





## SOLA PŘEDSTAVUJE VÁŠEŇ PRO PŘESNOST.

Naše jméno je synonymem pro nejpřesnější měřidla. Naši zákazníci se na nás mohou kdykoliv spolehnout. Jako přední specialista na měření a značení jsme silným partnerem pro každého profesionála i kutila. Klademe důraz na nejvyšší kvalitu a preciznost a to nejen u našich produktů, ale i našich služeb.

### **Spolupracujeme s profesionály, pro profesionály**

- ▶ Jen řemeslník ví, co skutečně potřebuje.
- ▶ To je důvod, proč SOLA úzce spolupracuje s odborníky při vývoji nových produktů.
- ▶ To má za následek, že každý výrobek projde několika testy, než je uveden do prodeje.
- ▶ Tím šetříme profesionálům jejich drahocenný čas.



Hala I po rozšíření

## ZAČÁTKY

Příběh společnosti SOLA se začíná psát v roce 1949. Ing. Guido Scheyer vyrábí první vodováhu, sklonoměr.

## DOBA PROVIZORNÍCH STAVEB

V roce 1958 byla výroba přeložena do provizorní dílny. Do portfolia přibýly další speciální měřicí přístroje. V této době byly přihlášeny první patenty, mimo jiné svařování libely pomocí ultrazvuku.

## VÝSTAVBA HALY

V roce 1969 začala výstavba první závodní haly na dnešním stanovišti ve městě Unterer Tobel. Po prvním rozšíření haly I na 2 040 m<sup>2</sup> bylo v roce 1978 rozhodnuto o zřízení další závodní haly. V roce 1980 byla plocha obou hal 5 500 m<sup>2</sup>.

1949



Začíná výroba vodováhy NT4.

1958



Začíná výroba hliníkových vodováh. SOLA jako první rakouská společnost vyhrává mezinárodní cenu IF Design Award.

1969



Vlastní výroba libel začíná - zajištění konzistentní kvality měřících přístrojů SOLA.

1999



Začíná výroba laserů.

2004



Nová generace vodováh: patentované, teplotně nezávislé libely.

2011



Světové prvenství: FOCUS libela se čtyřikrát větším kontrastem a přesností.



Místo 1, 2 a 3, Götzis, Vorarlberg



## POLOHA VORARLBERG

Nacházíme se v samém srdci Evropy. Zhruba 75% naší produkce se vyváží do více než 40 zemí světa. Naše výrobní plocha se rozšířila o další tři haly o celkové rozloze 13.000 m<sup>2</sup>.

## SPOLEHLIVOST NA MÍRU

SOLA nabízí širokou škálu měřících přístrojů prvotřídní kvality pro stavební profesionály. V sortimentu naleznete více než 1500 položek. Podporujeme řemeslníky na celém světě při dosahování svých cílů.

## NAŠE HODNOTY SOLA

### **SPECIALISTA NA MĚŘENÍ A ZNAČENÍ VE STAVEBNICTVÍ.**

Vždy jsme zůstávali blízko k našim zákazníkům: náš tým zjišťuje potřeby profesionálních řemeslníků a vyvíjí vhodná inovativní řešení. Využíváme znalostí a zkušeností, které jsme získali.

## VAŠEŇ PRO PŘESNOST

### **› VÁŠEŇ**

Naše nadšení pro vysoce kvalitní měřidla nás spojuje s našimi zákazníky. Profesionální řemeslníci respektují společnost SOLA díky neustálým inovacím našich produktů.

### **› PŘESNOST**

Precizní práce vyžaduje produkty nejvyšší kvality. Vždy se můžete spolehnout na vysokou přesnost s každým měřícím přístrojem SOLA.



## MAGNETICKÉ VODOVÁHY RED M A BIG RED M: INTELENTNÍ SILÁCI!

Obě magnetické profilové vodováhy RED M a BIG RED M jsou nejen silné, ale jsou navíc i pořádně inteligentní! Protože zcela nová metoda vkládání magnetů z boku poskytuje pro uživatele mnoho přesvědčivých výhod.

### ČISTÁ MĚŘICÍ PLOCHA PO CELÉ DÉLCE

Boční metoda instalace magnetů do profilu zajišťuje rovnou měřicí plochu po celé délce pro přesné a čisté výsledky měření. Rovnou měřicí plochu lze snadno čistit, zabraňuje poškrábání citlivých, lakovaných povrchů a poranění kovovými třískami, které se na magnetu zachytávají.

### VYNIKAJÍCÍ PŘÍDRŽNÁ SÍLA

Magnetické vodováhy RED M a BIG RED M drží díky extra silným neodymovým magnetům přímo na vyrovnávaném objektu. Je přitom jedno, jestli v horizontální nebo vertikální poloze. Řemeslník nebo domácí kutil tak má obě ruce volné k tomu, aby mohl stavební prvek, jako je třeba kovový profil nebo ocelová konstrukce, vyrovnat. Kromě toho se oba modely RED M a BIG RED M bezpečně udrží i na trubkách a lakovaných nebo kulatých stavebních dílech.

### SPOLEHLIVÁ STABILITA

Při suché interiérové výstavbě je magnetická vodováha nezbytná pro přesné vyrovnávání stěnových a stropních profilů. Svoji silnou magnetickou silou bude vodováha stabilně držet na profilu i při otřesech. Ani teplo nemá na spolehlivost magnetických vodováh od společnosti SOLA žádný vliv. Díky boční metodě vkládání magnetů není uvolnění nebo ztráta magnetů možná.



## CROSSLINE P2 GREEN SAMONIVELAČNÍ LINIOVÝ A BODOVÝ LASER S TECHNOLOGIÍ REAL GREEN

Laser Crossline P2 Green nalezne své uplatnění u přesných a jednoduchých použití při nivelaci a přenášení hodnot u suché a interiérové výstavby. Je ideální pro činnosti, jako je vytyčení kolmice, nivelace, lícování nebo vytyčování pravých úhlů.

Liniový a bodový laser promítá jednu horizontální a jednu vertikální laserovou čáru, které společně tvoří na zdi laserový kříž s přesným úhlem 90°. Světlé, zelené laserové čáry REAL GREEN umožňují podstatně přesnější práci a zajišťují optimální viditelnost i na velké vzdálenosti. V kombinaci s ručním přijímačem docílí laser dosahu až 80 m a lze jej používat i za nevýhodných světelných poměrů.

### PŘENÁŠENÍ KOLMÝCH BODŮ

Dva vycentrované červené kolmé body umožňují precizní přenášení referenčních bodů. Liniový a bodový laser Crossline P2 Green promítá vždy jeden kolmý bod na podlahu a na strop, s jejichž pomocí lze precizně přenášet referenční body.

### FUNKCE SKLONU

Díky doplňkovým funkcím nalezne laser Crossline P2 Green skutečně mnohostranné využití. Pomocí funkce sklonu a sklonového klínu, který lze zakoupit jako volitelné vybavení, lze s liniovým a bodovým laserem vyznačovat i diagonály. Optimální pro schodiště, výstavbu střech, malířské práce a nástěnnou montáž.

### PŘEDNOSTI

- ▶ Horizontální a vertikální laserová čára REAL GREEN pro optimální viditelnost do vzdálenosti až 25 m resp. až 80 m s přijímačem
- ▶ Vycentrované červené kolmé body zajišťují precizní přenášení referenčních bodů
- ▶ Možnost zapnutí funkce sklonu pro komfortní práci i v šikmé poloze
- ▶ Výškově stavitelný, magnetický nástěnný držák s otočnou funkcí a jemným seřízením pro flexibilní použití na zdech a stropch
- ▶ Robustní pouzdro se stupněm krytí IP54

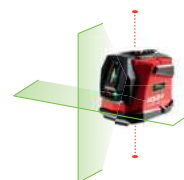

# NOVÉ. INOVATIVNÍ. SILNÉ.

## ► RED DIGITAL & REDM DIGITAL DIGITÁLNÍ SKLONOMĚR S TECHNOLOGIÍ BLUETOOTH

Digitální sklonoměry RED se uplatní všude tam, kde je nutné rychle a přesně určit sklon, spád nebo úhel. Díky vybavení rozhraním Bluetooth je lze používat spolu s aplikací SOLA Measures pro ještě více funkcí.



## ► METRON 60 BT LASEROVÝ DÁLKOMĚR S TECHNOLOGIÍ BLUETOOTH

Dálkoměr METRON 60 umožňuje měření vzdáleností až do 60 m s přesností  $\pm 1,5$  mm/m. Přístroj zahrnuje 9 měřících funkcí včetně paměti naměřených hodnot a je vhodný pro mnohostranné využití. Pomocí integrovaného rozhraní Bluetooth lze naměřené hodnoty přímo a bezdrátově přenášet prostřednictvím aplikace SOLA Measures do chytrého telefonu nebo tabletu.



## ► GO! SMART DIGITÁLNÍ SKLONOMĚR A ÚHLOMĚR S TECHNOLOGIÍ BLUETOOTH

Digitální sklonoměr a úhloměr GO! smart od společnosti SOLA spojuje funkci vodováhy, sklonoměru a úhloměru do jediného přístroje. Díky osvětlenému displeji a magnetické příkládací ploše s V drážkou nachází tento kompaktní multitalent mnohostranné využití. Rozhraní Bluetooth umožňuje použití přístroje GO! smart spolu s bezplatnou aplikací SOLA Measures. Z toho vyplývají praktické doplňkové funkce.



SOLA Measures

Download on the  
App Store

GET IT ON  
Google Play

## NOVÁ APLIKACE! Bluetooth

Stáhněte si bezplatnou aplikaci SOLA Measures pro inteligentní doplňkové funkce: dálkové odečítání hodnot a ovládání, fotografie s údaji v reálném čase, ukládání, správa a sdílení naměřených hodnot.



2 v 1

## ► TLM2 ZNAČKOVÁČ DO HLUBOKÝCH OTVORŮ

Praktickou, mechanickou tužkou TLM lze rychle značkovat vrtané otvory do hloubky až 45 mm.

Odšroubovatelný nástavec z plastu ABS činí ze značkovacího do hlubokých otvorů během sekundy stiskací tužku pro komfortní značení, zapisování a kreslení na různých materiálech a površích.



## ► PMB/PMR PERMANENTNÍ ZNAČKOVÁČE

Permanentní značkováče PMB (černý) a PMR (červený) mají univerzální využití. Voděodolné značkováče spolehlivě píšou na skoro všech površích, jako je sklo, kov, dřevo, plast, karton, elektrické kabely, etikety a mnoho dalších. To z nich dělá ideální značkovací nástroj pro všechna řemesla a účely použití.



## ► DHM VODĚODOLNÝ ZNAČKOVÁČ VRTANÝCH OTVORŮ

Značkováč vrtaných otvorů DHM je ideální voděodolná tužka pro precizní a trvanlivé vyznačování vrtaných otvorů a zahluštění a vyznačování na těžko přístupných místech až do hloubky 25 mm.

## ► CLKS NAVÍJECÍ ZNAČKOVACÍ ŠŤŮRA

Navíjecí značkovací šňůra v robustním dvoudílném plastovém pouzdru disponuje převodem 6:1 pro extra rychlé zatažení šňůry, funkcí volnoběhu, klikou a dvojítm hákem z tvrdé oceli a brnkací šňůrou odolnou proti přetržení o délce 30 m.





VODOVÁHY

VODOVÁHY



STAHOVACÍ LATĚ

SROVNÁVACÍ/  
STAHOVACÍ LATĚ

LASERY

LASERŮ



LASEROVÉ DÁLKOMĚRY

LASEROVÝ  
DÁLKOMĚR

SKLÁDACÍCH METRY

SKLÁDACÍCH  
METRŮ

SVINOVACÍ METRY

SVINOVACÍ METRY



PÁSMA

PÁSMOVÉ METRY



MĚŘICÍ KOLA

MĚŘICÍ KOLA



ÚHELNÍKY/PRAVÍTKA

ÚHELNÍKY/  
PRAVÍTKA

NAVÍJECÍ ZNAČKOVACÍ ŠŤŮRY

NAVÍJECÍ  
ZNAČKOVACÍ ŠŤŮRY

ZNAČKOVÁČE / TUŽKY

ZNAČKOVÁČE /  
TUŽKY







**VODOVÁHY**



### HMOTNOST PROFILU

Vodováhy SOLA jsou vždy nadprůměrné. To platí i pro metrovou hmotnost profilu více než 500 g na běžný metr (500 g/běžný metr). To je u značkové vodováhy absolutní nutnost! Vodováhy SOLA mají mnohem vyšší hmotnost profilů než je průměr a tím i delší životnost.

Silná tloušťka stěny chrání vodováhy od společnosti SOLA před každodenním opotřebením nebo při pádu na stavbě. Tak se minimalizují nepřesnosti.

Model	Hmotnost profilu
RED / BIG RED	cca 890 g/m
AZ, AZM	cca 750 g/m
I, ID	cca 650 g/m
BIG X	cca 630 g/m
AZB	cca 590 g/m
AV, AVD	cca 520 g/m



### NEPŘEKONANÁ PŘESNOST

Vodováhy série RED jsou nejpřesnější na světě. Disponují maximální tolerancí měření 0,3 mm/m (0,017°) u standardních měření a 0,5 mm/m (0,029°) u měření v obrácené poloze.



### BOČNÍ ZABUDOVÁNÍ MAGNETŮ:

U všech hliníkových magnetických profilových vodováh od společnosti SOLA jsou neodymové magnety zabudovány z boku. To umožňuje nepřerušovanou měřicí plochu pro čistou a přesnou práci při vynikající přídržné síle. Uvolnění nebo ztráta magnetů není možná.



### 30 LET ZÁRUKY NA PATENTOVANÉ ULTRAZVUKOVÉ SVAŘOVÁNÍ

Patentované ultrazvukové svařování od společnosti SOLA zaručuje, že libela nemůže vytéct. S našimi desetiletými zkušenostmi a technologickým náskokem vám na ni můžeme s lehkým srdcem poskytnout 30 let záruky.



### NEROZBITNÁ LIBELA FOCUS Z AKRYLOVÉHO SKLA

Od roku 2011 jsou všechny vodováhy a stahovací latě od společnosti SOLA vybaveny patentovanou libelou FOCUS. Oproti kruhovým libelám disponují libely FOCUS znatelně vyšším kontrastem. Díky tomu s nimi lze měřit rychleji, přesněji a lépe. Celoevropské testy mezi profesionálními řemeslníky to přesvědčivě potvrdily. Kromě své nepřekonané přesnosti se libela FOCUS vyznačuje vysokou odolností proti prasknutí a deformacím. Další kvalitativní znaky: Kapalina použitá v libele je antistatická a disponuje velmi dobrou stálostí na světle.

### 4X VYŠŠÍ KONTRAST OPROTÍ KRUHOVÝM LIBELÁM

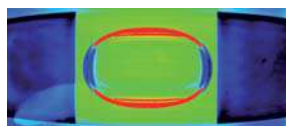

Libela FOCUSOD SPOLEČNOSTI SOLA

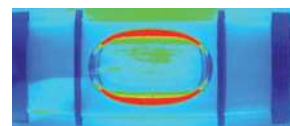

Standardní kruhová libela

### +60 % ZVĚTŠOVACÍ ČOČKA PRO RYCHLÉ ODEČÍTÁNÍ HODNOT



Libela FOCUSOD SPOLEČNOSTI SOLA



Standardní kruhová libela

### ŽÁDNÉ ROZDĚLOVÁNÍ VZDUCHOVÉ BUBLINY PŘI OTŘESECH



Libela FOCUSOD SPOLEČNOSTI SOLA



Standardní kruhová libela



**NOVINKA: APLIKACE SOLA MEASURES**

SOLA Measures je multifunkční aplikace pro všechny řemeslníky a domácí kutily, kteří chtějí své digitální měřicí přístroje, jako jsou digitální vodováhy, sklonoměry nebo úhlověry od společnosti SOLA, propojit s chytrým telefonem nebo tabletem.

Jednoduše zapnete Bluetooth a digitální měřicí přístroj od společnosti SOLA se během sekundy propojí s aplikací na mobilním zařízení. Z toho vyplývá mnoho praktických funkcí, jako například dálkové odečítání naměřených hodnot, dálkové ovládání měřicích funkcí a také správa a dokumentace naměřených hodnot.

Aplikace je bezplatná a vhodná pro zařízení s operačním systémem iOS nebo Android.









**MĚŘENÍ BEZ VIZUÁLNÍHO KONTAKTU**

Při měření a nivelaci se příslušná naměřená hodnota přeneše prostřednictvím aplikace přímo z měřicího přístroje společnosti SOLA na chytrý telefon nebo tablet. To je ideální pro měření, u kterých je vizuální kontakt s displejem velmi ztížen nebo není možný vůbec.



**DOKUMENTOVÁNÍ NAMĚŘENÝCH HODNOT**

Pomocí aplikace SOLA Measures lze rychle a snadno dokumentovat a spravovat naměřené hodnoty. Při každém měření se budou data reálného času, jako je datum, čas a místo, automaticky evidovat v paměti naměřených hodnot. Volitelně lze k naměřeným hodnotám přidávat poznámky, fotografie nebo videa. Naměřené hodnoty včetně všech dat lze kdykoliv snadno a rychle sdílet s týmem.













**FOTOGRAFIE S ÚDAJI V REÁLNÉM ČASE**

Praktickým nástrojem aplikace je export hodnot přímo na příslušné fotografii (Foto-Overlay). Tak lze chytrým telefonem nebo tabletem vyfotografovat reálnou pracovní situaci resp. měření, přičemž se data reálného času jako naměřená hodnota, datum a čas přímo zobrazí a uloží na příslušné fotografii.



PROFILOVÉ VODOVÁHY		Tolerance měření ve standardní poloze	Tolerance měření v obrácené poloze	
RED 3		0.30	0.50	Strana 15
BIG RED 3		0.30	0.50	Strana 15
REDM		0.30	0.50	Strana 16
BIG REDM		0.30	0.50	Strana 16
AZ		0.50	0.75	Strana 17
AZ 3		0.50	0.75	Strana 17
AZM		0.50	0.75	Strana 18
AZM 3		0.50	0.75	Strana 18
BIG X		0.50	0.75	Strana 19
BIG X 3		0.50	0.75	Strana 19
AZB		0.50	0.75	Strana 20
AZB 3		0.50	0.75	Strana 20
AV		0.50	1.00	Strana 21
AVD		0.50	1.00	Strana 21
MRMI		0.50	0.75	Strana 22
ELECTRIC		0.50	0.75	Strana 22
MARK-IT		0.75	-	Strana 23
<b>DIGITÁLNÍ VODOVÁHY</b>				
GO! SMART DISPLAY		-	-	Strana 24
GO! SMART		-	-	Strana 24
RED DIGITAL		0.50	0.50	Strana 25
REDM DIGITAL		0.50	0.50	Strana 25
<b>LASEROVÉ VODOVÁHY</b>				
RED LASER DIGITAL		0.25	-	Strana 26
<b>PRECIZNÍ VODOVÁHY</b>				
HPL		0.30	0.50	Strana 27
HPL 3		0.30	0.50	Strana 27
<b>VODOVÁHY Z HLINÍKOVÉ SLITINY</b>				
M		0.50	1.00	Strana 28
MM		0.50	1.00	Strana 28

M 25		0.50	0.75	Strana 28
MM 5 25		0.50	0.75	Strana 29
MR		0.50	1.00	Strana 29
MRM		0.50	1.00	Strana 29
<b>VODOVÁHY S I-PROFILEM</b>				
I		1.00	-	Strana 30
I5		1.00	-	Strana 30
ID		1.00	-	Strana 30
<b>KOMPAKTNÍ VODOVÁHY</b>				
GO! MAGNETIC		0.75	-	Strana 31
GO! MAGNETIC CLIP		0.75	-	Strana 31
GO!		1.00	-	Strana 31
GO! CLIP		1.00	-	Strana 32
R 102		1.00	-	Strana 32
<b>PLASTOVÉ VODOVÁHY</b>				
PF		1.00	-	Strana 33
PHF		1.00	-	Strana 33
PTF		1.00	-	Strana 33
PT 5		1.50	-	Strana 34
PTM 5		1.50	-	Strana 34
UZ		-	-	Strana 34
K 5		-	-	Strana 35
JP		-	-	Strana 35
<b>SKLONOMĚRY A SPÁDOMĚRY</b>				
NP 121		-	-	Strana 36
APN		-	-	Strana 36
NAM		-	-	Strana 36
APK		0.50	-	Strana 37
<b>HADICOVÉ VODOVÁHY</b>				
S 1012		-	-	Strana 38
SP 10		-	-	Strana 38

S 120		-	-	Strana 38
SCHL		-	-	Strana 39
<b>SPECIÁLNÍ LIBELY</b>				
DB		-	-	Strana 40
DF		-	-	Strana 40
F		-	-	Strana 40
<b>PŘÍSLUŠENSTVÍ K VODOVÁHÁM</b>				
BAG 25		-	-	Strana 41
BAG		-	-	Strana 41
ST		-	-	Strana 41
WP		-	-	Strana 42
NB		-	-	Strana 42

## RED 3

Model	L [cm]	VP	VE	Art. Nr.	EAN
RED 3 60	60	○	1	01214801	9002719019268
RED 3 80	80	○	1	01215101	9002719019275
RED 3 100	100	○	1	01215301	9002719019282

- › Lepší, rychlejší a přesnější odečítání hodnot díky patentovaným libelám SOLA FOCUS
- › Kompaktní libely z nerozbitného akrylového skla se zvětšovací čočkou (+60 %) a 30 lety záruky na těsnost
- › Lepší čitelnost za šera díky optimalizovanému svítivému povrchu od společnosti SOLA
- › Nejvyšší přesnost měření ve standardní i obrácené poloze
- › Extra silný hliníkový profil s vyztužujícími žebry pro maximální stabilitu
- › Optimální ochrana před poškozením díky dvoudílným protinázorovým koncovkám



## BIG RED 3

Model	L [cm]	VP	VE	Art. Nr.	EAN
BIG RED 3 120	120	○	1	01219401	9002719019039
BIG RED 3 150	150	○	1	01219501	9002719019466
BIG RED 3 180	180	○	1	01219601	9002719019046
BIG RED 3 200	200	○	1	01219701	9002719019053
BIG RED 3 240	240	○	1	01219901	9002719019060

- › Lepší, rychlejší a přesnější odečítání hodnot díky patentovaným libelám SOLA FOCUS
- › Kompaktní libely z nerozbitného akrylového skla se zvětšovací čočkou (+60 %) a 30 lety záruky na těsnost
- › Lepší čitelnost za šera díky optimalizovanému svítivému povrchu od společnosti SOLA
- › Nejvyšší přesnost měření ve standardní i obrácené poloze
- › Extra silný hliníkový profil s vyztužujícími žebry pro maximální stabilitu
- › Optimální ochrana před poškozením díky dvoudílným protinázorovým koncovkám



### Technická Data:

	RED 3	BIG RED 3
Název výrobku	PROFILOVÁ VODOVÁHA	PROFILOVÁ VODOVÁHA
Materiál	Hliník	Hliník
Povrch	S povrchovou úpravou	S povrchovou úpravou
Barva	Červená	Červená
Hmotnost profilu	890 g/m	890 g/m
Tolerance měření ve standardní poloze	0.30 mm/m (0.017°)	0.30 mm/m (0.017°)
Tolerance měření v obrácené poloze	0.50 mm/m (0.029°)	0.50 mm/m (0.029°)
Počet horizontálních libel	1	1
Počet vertikálních libel	2	2
Měřicí plocha	S povrchovou úpravou	S povrchovou úpravou
Úchyty	-	2
Koncovka	2díl.	2díl.
Rozměr	59 x 27 mm	59 x 27 mm



## REDM



Model	L [cm]	Magnet [ks]	VP	VE	Art. Nr.	EAN
RedM 3 60	60	4	○	1	01812801	9002719031833
RedM 3 80	80	6	○	1	01813101	9002719031840
RedM 3 100	100	6	○	1	01813301	9002719031857

- › Boční montáž magnetů pro nepřerušovanou měřicí plochu a maximální ochranu magnetů
- › Silný neodýmový magnet pro vysokou přídržnou sílu
- › Lepší, rychlejší a přesnější odečítání hodnot díky patentovaným libelám SOLA FOCUS
- › Kompaktní libely z nerozbitného akrylového skla se zvětšovací čočkou (+60 %) a 30 lety záruky na těsnost
- › Lepší čitelnost za šera díky optimalizovanému svítivému povrchu od společnosti SOLA
- › Optimální ochrana před poškozením díky dvoudílným protinázarovým koncovkám

## BIG REDM



Model	L [cm]	Magnet [ks]	VP	VE	Art. Nr.	EAN
Big RedM 3 120	120	8	○	1	01816401	9002719031864
Big RedM 3 150	150	8	○	1	01816501	9002719031871
Big RedM 3 180	180	10	○	1	01816601	9002719031888
Big RedM 3 200	200	10	○	1	01816701	9002719031895

- › Silný neodýmový magnet pro vysokou přídržnou sílu
- › Boční montáž magnetů pro nepřerušovanou měřicí plochu a maximální ochranu magnetů
- › Lepší, rychlejší a přesnější odečítání hodnot díky patentovaným libelám SOLA FOCUS
- › Kompaktní libely z nerozbitného akrylového skla se zvětšovací čočkou (+60 %) a 30 lety záruky na těsnost
- › Lepší čitelnost za šera díky optimalizovanému svítivému povrchu od společnosti SOLA
- › Optimální ochrana před poškozením díky dvoudílným protinázarovým koncovkám

### Technická Data:

	RedM	Big RedM
Název výrobku	PROFILOVÁ VODOVÁHA	PROFILOVÁ VODOVÁHA
Materiál	Hliník	Hliník
Povrch	S povrchovou úpravou	S povrchovou úpravou
Barva	Červená	Červená
Hmotnost profilu	890 g/m	890 g/m
Tolerance měření ve standardní poloze	0.30 mm/m (0.017°)	0.30 mm/m (0.017°)
Tolerance měření v obrácené poloze	0.50 mm/m (0.029°)	0.50 mm/m (0.029°)
Počet horizontálních libel	1	1
Počet vertikálních libel	2	2
Měřicí plocha	S povrchovou úpravou	S povrchovou úpravou
Magnet	Neodým	Neodým
Úchyty	-	2
Koncovka	2díl.	2díl.
Rozměr	59 x 27 mm	59 x 27 mm

## AZ

Model	L [cm]	VP	VE	Art. Nr.	EAN
AZ 40	40	○	1	01160501	9002719000211
AZ 50	50	○	1	01160701	9002719000228
AZ 60	60	○	1	01160801	9002719000235
AZ 80	80	○	1	01161101	9002719000259
AZ 100	100	○	1	01161301	9002719000266
AZ 120	120	○	1	01161401	9002719000273
AZ 150	150	○	1	01161501	9002719000280
AZ 180	180	○	1	01161601	9002719000297
AZ 200	200	○	1	01161701	9002719000303



- ▶ Lepší, rychlejší a přesnější odečítání hodnot díky patentovaným libelám SOLA FOCUS
- ▶ Lepší čitelnost za šera díky optimalizovanému svítivému povrchu od společnosti SOLA
- ▶ Velmi vysoká přesnost měření ve standardní i obrácené poloze
- ▶ Kompaktní libely z nerozbitného akrylového skla se zvětšovací čočkou (+20 %) a 30 lety záruky na těsnost
- ▶ Extrémně robustní profil z vysoce kvalitní slitiny hliníku pro dlouhou životnost
- ▶ Protinázarové koncovky

## AZ 3

Model	L [cm]	VP	VE	Art. Nr.	EAN
AZ 3 80	80	○	1	01169101	9002719011323
AZ 3 100	100	○	1	01169301	9002719009559
AZ 3 120	120	○	1	01169401	9002719009566
AZ 3 150	150	○	1	01169501	9002719009573
AZ 3 180	180	○	1	01169601	9002719009580
AZ 3 200	200	○	1	01169701	9002719009597
AZ 3 250	250	○	1	01169901	9002719015543



- ▶ Lepší, rychlejší a přesnější odečítání hodnot díky patentovaným libelám SOLA FOCUS
- ▶ Lepší čitelnost za šera díky optimalizovanému svítivému povrchu od společnosti SOLA
- ▶ Velmi vysoká přesnost měření ve standardní i obrácené poloze
- ▶ Kompaktní libely z nerozbitného akrylového skla se zvětšovací čočkou (+20 %) a 30 lety záruky na těsnost
- ▶ Extrémně robustní profil z vysoce kvalitní slitiny hliníku pro dlouhou životnost
- ▶ Protinázarové koncovky

### Technická Data:

	AZ	AZ 3
Název výrobku	PROFILOVÁ VODOVÁHA	PROFILOVÁ VODOVÁHA
Materiál	Hliník	Hliník
Povrch	Eloxovaný	Eloxovaný
Barva	Zlatá	Zlatá
Hmotnost profilu	750 g/m	750 g/m
Tolerance měření ve standardní poloze	0.50 mm/m (0.029°)	0.50 mm/m (0.029°)
Tolerance měření v obrácené poloze	0.75 mm/m (0.043°)	0.75 mm/m (0.043°)
Počet horizontálních libel	1	1
Počet vertikálních libel	1	2
Měřicí plocha	Eloxovaný	Eloxovaný
Koncovka	1 díl.	1 díl.
Rozměr	50 x 24 mm	50 x 24 mm

## AZM



Model	L [cm]	Magnet [ks]	VP	VE	Art. Nr.	EAN
AZM 30	30	2	○	1	01820301	9002719040088
AZM 40	40	2	○	1	01820501	9002719040095
AZM 50	50	4	○	1	01820701	9002719040101
AZM 60	60	4	○	1	01820801	9002719040118
AZM 80	80	4	○	1	01821101	9002719040125
AZM 100	100	6	○	1	01821301	9002719040132
AZM 120	120	6	○	1	01821401	9002719040149
AZM 150	150	8	○	1	01821501	9002719040156
AZM 180	180	8	○	1	01821601	9002719040163
AZM 200	200	8	○	1	01821701	9002719040170

- › Lepší, rychlejší a přesnější odečítání hodnot díky patentovaným libelám SOLA FOCUS
- › Lepší čitelnost za šera díky optimalizovanému svítivému povrchu od společnosti SOLA
- › Velmi vysoká přesnost měření ve standardní i obrácené poloze
- › Boční montáž magnetů pro nepřerušovanou měřicí plochu a maximální ochranu magnetů
- › Silný neodymový magnet pro vysokou přídržnou sílu
- › Protinázarové koncovky

## AZM 3



Model	L [cm]	Magnet [ks]	VP	VE	Art. Nr.	EAN
AZM 3 80	80	4	○	1	01823101	9002719040682
AZM 3 100	100	6	○	1	01823301	9002719040699
AZM 3 120	120	6	○	1	01823401	9002719040705
AZM 3 150	150	8	○	1	01823501	9002719040712
AZM 3 180	180	8	○	1	01823601	9002719040729
AZM 3 200	200	8	○	1	01823701	9002719040736

- › Lepší, rychlejší a přesnější odečítání hodnot díky patentovaným libelám SOLA FOCUS
- › Lepší čitelnost za šera díky optimalizovanému svítivému povrchu od společnosti SOLA
- › Velmi vysoká přesnost měření ve standardní i obrácené poloze
- › Boční montáž magnetů pro nepřerušovanou měřicí plochu a maximální ochranu magnetů
- › Silný neodymový magnet pro vysokou přídržnou sílu
- › Protinázarové koncovky

### Technická Data:

	AZM	AZM 3
Název výrobku	PROFILOVÁ VODOVÁHA	PROFILOVÁ VODOVÁHA
Materiál	Hliník	Hliník
Povrch	Eloxovaný	Eloxovaný
Barva	Zlatá	Zlatá
Hmotnost profilu	750 g/m	750 g/m
Tolerance měření ve standardní poloze	0.50 mm/m (0.029°)	0.50 mm/m (0.029°)
Tolerance měření v obrácené poloze	0.75 mm/m (0.043°)	0.75 mm/m (0.043°)
Počet horizontálních libel	1	1
Počet vertikálních libel	1	2
Měřicí plocha	Eloxovaný	Eloxovaný
Magnet	Neodym	Neodym
Koncovka	1 díl.	1 díl.
Rozměr	50 x 24 mm	50 x 24 mm

## BIG X

Model	L [cm]	VP	VE	Art. Nr.	EAN
BIG X 30	30	○	1	01370301	9002719018094
BIG X 40	40	○	1	01370501	9002719015406
BIG X 50	50	○	1	01370701	9002719015413
BIG X 60	60	○	1	01370801	9002719015420
BIG X 80	80	○	1	01371101	9002719015437

- ▶ Lepší, rychlejší a přesnější odečítání hodnot díky patentovaným libelám SOLA FOCUS
- ▶ Kompaktní libely z nerozbitného akrylového skla se zvětšovací čočkou (+60 %) a 30 lety záruky na těsnost
- ▶ Lepší čitelnost za šera díky optimalizovanému svítivému povrchu od společnosti SOLA
- ▶ Optimální ochrana před poškozením díky dvoudílným protinázorovým koncovkám
- ▶ Velmi vysoká přesnost měření ve standardní i obrácené poloze
- ▶ Ergonomický, torzně tuhý hliníkový profil pro dlouhodobě přesné výsledky měření



## BIG X 3

Model	L [cm]	VP	VE	Art. Nr.	EAN
BIG X 3 80	80	○	1	01373101	9002719015567
BIG X 3 100	100	○	1	01373301	9002719015499
BIG X 3 120	120	○	1	01373401	9002719015505
BIG X 3 150	150	○	1	01373501	9002719015512
BIG X 3 180	180	○	1	01373601	9002719015529
BIG X 3 200	200	○	1	01373701	9002719015536

- ▶ Lepší, rychlejší a přesnější odečítání hodnot díky patentovaným libelám SOLA FOCUS
- ▶ Kompaktní libely z nerozbitného akrylového skla se zvětšovací čočkou (+60 %) a 30 lety záruky na těsnost
- ▶ Lepší čitelnost za šera díky optimalizovanému svítivému povrchu od společnosti SOLA
- ▶ Optimální ochrana před poškozením díky dvoudílným protinázorovým koncovkám
- ▶ Velmi vysoká přesnost měření ve standardní i obrácené poloze
- ▶ Ergonomický, torzně tuhý hliníkový profil pro dlouhodobě přesné výsledky měření



### Technická Data:

	BIG X	BIG X 3
Název výrobku	PROFILOVÁ VODOVÁHA	PROFILOVÁ VODOVÁHA
Materiál	Hliník	Hliník
Povrch	S povrchovou úpravou	S povrchovou úpravou
Barva	Červená	Červená
Hmotnost profilu	630 g/m	630 g/m
Tolerance měření ve standardní poloze	0.50 mm/m (0.029°)	0.50 mm/m (0.029°)
Tolerance měření v obrácené poloze	0.75 mm/m (0.043°)	0.75 mm/m (0.043°)
Počet horizontálních libel	1	1
Počet vertikálních libel	1	2
Měřicí plocha	S povrchovou úpravou	S povrchovou úpravou
Koncovka	2díln.	2díln.
Rozměr	52 x 25 mm	52 x 25 mm

## AZB



Model	L [cm]	VP	VE	Art. Nr.	EAN
AZB 20	20	○	1	01010101	9002719000013
AZB 30	30	○	1	01010301	9002719000020
AZB 40	40	○	1	01010501	9002719000037
AZB 50	50	○	1	01010701	9002719000044
AZB 60	60	○	1	01010801	9002719000051
AZB 70	70	○	1	01010901	9002719000068
AZB 80	80	○	1	01011101	9002719000075
AZB 100	100	○	1	01011301	9002719000082
AZB 120	120	○	1	01011401	9002719000099
AZB 150	150	○	1	01011501	9002719000105
AZB 180	180	○	1	01011601	9002719000112
AZB 200	200	○	1	01011701	9002719000129

- ▶ Lepší, rychlejší a přesnější odečítání hodnot díky patentovaným libelám SOLA FOCUS
- ▶ Lepší čitelnost za šera díky optimalizovanému svítivému povrchu od společnosti SOLA
- ▶ Velmi vysoká přesnost měření ve standardní i obrácené poloze
- ▶ Kompaktní libely z nerozbitného akrylového skla se zvětšovací čočkou (+20 %) a 30 lety záruky na těsnost
- ▶ Vysoce pevný hliníkový profil pro profesionální řemeslníky
- ▶ Protinázarové koncovky

## AZB 3



Model	L [cm]	VP	VE	Art. Nr.	EAN
AZB 3 80	80	○	1	01013101	9002719009511
AZB 3 100	100	○	1	01013301	9002719009528
AZB 3 120	120	○	1	01013401	9002719009535
AZB 3 150	150	○	1	01013501	9002719009542
AZB 3 180	180	○	1	01013601	9002719008767
AZB 3 200	200	○	1	01013701	9002719008774

- ▶ Lepší, rychlejší a přesnější odečítání hodnot díky patentovaným libelám SOLA FOCUS
- ▶ Lepší čitelnost za šera díky optimalizovanému svítivému povrchu od společnosti SOLA
- ▶ Velmi vysoká přesnost měření ve standardní i obrácené poloze
- ▶ Kompaktní libely z nerozbitného akrylového skla se zvětšovací čočkou (+20 %) a 30 lety záruky na těsnost
- ▶ Vysoce pevný hliníkový profil pro profesionální řemeslníky
- ▶ Protinázarové koncovky

### Technická Data:

	AZB	AZB 3
Název výrobku	PROFILOVÁ VODOVÁHA	PROFILOVÁ VODOVÁHA
Materiál	Hliník	Hliník
Povrch	Eloxovaný	Eloxovaný
Barva	Stříbrná	Stříbrná
Hmotnost profilu	590 g/m	590 g/m
Tolerance měření ve standardní poloze	0.50 mm/m (0.029°)	0.50 mm/m (0.029°)
Tolerance měření v obrácené poloze	0.75 mm/m (0.043°)	0.75 mm/m (0.043°)
Počet horizontálních libel	1	1
Počet vertikálních libel	1	2
Měřicí plocha	Eloxovaný	Eloxovaný
Koncovka	1 díl.	1 díl.
Rozměr	49 x 23 mm	49 x 23 mm

AV

Model	L [cm]	VP	VE	Art. Nr.	EAN
AV 30	30	○	1	01110301	9002719000310
AV 40	40	○	1	01110501	9002719000327
AV 50	50	○	1	01110701	9002719000334
AV 60	60	○	1	01110801	9002719000341
AV 80	80	○	1	01111101	9002719000365
AV 100	100	○	1	01111301	9002719000372
AV 120	120	○	1	01111401	9002719000389
AV 150	150	○	1	01111501	9002719010043
AV 180	180	○	1	01111601	9002719010050
AV 200	200	○	1	01111701	9002719010067



- ▶ Lepší, rychlejší a přesnější odečítání hodnot díky patentovaným libelám SOLA FOCUS
- ▶ Lepší čitelnost za šera díky optimalizovanému svítivému povrchu od společnosti SOLA
- ▶ Vysoká přesnost měření ve standardní i obrácené poloze
- ▶ Kompaktní libely z nerozbitného akrylového skla se zvětšovací čočkou (+20 %) a 30 lety záruky na těsnost
- ▶ Robustní hliníkový profil
- ▶ Protinázarové koncovky

AVD

Model	L [cm]	VP	VE	Art. Nr.	EAN
AVD 40	40	○	1	01120501	9002719011354
AVD 60	60	○	1	01120801	9002719011378
AVD 80	80	○	1	01121101	9002719011385



- ▶ Lepší, rychlejší a přesnější odečítání hodnot díky patentovaným libelám SOLA FOCUS
- ▶ Lepší čitelnost za šera díky optimalizovanému svítivému povrchu od společnosti SOLA
- ▶ Vysoká přesnost měření ve standardní i obrácené poloze
- ▶ Kompaktní libely z nerozbitného akrylového skla se zvětšovací čočkou (+20 %) a 30 lety záruky na těsnost
- ▶ Robustní hliníkový profil
- ▶ Protinázarové koncovky

### Technická Data:

	AV	AVD
Název výrobku	PROFILOVÁ VODOVÁHA	PROFILOVÁ VODOVÁHA
Materiál	Hliník	Hliník
Povrch	Eloxovaný	Eloxovaný
Barva	Stříbrná	Stříbrná
Hmotnost profilu	520 g/m	520 g/m
Tolerance měření ve standardní poloze	0.50 mm/m (0.029°)	0.50 mm/m (0.029°)
Tolerance měření v obrácené poloze	1.00 mm/m (0.057°)	1.00 mm/m (0.057°)
Počet horizontálních libel	1	1
Počet vertikálních libel	1	1
Zvláštnosti	-	Variabilně nastavitelný úhломěr ve ° a %
Měřicí plocha	Eloxovaný	Eloxovaný
Koncovka	1 díl.	1 díl.
Rozměr	49 x 21 mm	49 x 21 mm

## MRMI



Model	L [cm]	VP	VE	Art. Nr.	EAN
MRMI 40	40		1	01490501	9002719038856
MRMI 100	100		1	01491301	9002719038863

- ▶ Praktická V drážka s magnetem pro bezpečné držení na trubkách a kovových površích
- ▶ Boční montáž magnetů pro nepřerušovanou měřicí plochu a maximální ochranu magnetů
- ▶ Čtyřkroužková libela pro zobrazení sklonu 2% při horizontálním měření
- ▶ Stupnice se středovým bodem pro symetrická měření
- ▶ Natištěné pomocné míry speciálně pro instalatéry

## ELECTRIC



Model	L [cm]	VP	VE	Art. Nr.	EAN
Electric	41		1	69057101	9002719034049

- ▶ Lepší, rychlejší a přesnější odečítání hodnot díky patentovaným libelám SOLA FOCUS
- ▶ Stabilní hliníkový C profil s flexibilními markery
- ▶ Velmi vysoká přesnost měření ve standardní i obrácené poloze
- ▶ Natištěná stupnice v rastru po 1 mm
- ▶ Speciální elektrická stupnice umožňující 4 značky ve standardní vzdálenosti 71 mm podle DIN 49075
- ▶ Plastové tlumiče zabráňují sklouznutí vodováhy a chrání povrch

### Technická Data:

	MRMI	Electric
Název výrobku	Instalatérská vodováha	Značkovací vodováha
Materiál	Hliník	Hliník
Povrch	Eloxovaný	S povrchovou úpravou
Barva	Stříbrná	Červená
Hmotnost profilu	840 g/m	590 g/m
Tolerance měření ve standardní poloze	0.50 mm/m (0.029°)	0.50 mm/m (0.029°)
Tolerance měření v obrácené poloze	0.75 mm/m (0.043°)	0.75 mm/m (0.043°)
Počet horizontálních libel	1	1
Počet vertikálních libel	1	1
Měřicí plocha	Eloxovaný, V drážka	S povrchovou úpravou
Magnet	Neodým	-
Koncovka	1 díl.	1 díl.
Rozměr	49,9 x 24,3 mm	56 x 18 mm

## MARK-IT

VODOVÁHY

Model	L [cm]	VP	VE	Art. Nr.	EAN
Mark-It	80		1	69056101	9002719034032

- › Stabilní hliníkový C profil s flexibilními markery
- › Kompaktní libely z nerozbitného akrylového skla s 30 lety záruky na těsnost
- › Nulový a středový bod pro symetrické měření
- › Rychlé a snadné odečítání hodnot
- › Natištěná stupnice v rastru po 1 mm

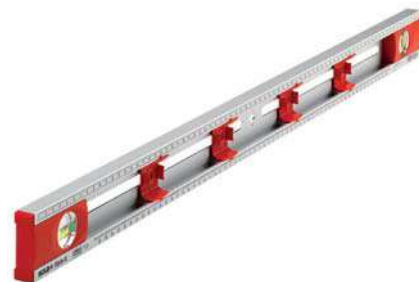

### Technická Data:

	Mark-It
Název výrobku	Značkovácí vodováha
Materiál	Hliník
Povrch	Eloxovaný
Barva	Stříbrná
Hmotnost profilu	590 g/m
Tolerance měření ve standardní poloze	0.75 mm/m (0.043°)
Počet horizontálních libel	1
Počet vertikálních libel	1
Měřicí plocha	Eloxovaný
Koncovka	1 díl.
Rozměr	56 x 18 mm



## GO! SMART DISPLAY



Model	L [cm]	VP	VE	Art. Nr.	EAN
GO! smart DISPLAY	8		5	01483030	9002719040880

- Tolerance měření modulu Solatronic:  
0,05° při 0 a 90°  
0,2° mezi 1 a 89°
- Přepínatelné zobrazení sklonu ve °, %, mm/m a in/ft
- Rozhraní Bluetooth pro použití aplikace SOLA Measures
- Komfortní odečítání hodnot díky reverznímu zobrazení při měření otočeném o 180°
- Praktická V drážka s magnetem pro bezpečné držení na trubkách a kovových površích
- Kompaktní, lehká, praktická

## GO! SMART



Model	L [cm]	VP	VE	Art. Nr.	EAN
GO! smart	8		1	01483001	9002719039549

- Tolerance měření modulu Solatronic:  
0,05° při 0 a 90°  
0,2° mezi 1 a 89°
- Přepínatelné zobrazení sklonu ve °, %, mm/m a in/ft
- Rozhraní Bluetooth pro použití aplikace SOLA Measures
- Komfortní odečítání hodnot díky reverznímu zobrazení při měření otočeném o 180°
- Praktická V drážka s magnetem pro bezpečné držení na trubkách a kovových površích
- Kompaktní, lehká, praktická

### Technická Data:

	GO! smart DISPLAY	GO! smart
Název výrobku	Sklonoměry a spádoměry	Sklonoměry a spádoměry
Materiál	Polyamid, vyztužený sklolaminátem	Polyamid, vyztužený sklolaminátem
Povrch	-	-
Barva	Červená	Červená
Hmotnost profilu	-	-
Tolerance měření ve standardní poloze	-	-
Tolerance měření v obrácené poloze	-	-
Počet horizontálních libel	-	-
Počet vertikálních libel	-	-
Zvláštnosti	Modul Solatronic s rozhraním Bluetooth	Modul Solatronic s rozhraním Bluetooth
Měřicí plocha	Plast, V drážka	Plast, V drážka
Magnet	Neodym	Neodym
Koncovka	-	-
Rozměr	80 x 55 x 27 mm	80 x 55 x 27 mm
Stupeň krytí	IP52	IP52

## RED DIGITAL

Model	L [cm]	VP	VE	Art. Nr.	EAN
RED 25 digital	25		1	01730201	9002719039938
RED 60 digital	60		1	01730801	9002719039945
RED 120 digital	120		1	01731401	9002719039952

- › Tolerance měření modulu Solatronic:  
0,05° při 0° a 90°  
0,1° mezi 1° a 89°
- › Rozhraní Bluetooth pro použití aplikace SOLA Measures
- › Přepínatelné zobrazení sklonu ve °, %, mm/m a in/ft
- › Funkce „Hold“ pro ukládání naměřených hodnot a pro přenos úhlů
- › Komfortní odečítání hodnot díky reverznímu zobrazení při měření otočeném o 180°
- › Stupeň krytí IP65



## REDM DIGITAL

Model	L [cm]	Magnet [ks]	VP	VE	Art. Nr.	EAN
REDM 60 digital	60	3		1	01735801	9002719039969

- › Tolerance měření modulu Solatronic:  
0,05° při 0° a 90°  
0,1° mezi 1° a 89°
- › Rozhraní Bluetooth pro použití aplikace SOLA Measures
- › Přepínatelné zobrazení sklonu ve °, %, mm/m a in/ft
- › Komfortní odečítání hodnot díky reverznímu zobrazení při měření otočeném o 180°
- › Boční montáž magnetů pro nepřerušovanou měřicí plochu a maximální ochranu magnetů
- › Silný neodymový magnet pro vysokou přídržnou sílu



Technická data:	RED digital	REDM digital
Název výrobku	Elektronický sklonoměr	Elektronický sklonoměr
Materiál	Hliník	Hliník
Povrch	S povrchovou úpravou	S povrchovou úpravou
Barva	Červená	Červená
Hmotnost profilu	890 g/m	890 g/m
Tolerance měření ve standardní poloze	0.50 mm/m (0.029°)	0.50 mm/m (0.029°)
Tolerance měření v obrácené poloze	0.50 mm/m (0.029°)	0.50 mm/m (0.029°)
Počet horizontálních libel	1	1
Počet vertikálních libel	1	1
Zvláštnosti	Modul Solatronic s rozhraním Bluetooth	Modul Solatronic s rozhraním Bluetooth
Měřicí plocha	S povrchovou úpravou	S povrchovou úpravou
Magnet	-	Neodym
Koncovka	2díl.	2díl.
Rozměr	59 x 27 mm	59 x 27 mm
Stupeň krytí	IP65	IP65

## RED LASER DIGITAL



Model	L [cm]	VP	VE	Art. Nr.	EAN
RED 60 laser digital	60		1	71051001	9002719040620

- Tolerance měření modulu Solatronic:  
0,05° při 0° a 90°  
0,1° mezi 1° a 89°
- Rozhraní Bluetooth pro použití aplikace SOLA Measures
- Přepínatelné zobrazení sklonu ve °, %, mm/m a in/ft
- Funkce „Hold“ pro ukládání naměřených hodnot a pro přenos úhlů
- Možnost zvukového navádění v obtížných světelných podmínkách
- Komfortní odečítání hodnot díky reverznímu zobrazení při měření otočeném o 180°

**Příslušenství zahrnuté v dodávce**

- 2 x 1,5 V tužková baterie (AAA)

**Volitelné příslušenství**

- Viz tabulka s příslušenstvím

**Technická Data:****RED laser digital**

Název výrobku	Laserová vodováha s elektronickým sklonoměrem a rozhraním Bluetooth
Materiál	Hliník
Povrch	S povrchovou úpravou
Barva	Červená
Hmotnost profilu	890 g/m
Tolerance měření ve standardní poloze	0.25 mm/m (0.014°)
Počet horizontálních libel	1
Počet vertikálních libel	1
Zvláštnosti	Modul Solatronic s rozhraním Bluetooth
Měřicí plocha	S povrchovou úpravou
Koncovka	1 díl. + 2 díl.
Rozměr	59 x 27 mm
Stupeň krytí	IP65
Napájení	5 x 1,5 V tužková baterie (AAA)
Doba provozu (při 20 °C)	16 h
Laserová třída	2, DIN EN 60825-1 : 2007-10
Výstupní výkon	< 1.0 mW
Vlnová délka	650 nm
Tolerance měření laseru	±0.15 mm/m (0.008°)

## HPL

Model	L [cm]	VP	VE	Art. Nr.	EAN
HPL 75	75		1	01711001	9002719030713

- › Nejvyšší přesnost měření ve standardní i obrácené poloze
- › Velký, extra silný hliníkový I profil pro maximální stabilitu
- › Díky přesným libelám s vysokou citlivostí jsou i nejmenší rozdíly zřetelně viditelné
- › Lepší, rychlejší a přesnější odečítání hodnot díky patentovaným libelám SOLA FOCUS
- › Kompaktní libely z nerozbitného akrylového skla se zvětšovací čočkou (+60 %) a 30 lety záruky na těsnost
- › Integrované úchyty pro vyšší pracovní komfort



## HPL 3

Model	L [cm]	VP	VE	Art. Nr.	EAN
HPL 3 180	180		1	01713601	9002719030720

- › Nejvyšší přesnost měření ve standardní i obrácené poloze
- › Velký, extra silný hliníkový I profil pro maximální stabilitu
- › Díky přesným libelám s vysokou citlivostí jsou i nejmenší rozdíly zřetelně viditelné
- › Lepší, rychlejší a přesnější odečítání hodnot díky patentovaným libelám SOLA FOCUS
- › Kompaktní libely z nerozbitného akrylového skla se zvětšovací čočkou (+60 %) a 30 lety záruky na těsnost
- › Integrované úchyty pro vyšší pracovní komfort



Technická Data:	HPL	HPL 3
Název výrobku	Precizní vodováha	Precizní vodováha
Materiál	Hliník	Hliník
Povrch	Eloxovaný	Eloxovaný
Barva	Stříbrná	Stříbrná
Hmotnost profilu	1181 g/m	1181 g/m
Tolerance měření ve standardní poloze	0.30 mm/m (0.017°)	0.30 mm/m (0.017°)
Tolerance měření v obrácené poloze	0.50 mm/m (0.029°)	0.50 mm/m (0.029°)
Počet horizontálních libel	1	1
Počet vertikálních libel	1	2
Měřicí plocha	Eloxovaný	Eloxovaný
Úchyty	2	6
Koncovka	1 díl.	1 díl.
Rozměr	100 x 25 mm	100 x 25 mm

## M



Model	L [cm]	VP	VE	Art. Nr.	EAN
M 40	40	○	1	01330501	9002719000587
M 50	50	○	1	01330701	9002719000594
M 60	60	○	1	01330801	9002719000600
M 80	80	○	1	01331101	9002719000617

- Lepší, rychlejší a přesnější odečítání hodnot díky patentovaným libelám SOLA FOCUS
- Kompaktní libely z nerozbitného akrylového skla se zvětšovací čočkou (+60 %) a 30 lety záruky na těsnost
- Lepší čitelnost za šera díky optimalizovanému svítivému povrchu od společnosti SOLA
- Vysoká přesnost měření ve standardní i obrácené poloze
- Těžká, extrémně robustní vodováha z litého hliníku s frézovanou měřicí plochou

## MM



Model	L [cm]	VP	VE	Art. Nr.	EAN
MM 40	40	○	1	01331501	9002719011439
MM 60	60	○	1	01331701	9002719011446

- Lepší, rychlejší a přesnější odečítání hodnot díky patentovaným libelám SOLA FOCUS
- Kompaktní libely z nerozbitného akrylového skla se zvětšovací čočkou (+60 %) a 30 lety záruky na těsnost
- Lepší čitelnost za šera díky optimalizovanému svítivému povrchu od společnosti SOLA
- Vysoká přesnost měření ve standardní i obrácené poloze
- Těžká, extrémně robustní vodováha z litého hliníku s frézovanou měřicí plochou
- Silný neodýmový magnet pro vysokou přídržnou sílu

## M 25



Model	L [cm]	VP	VE	Art. Nr.	EAN
M 25	25	○	1	01330201	9002719020202

- Lepší, rychlejší a přesnější odečítání hodnot díky patentovaným libelám SOLA FOCUS
- Kompaktní libely z nerozbitného akrylového skla se zvětšovací čočkou (+60 %) a 30 lety záruky na těsnost
- Lepší čitelnost za šera díky optimalizovanému svítivému povrchu od společnosti SOLA
- Velmi vysoká přesnost měření ve standardní i obrácené poloze
- Extrémně robustní vodováha z litého hliníku s frézovanou měřicí plochou a V drážkou pro lešení a ocelové trubky

### Technická Data:

	M	MM	M 25
Název výrobku	Vodováha z hliníkové slitiny, trapézová	Vodováha z hliníkové slitiny, trapézová	Vodováha z hliníkové slitiny, trapézová
Materiál	Litý hliník	Litý hliník	Litý hliník
Povrch	S povrchovou úpravou	S povrchovou úpravou	S povrchovou úpravou
Barva	Červená	Červená	Červená
Tolerance měření ve standardní poloze	0.50 mm/m (0.029°)	0.50 mm/m (0.029°)	0.50 mm/m (0.029°)
Tolerance měření v obrácené poloze	1.00 mm/m (0.057°)	1.00 mm/m (0.057°)	0.75 mm/m (0.043°)
Počet horizontálních libel	1	1	1
Počet vertikálních libel	1	1	1
Měřicí plocha	Frézovaný	Frézovaný	Frézovaný, V drážka
Magnet	-	Neodým	-

## MM 5 25

Model	L [cm]	VP	VE	Art. Nr.	EAN
MM 5 25	25	○	1	01331201	9002719020219

- ▶ Lepší, rychlejší a přesnější odečítání hodnot díky patentovaným libelám SOLA FOCUS
- ▶ Kompaktní libely z nerozbitného akrylového skla se zvětšovací čočkou (+60 %) a 30 lety záruky na těsnost
- ▶ Lepší čitelnost za šera díky optimalizovanému svítivému povrchu od společnosti SOLA
- ▶ Velmi vysoká přesnost měření ve standardní i obrácené poloze
- ▶ Extrémně robustní vodováha z litého hliníku s frézovanou měřicí plochou a V drážkou pro lešení a ocelové trubky
- ▶ Silný neodymový magnet pro vysokou přídržnou sílu



## MR

Model	L [cm]	VP	VE	Art. Nr.	EAN
MR 40	40	○	1	01332501	9002719011392
MR 50	50	○	1	01332701	9002719011408
MR 60	60	○	1	01332801	9002719011415
MR 80	80	○	1	01333101	9002719011422

- ▶ Lepší, rychlejší a přesnější odečítání hodnot díky patentovaným libelám SOLA FOCUS
- ▶ Kompaktní libely z nerozbitného akrylového skla se zvětšovací čočkou (+60 %) a 30 lety záruky na těsnost
- ▶ Lepší čitelnost za šera díky optimalizovanému svítivému povrchu od společnosti SOLA
- ▶ Vysoká přesnost měření ve standardní i obrácené poloze
- ▶ Těžká, extrémně robustní vodováha z litého hliníku s frézovanou měřicí plochou



## MRM

Model	L [cm]	VP	VE	Art. Nr.	EAN
MRM 40	40	○	1	01333501	9002719011453
MRM 60	60	○	1	01333701	9002719011460

- ▶ Lepší, rychlejší a přesnější odečítání hodnot díky patentovaným libelám SOLA FOCUS
- ▶ Kompaktní libely z nerozbitného akrylového skla se zvětšovací čočkou (+60 %) a 30 lety záruky na těsnost
- ▶ Lepší čitelnost za šera díky optimalizovanému svítivému povrchu od společnosti SOLA
- ▶ Vysoká přesnost měření ve standardní i obrácené poloze
- ▶ Těžká, extrémně robustní vodováha z litého hliníku s frézovanou měřicí plochou
- ▶ Silný neodymový magnet pro vysokou přídržnou sílu



Technická Data:	MM 5 25	MR	MRM
Název výrobku	Vodováha z hliníkové slitiny, trapézová	Vodováha z hliníkové slitiny, rovná	Vodováha z hliníkové slitiny, rovná
Materiál	Litý hliník	Litý hliník	Litý hliník
Povrch	S povrchovou úpravou	S povrchovou úpravou	S povrchovou úpravou
Barva	Červená	Červená	Červená
Tolerance měření ve standardní poloze	0.50 mm/m (0.029°)	0.50 mm/m (0.029°)	0.50 mm/m (0.029°)
Tolerance měření v obrácené poloze	0.75 mm/m (0.043°)	1.00 mm/m (0.057°)	1.00 mm/m (0.057°)
Počet horizontálních libel	1	1	1
Počet vertikálních libel	1	1	1
Zvláštnosti	Úhlová libela 45 °	-	-
Měřicí plocha	Frézovaný, V drážka	Frézovaný	Frézovaný
Magnet	Neodym	-	Neodym

## I



Model	L [cm]	VP	VE	Art. Nr.	EAN
I 30	30	○	1	01250301	9002719000433
I 40	40	○	1	01250501	9002719000440
I 50	50	○	1	01250701	9002719000457
I 60	60	○	1	01250801	9002719000464

- Stabilní hliníkový I profil
- Trubicové libely z nerozbitného akrylového skla pro nerušený výhled
- Protinázarové koncovky

## I5



Model	L [cm]	VP	VE	Art. Nr.	EAN
I5 30	30	○	1	01254301	9002719008521
I5 40	40	○	1	01254501	9002719008538
I5 50	50	○	1	01254701	9002719008552
I5 60	60	○	1	01254801	9002719008569
I5 80	80	○	1	01255101	9002719008378
I5 100	100	○	1	01255301	9002719008590
I5 120	120	○	1	01255401	9002719008385

- Stabilní hliníkový I profil
- Trubicové libely z nerozbitného akrylového skla pro nerušený výhled
- Integrovaný 45° úhломěr (bez možnosti nastavení)
- Protinázarové koncovky

## ID



Model	L [cm]	VP	VE	Art. Nr.	EAN
ID 40	40	○	1	01256501	9002719000532
ID 60	60	○	1	01256801	9002719000549
ID 80	80	○	1	01257101	9002719000556

- Stabilní hliníkový I profil
- Trubicové libely z nerozbitného akrylového skla pro nerušený výhled
- Variabilní úhломěr s aretací
- Protinázarové koncovky

### Technická Data:

	I	I5	ID
Název výrobku	Vodováha s I profilem	Vodováha s I profilem	Vodováha s I profilem
Materiál	Hliník	Hliník	Hliník
Povrch	Eloxovaný	Eloxovaný	Eloxovaný
Barva	Stříbrná	Stříbrná	Stříbrná
Hmotnost profilu	650 g/m	650 g/m	650 g/m
Tolerance měření ve standardní poloze	1.00 mm/m (0.057°)	1.00 mm/m (0.057°)	1.00 mm/m (0.057°)
Počet horizontálních libel	1	1	1
Počet vertikálních libel	1	1	1
Zvláštnosti	-	Úhlová libela 45 °	Variabilně nastavitelný úhломěr ve °
Měřicí plocha	Eloxovaný	Eloxovaný	Eloxovaný
Koncovka	1 díl.	1 díl.	1 díl.
Rozměr	58 x 25 mm	58 x 25 mm	58 x 25 mm

## GO! MAGNETIC

Model	L [cm]	VP	VE	Art. Nr.	EAN
GO! magnetic	6.8		10	01621101	9002719034735

- Lepší, rychlejší a přesnější odečítání hodnot díky patentovaným libelám SOLA FOCUS
- Kompaktní libely z nerozbitného akrylového skla se zvětšovací čočkou (+60 %) a 30 lety záruky na těsnost
- Lepší čitelnost za šera díky optimalizovanému svítivému povrchu od společnosti SOLA
- Měřicí plocha s praktickou V drážkou pro trubky
- Kompaktní, lehká, praktická
- Silný neodýmový magnet pro vysokou přídržnou sílu



## GO! MAGNETIC CLIP

Model	L [cm]	VP	VE	Art. Nr.	EAN
GO! magnetic CLIP	7.5		5	01621201	9002719034759

- Lepší, rychlejší a přesnější odečítání hodnot díky patentovaným libelám SOLA FOCUS
- Kompaktní libely z nerozbitného akrylového skla se zvětšovací čočkou (+60 %) a 30 lety záruky na těsnost
- Silný neodýmový magnet pro vysokou přídržnou sílu
- Měřicí plocha s praktickou V drážkou pro trubky
- Kompaktní, lehká, praktická
- Robustní ocelová spona na opasek pro bezpečné upevnění



## GO!

Model	L [cm]	VP	VE	Art. Nr.	EAN
GO!	6.8		10	01620101	9002719034698

- Lepší, rychlejší a přesnější odečítání hodnot díky patentovaným libelám SOLA FOCUS
- Lepší čitelnost za šera díky optimalizovanému svítivému povrchu od společnosti SOLA
- Kompaktní libely z nerozbitného akrylového skla s 30 lety záruky na těsnost
- Odolná proti vodě, teplu a chladu
- Kompaktní, lehká, praktická



### Technická Data:

	GO! magnetic	GO! magnetic CLIP	GO!
Název výrobku	Kompaktní vodováha	Kompaktní vodováha	Kompaktní vodováha
Materiál	Polyamid, vyztužený sklolaminátem	Polyamid, vyztužený sklolaminátem	Polyamid, vyztužený sklolaminátem
Barva	Červená	Červená	Červená
Tolerance měření ve standardní poloze	0.75 mm/m (0.043°)	0.75 mm/m (0.043°)	1.00 mm/m (0.057°)
Počet horizontálních libel	1	1	1
Měřicí plocha	Plast, V drážka	Plast, V drážka	Plast
Magnet	Neodym	Neodym	-
Rozměr	68 x 21 x 42 mm	75 x 35 x 45 mm	68 x 21 x 42 mm



## GO! CLIP



Model	L [cm]	VP	VE	Art. Nr.	EAN
GO! CLIP	7.5		5	01620201	9002719034711

- › Lepší, rychlejší a přesnější odečítání hodnot díky patentovaným libelám SOLA FOCUS
- › Lepší čitelnost za šera díky optimalizovanému svítivému povrchu od společnosti SOLA
- › Kompaktní libely z nerozbitného akrylového skla s 30 lety záruky na těsnost
- › Odolná proti vodě, teplu a chladu
- › Robustní ocelová spona na opasek pro bezpečné upevnění
- › Kompaktní, lehká, praktická

## R 102



Model	L [cm]	VP	VE	Art. Nr.	EAN
R 102	9.5		1	01616101	9002719018759
R 102	9.5		4	01616120	9002719023173
R 102	9.5		10	01616142	9002719027997

- › Přesná, CNC frézovaná horizontální a vertikální libela
- › Elektricky nevodivé, nerozbitné akrylové sklo
- › Kompaktní, lehká, praktická
- › Odolná proti vodě, teplu a chladu
- › Natištěná stupnice v rastru po 5 mm
- › Průhledná

### Technická Data:

	GO! CLIP	R 102
Název výrobku	Kompaktní vodováha	Kompaktní vodováha
Materiál	Polyamid, vyztužený sklolaminátem	Akrylové sklo
Barva	Červená	Průhledná
Tolerance měření ve standardní poloze	1.00 mm/m (0.057°)	1.00 mm/m (0.057°)
Počet horizontálních libel	1	1
Počet vertikálních libel	-	1
Měřicí plocha	Plast	Akrylové sklo
Rozměr	75 x 35 x 45 mm	49 x 15 mm

## PF

Model	L [cm]	VP	VE	Art. Nr.	EAN
PF 40	40	○	1	01412501	9002719037897
PF 50	50	○	1	01412701	9002719037903
PF 60	60	○	1	01412801	9002719037910
PF 80	80	○	1	01413101	9002719037927



- › Lepší, rychlejší a přesnější odečítání hodnot díky patentovaným libelám SOLA FOCUS
- › Lepší čitelnost za šera díky optimalizovanému svítivému povrchu od společnosti SOLA
- › Nízká hmotnost, čisté linie
- › Kompaktní libely z nerozbitného akrylového skla se zvětšovací čočkou (+20 %) a 30 lety záruky na těsnost
- › Žádné známky na dlažbě a kamenině

## PHF

Model	L [cm]	VP	VE	Art. Nr.	EAN
PHF 22	22		6	01412101	9002719037934



- › Lepší, rychlejší a přesnější odečítání hodnot díky patentovaným libelám SOLA FOCUS
- › Lepší čitelnost za šera díky optimalizovanému svítivému povrchu od společnosti SOLA
- › Nízká hmotnost, čisté linie
- › Kompaktní libely z nerozbitného akrylového skla se zvětšovací čočkou (+20 %) a 30 lety záruky na těsnost
- › Žádné známky na dlažbě a kamenině

## PTF

Model	L [cm]	VP	VE	Art. Nr.	EAN
PTF 25	25		6	01412201	9002719037958



- › Lepší, rychlejší a přesnější odečítání hodnot díky patentovaným libelám SOLA FOCUS
- › Lepší čitelnost za šera díky optimalizovanému svítivému povrchu od společnosti SOLA
- › Nízká hmotnost, čisté linie
- › Kompaktní libely z nerozbitného akrylového skla se zvětšovací čočkou (+20 %) a 30 lety záruky na těsnost
- › Žádné známky na dlažbě a kamenině
- › Měřicí plocha s praktickou V drážkou pro trubky

Technická Data:	PF	PHF	PTF
Název výrobku	Plastová vodováha	Hrnčířská vodováha	Torpédová vodováha
Materiál	ABS plast	ABS plast	ABS plast
Barva	Červená	Červená	Červená
Tolerance měření ve standardní poloze	1.00 mm/m (0.057°)	1.00 mm/m (0.057°)	1.00 mm/m (0.057°)
Počet horizontálních libel	1	1	1
Počet vertikálních libel	1	1	1
Měřicí plocha	Plast	Plast	Plast, V drážka
Rozměr	53 x 24 mm	45 x 23 mm	40 x 21 mm

## PT 5



Model	L [cm]	VP	VE	Art. Nr.	EAN
PT 5 20	20		20	01430201	9002719000723
PT 5 20	20		5	01430220	9002719006091

- › Kompaktní, lehká, praktická
- › Odolná proti vodě, teplu a chladu
- › Trubicové libely z nerozbitného akrylového skla
- › Měřicí plocha s praktickou V drážkou pro trubky

## PTM 5



Model	L [cm]	VP	VE	Art. Nr.	EAN
PTM 5 20	20		20	01430601	9002719000747
PTM 5 20	20		5	01430620	9002719006138

- › Kompaktní, lehká, praktická
- › Odolná proti vodě, teplu a chladu
- › Trubicové libely z nerozbitného akrylového skla
- › Magnetický proužek s vysokou přidržnou silou

## UZ



Model	L [cm]	VP	VE	Art. Nr.	EAN
UZ 8	8		1	01431001	9002719010326
UZ 8	8		5	01431020	9002719001195

- › Kompaktní, lehká, praktická
- › Odolná proti vodě, teplu a chladu
- › Trubicové libely z nerozbitného akrylového skla
- › Praktická V drážka

### Technická Data:

	PT 5	PTM 5	UZ
Název výrobku	Torpédová vodováha	Torpédová vodováha	Závěsná vodováha
Materiál	ABS plast	ABS plast	ABS plast
Barva	Červená	Červená	Červená
Tolerance měření ve standardní poloze	1.50 mm/m (0.086°)	1.50 mm/m (0.086°)	-
Počet horizontálních libel	1	1	1
Počet vertikálních libel	1	1	-
Zvláštnosti	Úhlová libela 45 °	Úhlová libela 45 °	-
Měřicí plocha	Plast, V drážka	Plast	Plast, V drážka
Magnet	-	Magnetický proužek	-
Rozměr	37 x 15 mm	37 x 15 mm	24 x 13 mm

## K 5

Model	L [cm]	VP	VE	Art. Nr.	EAN
K 5	6	○	1	01430901	9002719001218
K 5	6	☐	5	01430920	9002719001225

- › Kompaktní, lehká, praktická
- › Nivelace ve 2 osách bez přemísťování vodováhy díky uspořádání libel ve tvaru T
- › Trubicové libely z nerozbitného akrylového skla
- › Šroubové otvory pro trvalé upevnění



VODOVÁHY

## JP

Model	L [cm]	VP	VE	Art. Nr.	EAN
JP	14	☐	1	69051501	9002719008453

- › Přesné a pohodlné vyrovnávání sloupů a sloupků
- › Pryžový pásek pro upevnění na obrobek
- › Pro kruhové a čtyřhranné průřezy
- › Trubicové libely z nerozbitného akrylového skla



### Technická Data:

	K 5	JP
Název výrobku	Křížová vodováha	Sloupková vodováha
Materiál	ABS plast	ABS plast
Barva	Červená	Šedá
Počet horizontálních libel	2	2
Počet vertikálních libel	-	1
Měřicí plocha	Plast	-
Rozměr	45 x 60 mm	9 x 14 mm

## NP 121



Model	L [cm]	VP	VE	Art. Nr.	EAN
NP 121	13	○	1	01480101	9002719001072

- › Kompaktní
- › Přesné, variabilně nastavitelné úhlové míry
- › Lepší, rychlejší a přesnější odečítání hodnot díky patentovaným libelám SOLA FOCUS
- › Kompaktní libela z nerezbitného akrylového skla s 30 lety záruky na těsnost
- › Kruhová stupnice:
  1. úhlové stupně 4 x 90°
  2. sklon 0 – 100%
  3. poměry sklonu

## APN



Model	L [cm]	VP	VE	Art. Nr.	EAN
APN 60	60		1	01480701	9002719016700
APN 100	100		1	01480901	9002719016717

- › Lepší, rychlejší a přesnější odečítání hodnot díky patentovaným libelám SOLA FOCUS
- › Přesné, variabilně nastavitelné úhlové míry
- › Kompaktní libela z nerezbitného akrylového skla s 30 lety záruky na těsnost
- › Kruhová stupnice:
  1. úhlové stupně 4 x 90°
  2. sklon 0 – 100%
  3. poměry sklonu
- › Protinázarové koncovky

## NAM



Model	L [cm]	Magnet [ks]	VP	VE	Art. Nr.	EAN
NAM 13	14.5	1	○	1	01484101	9002719040835
NAM 50	50	4		1	01484501	9002719040842

- › Boční montáž magnetů pro nepřerušovanou měřicí plochu a maximální ochranu magnetů
- › Silný neodymový magnet pro vysokou přídržnou sílu
- › Přesné, variabilně nastavitelné úhlové míry
- › Lepší, rychlejší a přesnější odečítání hodnot díky patentovaným libelám SOLA FOCUS
- › Kruhová stupnice:
  1. úhlové stupně 4 x 90°
  2. sklon 0 – 100%
  3. poměry sklonu
- › Protinázarové koncovky

### Technická Data:

	NP 121	APN	NAM
Název výrobku	Skonoměry a spádoměry	Vodováha se sklonoměrem	Vodováha se sklonoměrem
Materiál	Hliník	Hliník	Hliník
Povrch	Eloxovaný	Eloxovaný	Eloxovaný
Barva	Zlatá	Zlatá	Zlatá
Hmotnost profilu	-	650 g/m	650 g/m
Počet horizontálních libel	1	1	1
Zvláštnosti	Kruhová stupnice	Kruhová stupnice	Kruhová stupnice
Měřicí plocha	Eloxovaný	Eloxovaný	Eloxovaný
Magnet	-	-	Neodym
Koncovka	-	1 díl.	1 díl.
Rozměr	-	50 x 23 mm	50 x 23 mm

APK

VODOVÁHY

Model	L [cm]	VP	VE	Art. Nr.	EAN
APK 100	100		1	01482201	9002719016724

- Lepší, rychlejší a přesnější odečítání hodnot díky patentovaným libelám SOLA FOCUS
- Měřicí čepy s milimetrovou stupnicí a zajišťovacím šroubem
- Měření přes trubní přírubu možné
- Jednoduché a přesné nastavení sklonu až do 10%
- Kompaktní libela z nerozbitného akrylového skla s 30 lety záruky na těsnost
- Protinárázové koncovky

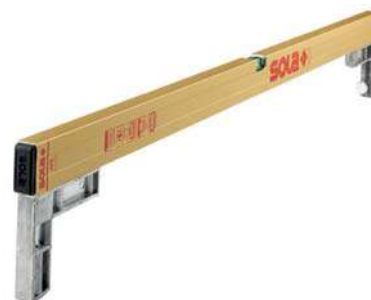
**Technická Data:**

	APK
Název výrobku	Vodováha se sklonoměrem
Materiál	Hliník
Povrch	Eloxovaný
Barva	Zlatá
Hmotnost profilu	750 g/m
Tolerance měření ve standardní poloze	0.50 mm/m (0.029°)
Počet horizontálních libel	1
Měřicí plocha	Měřicí čep
Rozměr	50 x 24 mm

## S 1012



Model	L [cm]	VP	VE	Art. Nr.	EAN
S 1012	28		5	01450120	9002719000983

- › Rychlá, přesná nivelace i v členitých prostorách
- › Trubice z nerozbitného akrylového skla
- › Ihned připravena k použití: po prvním naplnění již nevyžaduje vypouštění
- › Mosazné odvzdušňovací ventily s těsnicími kroužky

## SP 10

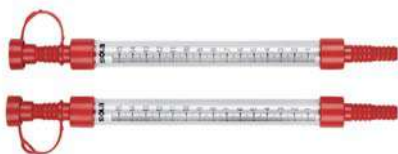

Model	L [cm]	VP	VE	Art. Nr.	EAN
SP 10	29		5	01450220	9002719001003

- › Rychlá, přesná nivelace i v členitých prostorách
- › Trubice z nerozbitného akrylového skla
- › Ihned připravena k použití: po prvním naplnění již nevyžaduje vypouštění
- › Plastové uzavírací zátky

## S 120



Model	L [m]	VP	VE	Art. Nr.	EAN
S 120	20		1	01452201	9002719001065

- › Rychlá, přesná nivelace i v členitých prostorách
- › Trubice z nerozbitného akrylového skla
- › Ihned připravena k použití: po prvním naplnění již nevyžaduje vypouštění
- › Mosazné odvzdušňovací ventily s těsnicími kroužky

### Technická Data:

	S 1012	SP 10	S 120
Název výrobku	Hadicová vodováha	Hadicová vodováha	Sada hadicových vodováh
Materiál	Akrylové sklo	Akrylové sklo	Akrylové sklo/PVC průhledné
Barva	Průhledná	Průhledná	Průhledná/červená
Zvláštnosti	-	-	Hadicová vodováha S 1012 a hadice
Uzávěr	Mosaz	Plast	Mosaz
Stupnice	0 – 155 mm	0 – 155 mm	0 – 155 mm
Průměr hadice	10/12 mm (1/2")	10/12 mm (1/2")	10/12 mm (1/2")

**SCHL**

VODOVÁHY

Model	L [m]	VP	VE	Art. Nr.	EAN
SCHL 15	15	○	1	22142201	9002719001959
SCHL 20	20	○	1	22142301	9002719001966
SCHL 30	30	○	1	22142401	9002719005902
SCHL 120	120	○	1	22142801	9002719003694

- ▶ Extra měkký plast, transparentní červená
- ▶ Vhodné pro všechny hadicové vodováhy společnosti SOLA



**Technická Data:**

	<b>SCHL</b>
Název výrobku	Hadice
Materiál	PVC průhledné
Barva	Červená
Průměr hadice	10/12 mm (1/2")



## DB



Model	Ø [mm]	Citlivost	VP	VE	Art. Nr.	EAN
DB 12	12	50 arc.min	○	1	69213101	9002719010579
DB 14	14	50 arc.min	○	1	69213201	9002719010586
DB 15	15	50 arc.min	○	1	69213301	9002719010593
DB 18	18	40 arc.min	○	1	69213401	9002719010609
DB 20	20	50 arc.min	○	1	69213501	9002719009481

- › Rychlé a snadné odečítání hodnot
- › Nivelace ve 2 osách bez přemísťování libely

## DF



Model	Ø [mm]	Citlivost	VP	VE	Art. Nr.	EAN
DF 30	30	50 arc.min	○	1	69214201	9002719009696

- › Rychlé a snadné odečítání hodnot
- › Nivelace ve 2 osách bez přemísťování libely
- › Šroubové otvory pro trvalé upevnění

## F



Model	L [cm]	VP	VE	Art. Nr.	EAN
F 15 OF	15	○	1	05091101	9002719030058
F 15 MF	15	○	1	05091201	9002719030065

- › Precizní skleněná libela protinázorovým uložením
- › Stupnice: 1 dílek = 0,7 mm/m (0,04°)
- › Nastavovací pružiny pro přesné vyrovnaní libely
- › Lepší čitelnost za šera díky optimalizovanému svítivému povrchu od společnosti SOLA
- › OF: bez pružiny, MF: s pružinou

### Technická Data:





	DB	DF	F
Název výrobku	Krabicová libela	Krabicová libela	Montážní vodováha
Materiál	Akrylové sklo	Akrylové sklo/plast	Sklo/hliník
Povrch	-	-	Eloxovaný
Barva	Průhledná	Průhledná/černá	Průhledná/zlatá
Upevnění	-	Příruba	Šroub/seřizovací pružina
Kapalina v libele	Zelená	Zelená	Bezbarvá

**BAG 25**

Model	L [cm]	VP	VE	Art. Nr.	EAN
BAG 25	25		1	R316157	9002719038924



**BAG**

Model	L [cm]	VP	VE	Art. Nr.	EAN
BAG 60	60		1	R316149	9002719038870
BAG 80	80		1	R316150	9002719038887
BAG 120	120		1	R316151	9002719038894
BAG 200	200		1	R316154	9002719038900
BAG 180	180		1	R316156	9002719038917



**ST**

Model	VP	VE	Art. Nr.	EAN
ST		1	71116101	9002719009085



**Technická Data:**

	BAG 25	BAG	ST
Název výrobku	Opaskové pouzdro	Ochranné pouzdro pro vodoráhy	Dělič paprsků
Materiál	Umělé vlákno	Umělé vlákno	Plast
Barva	Černá	Černá	černá/červená
Zvláštnosti	-	-	Magnetický
Rozměr	-	-	42 x 26 mm
Nivelace	-	-	90° a horizontální kolmý paprsek
Pracovní rozsah	-	-	Lze otáčet o 360°

## WP



Model	VP	VE	Art. Nr.	EAN
WP		1	71114101	9002719009078

## NB



Model	VP	VE	Art. Nr.	EAN
NB		1	71118701	9002719012986

### Technická Data:

	WP	NB
Název výrobku	Pětiboký hranol	Vyrovnávací základna
Materiál	Plast	Plast
Barva	Černá	Černá
Zvláštnosti	Magnetický	-
Rozměr	42 x 26 mm	150 x 81 x 150 mm
Nivelace	Úhel 90°	2 šrouby s rýhovanou hlavou
Upevnění stativu	-	5/8"
Pracovní rozsah	Lze otáčet o 360°	Lze otáčet o 360°



**SROVNÁVACÍ/STAHOVACÍ LATĚ**

SROVNÁVACÍ/  
STAHOVACÍ LATĚ



### TLOUŠŤKA PROFILU

Značkové stahovací latě mají hmotnost profilu minimálně 650 g/m. Hmotnost profilu, respektive tloušťka stěny profilu určuje jeho životnost. Nedoporučujeme stahovací latě s nízkou hmotností profilu. Nejsou dostatečně robustní a odolné.



### OPOTŘEBOVÁNÍ

Stahování omítek, hrubého materiálu a drtí způsobuje značné opotřebení. Z tohoto důvodu je velmi důležitá hmotnost, respektive tloušťka profilu.



### KONTROLA KVALITY

Každá jednotlivá stahovací lať je testována a upravena. Proto můžeme garantovat, že vše co je uvedeno na obalu, je pravdivé. Úroveň kvality stahovací latě vždy určuje maximální tolerance měření, která by neměla překročit 1.00 mm/m. Stahovací latě SOLA mají toleranci 0.50 mm/m až 1.00 mm/m v závislosti na modelu.

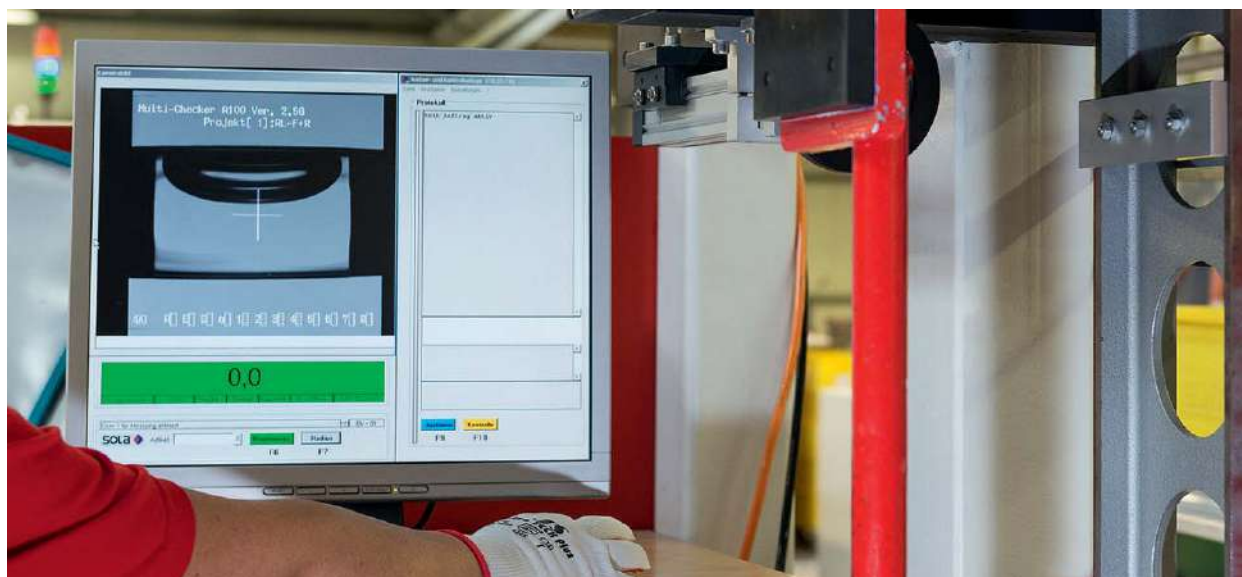

### 30 - LETÁ ZÁRUKA NA PATENTOVANÉ ULTRAZVUKOVÉ SVAŘOVÁNÍ

Utěsnění libely v profilu je založeno na ultrazvukovém svařování, které bylo patentováno v roce 1969. S letitými zkušenostmi a know how můžeme našim zákazníkům nabídnout 30 - letou záruku na naše libely.



### NEROZBITNÁ AKRYLOVÁ FOCUS LIBELA

Od roku 2011 jsou všechny vodováhy a stahovací latě společnosti SOLA vybaveny patentovanou libelou FOCUS. Oproti kruhovým libelám disponují libely FOCUS znatelně vyšším kontrastem. Díky tomu s nimi lze měřit rychleji, přesněji a lépe. Celoevropské testy mezi profesionálními řemeslníky to přesvědčivě potvrdily. Kromě jejich nepřekonatelné přesnosti se libela FOCUS vyznačuje vysokou odolností proti prasknutí a stabilitou proti deformaci. Další kvalitativní znaky: Kapalina použitá v libele je antistatická a disponuje velmi dobrou stálostí na světle.



STAHOVACÍ LATĚ S LIBELAMI		Tolerance měření ve standardní poloze	Tolerance měření v obrácené poloze	
SL 2		0.75	1.00	Strana 47
SLG 2		0.75	1.00	Strana 47
SLGI 2		0.75	1.00	Strana 47
SL 1		0.75	-	Strana 48
SLG 1		0.75	-	Strana 48
SLN 1		0.75	-	Strana 48
SLX 2		1.00	-	Strana 49
SLXG 2		1.00	-	Strana 49
STAHOVACÍ LATĚ BEZ LIBEL				
AL 1008		-	-	Strana 50
AL 1009		-	-	Strana 50
AL 1007		-	-	Strana 50
AL 2605		-	-	Strana 51
AL 2606		-	-	Strana 51
AL 2607		-	-	Strana 51

## SL 2

Model	L [cm]	VP	VE	Art. Nr.	EAN
SL 2 100	100	○	1	02010101	9002719001348
SL 2 150	150	○	1	02010401	9002719001355
SL 2 180	180	○	1	02010501	9002719001362
SL 2 200	200	○	1	02010601	9002719001379
SL 2 250	250	○	1	02010901	9002719001393
SL 2 300	300	○	1	02011001	9002719001409

- › Horizontální a vertikální libela s vysokou přesností měření
- › Extrémně robustní profil z vysoce kvalitní slitiny hliníku pro dlouhou životnost
- › Lepší, rychlejší a přesnější odečítání hodnot díky patentovaným libelám SOLA FOCUS
- › Kompaktní libela z nerozbitného akrylového skla s 30 lety záruky na těsnost
- › Protinázarové koncovky



SROVNÁVACÍ/  
STAHOVACÍ LATĚ

## SLG 2

Model	L [cm]	VP	VE	Art. Nr.	EAN
SLG 2 200	200	○	1	02014601	9002719001584
SLG 2 250	250	○	1	02014901	9002719001607
SLG 2 300	300	○	1	02015001	9002719001614
SLG 2 400	400	○	1	02015201	9002719001621

- › Horizontální a vertikální libela s vysokou přesností měření
- › Extrémně robustní profil z vysoce kvalitní slitiny hliníku pro dlouhou životnost
- › Lepší, rychlejší a přesnější odečítání hodnot díky patentovaným libelám SOLA FOCUS
- › Kompaktní libela z nerozbitného akrylového skla s 30 lety záruky na těsnost
- › Protinázarové koncovky
- › Integrované úchyty pro vyšší pracovní komfort



## SLGI 2

Model	L [cm]	VP	VE	Art. Nr.	EAN
SLGI 2 200	200	○	1	02014631	9002719020264

- › Horizontální a vertikální libela s vysokou přesností měření
- › Extrémně robustní profil z vysoce kvalitní slitiny hliníku pro dlouhou životnost
- › Lepší, rychlejší a přesnější odečítání hodnot díky patentovaným libelám SOLA FOCUS
- › Kompaktní libela z nerozbitného akrylového skla s 30 lety záruky na těsnost
- › Protinázarové koncovky
- › Integrované úchyty pro vyšší pracovní komfort



### Technická Data:

	SL 2	SLG 2	SLGI 2
Název výrobku	Stahovací lať	Stahovací lať	Stahovací lať
Materiál	Hliníkový dutý profil	Hliníkový dutý profil	Hliníkový dutý profil
Povrch	Přírodní	Přírodní	Přírodní
Barva	Přírodní	Přírodní	Přírodní
Hmotnost profilu	870 g/m	870 g/m	870 g/m
Tolerance měření ve standardní poloze	0.75 mm/m (0.043°)	0.75 mm/m (0.043°)	0.75 mm/m (0.043°)
Tolerance měření v obrácené poloze	1.00 mm/m (0.057°) až 250 cm	1.00 mm/m (0.057°) až 250 cm	1.00 mm/m (0.057°) až 250 cm
Počet horizontálních libel	1	1	1
Počet vertikálních libel	1	1	1
Úchyty	-	2	2 (inlegend)
Koncovka	1díl.	1díl.	1díl.
Rozměr	100 x 18 mm	100 x 18 mm	100 x 18 mm



## SL 1



Model	L [cm]	VP	VE	Art. Nr.	EAN
SL 1 100	100	○	1	02012101	9002719001416
SL 1 150	150	○	1	02012401	9002719001423
SL 1 200	200	○	1	02012601	9002719001447
SL 1 250	250	○	1	02012901	9002719001454
SL 1 300	300	○	1	02013001	9002719001461

- › Horizontální libelami s vysokou přesností měření
- › Extrémně robustní profil z vysoce kvalitní slitiny hliníku pro dlouhou životnost
- › Lepší, rychlejší a přesnější odečítání hodnot díky patentovaným libelám SOLA FOCUS
- › Kompaktní libela z nerozbitného akrylového skla s 30 lety záruky na těsnost
- › Protinázarové koncovky

## SLG 1



Model	L [cm]	VP	VE	Art. Nr.	EAN
SLG 1 300	300	○	1	02017001	9002719001553
SLG 1 400	400	○	1	02017201	9002719001560
SLG 1 500	500	○	1	02017401	9002719001577

- › Horizontální libelami s vysokou přesností měření
- › Extrémně robustní profil z vysoce kvalitní slitiny hliníku pro dlouhou životnost
- › Lepší, rychlejší a přesnější odečítání hodnot díky patentovaným libelám SOLA FOCUS
- › Kompaktní libela z nerozbitného akrylového skla s 30 lety záruky na těsnost
- › Protinázarové koncovky
- › Integrované úchyty pro vyšší pracovní komfort

## SLN 1



Model	L [cm]	VP	VE	Art. Nr.	EAN
SLN 1 100	100	○	1	02040101	9002719001478
SLN 1 150	150	○	1	02040401	9002719001485
SLN 1 200	200	○	1	02040601	9002719001508
SLN 1 250	250	○	1	02040901	9002719001515
SLN 1 300	300	○	1	02041001	9002719001522

- › Horizontální libelami s vysokou přesností měření
- › Extrémně robustní profil z vysoce kvalitní slitiny hliníku pro dlouhou životnost
- › Lepší, rychlejší a přesnější odečítání hodnot díky patentovaným libelám SOLA FOCUS
- › Lepší čitelnost za šera díky optimalizovanému svítivému povrchu od společnosti SOLA
- › Protinázarové koncovky
- › Kompaktní libela z nerozbitného akrylového skla s 30 lety záruky na těsnost

### Technická Data:

	SL 1	SLG 1	SLN 1
Název výrobku	Stahovací lať	Stahovací lať	Stahovací lať
Materiál	Hliníkový dutý profil	Hliníkový dutý profil	Hliníkový dutý profil
Povrch	Přírodní	Přírodní	Přírodní
Barva	Přírodní	Přírodní	Přírodní
Hmotnost profilu	870 g/m	870 g/m	770 g/m
Tolerance měření ve standardní poloze	0.75 mm/m (0.043°)	0.75 mm/m (0.043°)	0.75 mm/m (0.043°)
Počet horizontálních libel	1	2	1
Úchyty	-	2	-
Koncovka	1díl.	1díl.	1díl.
Rozměr	100 x 18 mm	100 x 18 mm	80 x 18 mm

## SLX 2

Model	L [cm]	VP	VE	Art. Nr.	EAN
SLX 2 150	150	○	1	02070401	9002719007951
SLX 2 180	180	○	1	02070501	9002719007968
SLX 2 200	200	○	1	02070601	9002719007975
SLX 2 250	250	○	1	02070901	9002719007982
SLX 2 300	300	○	1	02071001	9002719007999

- ▶ Horizontální a vertikální libela
- ▶ Vysoce pevný hliníkový profil pro profesionální řemeslníky
- ▶ Lepší, rychlejší a přesnější odečítání hodnot díky patentovaným libelám SOLA FOCUS
- ▶ Kompaktní libela z nerozbitného akrylového skla s 30 lety záruky na těsnost
- ▶ Protinázarové koncovky



SROVNÁVACÍ/  
STAHOVACÍ LATĚ

## SLXG 2

Model	L [cm]	VP	VE	Art. Nr.	EAN
SLXG 2 200	200	○	1	02074601	9002719008422
SLXG 2 250	250	○	1	02074901	9002719008439
SLXG 2 300	300	○	1	02075001	9002719008446

- ▶ Horizontální a vertikální libela
- ▶ Lepší, rychlejší a přesnější odečítání hodnot díky patentovaným libelám SOLA FOCUS
- ▶ Vysoce pevný hliníkový profil pro profesionální řemeslníky
- ▶ Kompaktní libela z nerozbitného akrylového skla s 30 lety záruky na těsnost
- ▶ Protinázarové koncovky
- ▶ Integrované úchyty pro vyšší pracovní komfort



### Technická Data:

	SLX 2	SLXG 2
Název výrobku	Stahovací lať	Stahovací lať
Materiál	Hliníkový dutý profil	Hliníkový dutý profil
Povrch	Přírodní	Přírodní
Barva	Přírodní	Přírodní
Hmotnost profilu	700 g/m	700 g/m
Tolerance měření ve standardní poloze	1.00 mm/m (0.057°)	1.00 mm/m (0.057°)
Počet horizontálních libel	1	1
Počet vertikálních libel	1	1
Úchyty	-	2
Koncovka	1díl.	1díl.
Rozměr	100 x 18 mm	100 x 18 mm

## AL 1008



Model	L [cm]	VP	VE	Art. Nr.	EAN
AL 1008 200	200	○	1	03070601	9002719001645
AL 1008 250	250	○	1	03070901	9002719001652
AL 1008 300	300	○	1	03071001	9002719001669
AL 1008 400	400	○	1	03071201	9002719001683
AL 1008 500	500	○	1	03071401	9002719001690

- ▶ Extrémně robustní profil z vysoce kvalitní slitiny hliníku pro dlouhou životnost
- ▶ Protinázarové koncovky
- ▶ Integrované úchyty pro vyšší pracovní komfort

## AL 1009



Model	L [cm]	VP	VE	Art. Nr.	EAN
AL 1009 100	100	○	1	03100101	9002719003625
AL 1009 150	150	○	1	03100401	9002719001706
AL 1009 200	200	○	1	03100601	9002719001713
AL 1009 250	250	○	1	03100901	9002719001720
AL 1009 300	300	○	1	03101001	9002719001737
AL 1009 400	400	○	1	03101201	9002719001751
AL 1009 500	500	○	1	03101401	9002719003663
AL 1009 600	600	○	1	03101601	9002719003670

- ▶ Extrémně robustní profil z vysoce kvalitní slitiny hliníku pro dlouhou životnost
- ▶ Protinázarové koncovky

## AL 1007



Model	L [cm]	VP	VE	Art. Nr.	EAN
AL 1007 100	100	○	1	03040101	9002719003267
AL 1007 150	150	○	1	03040401	9002719003274
AL 1007 180	180	○	1	03040501	9002719003281
AL 1007 200	200	○	1	03040601	9002719003298
AL 1007 250	250	○	1	03040901	9002719003311
AL 1007 300	300	○	1	03041001	9002719003328
AL 1007 350	350	○	1	03041101	9002719003335
AL 1007 400	400	○	1	03041201	9002719003342
AL 1007 500	500	○	1	03041401	9002719003359
AL 1007 600	600	○	1	03041601	9002719003366

- ▶ Vysoce pevný hliníkový profil pro profesionální řemeslníky
- ▶ Protinázarové koncovky

### Technická Data:

	AL 1008	AL 1009	AL 1007
Název výrobku	Stahovací lať	Stahovací lať	Stahovací lať
Materiál	Hliníkový dutý profil	Hliníkový dutý profil	Hliníkový dutý profil
Povrch	Přírodní	Přírodní	Přírodní
Barva	Přírodní	Přírodní	Přírodní
Hmotnost profilu	870 g/m	870 g/m	670 g/m
Úchyty	2	-	-
Koncovka	1díl.	1díl.	1díl.
Rozměr	100 x 18 mm	100 x 18 mm	100 x 18 mm

## AL 2605

Model	L [cm]	VP	VE	Art. Nr.	EAN
AL 2605 100	100	○	1	03190101	9002719002109
AL 2605 120	120	○	1	03190201	9002719002116
AL 2605 150	150	○	1	03190401	9002719002123
AL 2605 180	180	○	1	03190501	9002719002130
AL 2605 200	200	○	1	03190601	9002719002147
AL 2605 250	250	○	1	03190901	9002719002154
AL 2605 300	300	○	1	03191001	9002719002161

- ▶ Ergonomický hliníkový profil s vysokou torzní tuhostí



SROVNÁVACÍ/  
STAHOVACÍ LATĚ

## AL 2606

Model	L [cm]	VP	VE	Art. Nr.	EAN
AL 2606 100	100	○	1	03220101	9002719002185
AL 2606 120	120	○	1	03220201	9002719002192
AL 2606 150	150	○	1	03220401	9002719002208
AL 2606 180	180	○	1	03220501	9002719002215
AL 2606 200	200	○	1	03220601	9002719002222
AL 2606 250	250	○	1	03220901	9002719002239
AL 2606 300	300	○	1	03221001	9002719002246

- ▶ Ergonomický hliníkový profil s vysokou torzní tuhostí
- ▶ Protinázarové koncovky



## AL 2607

Model	L [cm]	VP	VE	Art. Nr.	EAN
AL 2607 100	100	○	1	03240101	9002719037507
AL 2607 150	150	○	1	03240401	9002719037514
AL 2607 200	200	○	1	03240601	9002719037521

- ▶ Ergonomický hliníkový profil s vysokou torzní tuhostí
- ▶ Jen jedno nářadí pro nanášení i stahování
- ▶ Protinázarové koncovky



Technická Data:	AL 2605	AL 2606	AL 2607
Název výrobku	Stahovací lať	Stahovací lať	Stahovací lať
Materiál	Hliníkový H profil	Hliníkový trapézový profil	Kombinovaný hliníkový profil
Povrch	Přírodní	Přírodní	Přírodní
Barva	Přírodní	Přírodní	Přírodní
Hmotnost profilu	850 g/m	680 g/m	1240 g/m
Koncovka	-	1 díl.	1 díl.
Rozměr	113 x 28 mm	98 x 17 mm	140 x 35 mm





**LASEROVÉ PŘÍSTROJE**

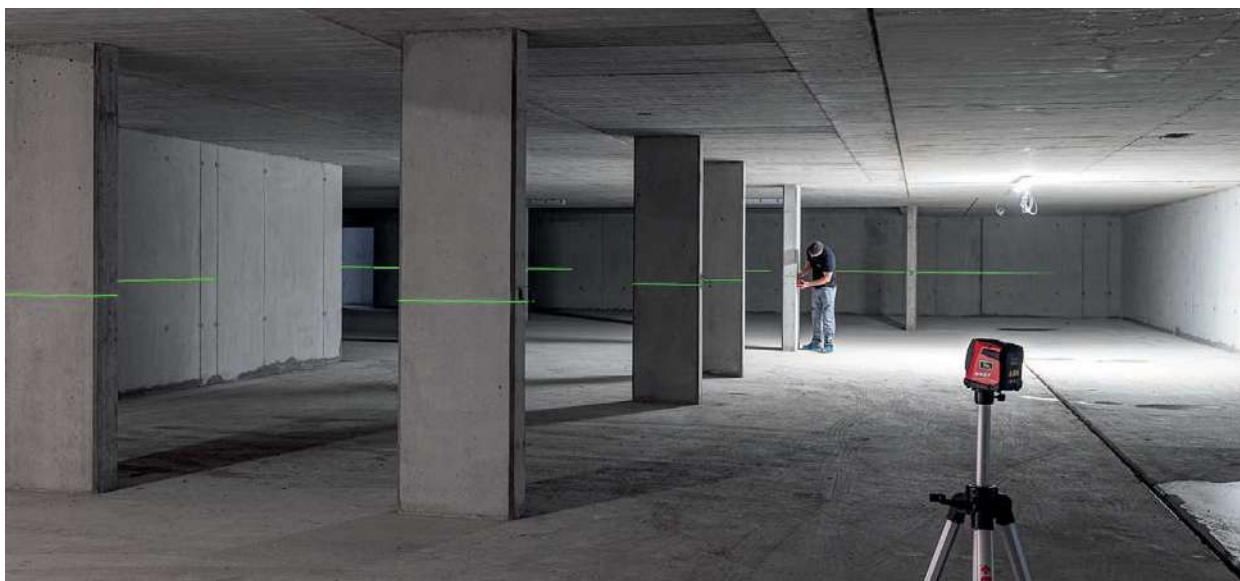

## REAL GREEN EFEKTIVNÍ. LEPŠÍ. VIDITELNEJŠÍ.

### LEPŠÍ VIDITELNOST

Citlivost oka není pro všechny barvy (vlnové délky) světelného spektra stejná. Vlnová délka zeleného světla je okem vnímána nejlépe.

### SVETLEJŠÍ A OSTREJŠÍ

Laserová technologie REAL GREEN emituje ostrou čáru, díky které je možná ta nej přesnější práce.

### VYŠŠÍ KVALITA

Laserová technologie REAL GREEN generuje laserové čáry se zretelem nižším rozostřením. Tak lze generovat kvalitnější laserové čáry, které činí práci zřejmě příjemnější.



## VLNOVÉ DÉLKY SVĚTLA

Lidské oko je citlivé na světlo v rozmezí vlnové délky asi 711 nm (červená) až 389 nm (fialové). Jak je známo, tak krátkovlnné ultrafialové světlo nebo ultrafialové světlo je pro nás neviditelné. SOLA laserová zařízení pracují v rozsahu 680 nm (červená) až 529 nm (zelená) a proto jsou snadno viditelná pro lidské oko.

## VIDITELNÉ SVĚTELNÉ SPEKTRUM

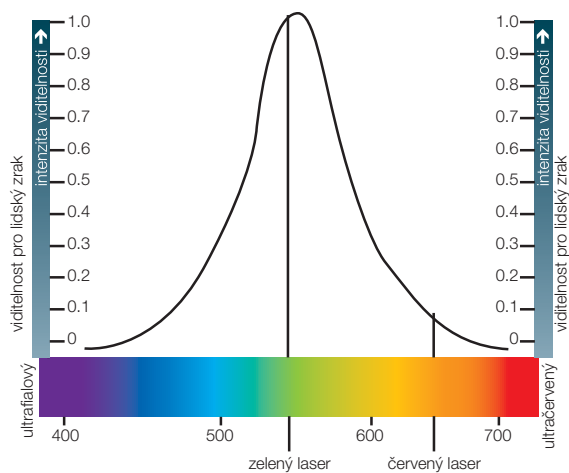

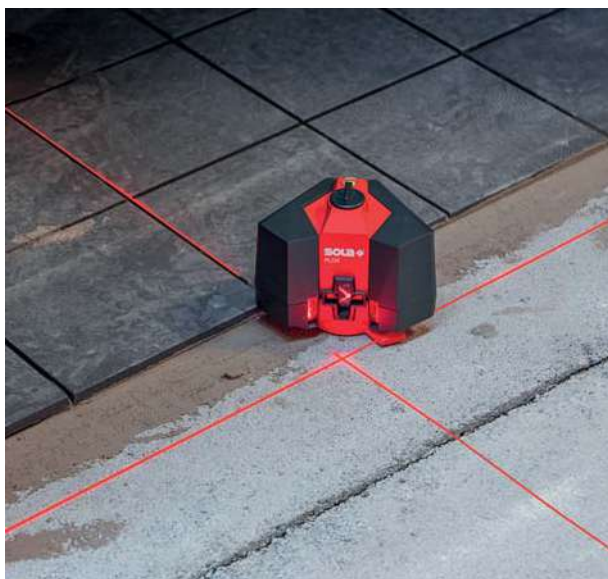

### LINIOVÉ LASERY

Laserový bod je lámán válcovou čočkou. Tím je, jinak než u bodového laseru, vytvářena laserová čára, takže pro uživatele vznikne přesná, průběžná a dobře viditelná reference. Lze vytvářet projekce jednotlivých čar a rovněž komplexních panoramat čar.

### TECHNOLOGIE LITHIUM-IONTOVÝCH AKUMULÁTORŮ OD SPOLEČNOSTI SOLA

Tato konstrukce akumulátorů nabízí mnoho výhod oproti technologii Ni-MH. Li-Ion akumulátory disponují vysokou koncentrací energie při relativně nízké hmotnosti. Jsou nenáchylné vůči tak zvanému paměťovému efektu a vyžadují kratší doby nabíjení.

Ni-MH akumulátory trvale ztrácejí na výkonu a vykazují vysokou míru samovybíjení. Li-Ion akumulátory nabízejí plný výkon až do konce.

Lasery s technologií lithium-iontových akumulátorů od společnosti Sola nabízejí lepší viditelnost při podstatně delší době provozu.



### LASEROVÉ TŘÍDY

Laserové třídy jsou obecně rozděleny do dvou skupin. Ty, které jsou v souladu s evropskou normou EN 60825-1 a ty, které odpovídají americkému standardu FDA 1040,10: 97-01-04.

### LASER TŘÍDY V SOULADU S EN 60825-1

Třída	Popis
1	Dostupné laserové záření je neškodné
1M	Dostupné laserové záření je neškodné bez optických přístrojů (lupy, dalekohledy)
2	Dostupné laserové záření ve viditelném spektru (400 nm až 700 nm) je neškodné.
2M	Stejně jako třída 2, ale bez optických přístrojů (lupy, dalekohledy)
3R	Laserové záření nebezpečné pro zrak
3B	Laserové záření nebezpečné pro zrak, v některých případech i pro pleť
4	Laserové záření velmi nebezpečné pro zrak a pro pleť, nebezpečí požáru a výbuchu



### ROTAČNÍ LASERY

Laserový bod je pentagonálním hroblem otočen o 90°. Jestliže se hranol uvede do rotace, vznikne z laserového bodu pulsovaná 360° laserová čára, jejíž pomocí lze přesně nivelizovat a vyrovnávat objekty. Používají se v případech, když se musí vyznačit plochy, nebo je nutné docílit vztážené roviny na dlouhé vzdálenosti. Kromě toho umožňuje sklonměr komplexní měření sklonu pomocí jedné nebo dvou os.

### ZPŮSOBY NIVELACE LASERU

#### SAMONIVELAČNÍ LASER

- ▶ Magnetické kyvadlo s kardanovým systémem

#### AUTOMATICKÝ LASER

- ▶ Nastavení se servomotorem a elektronikou libelou

#### RUČNÍ LASER

- ▶ Nastavení pomocí regulačního šroubu a libely













### IP OCHRANA

- ▶ IP42 je doporučena pro zařízení, která se používají především uvnitř, ale i ve vlhkém prostředí.
- ▶ IP54 je nutná pro všechna zařízení, která se používají uvnitř i venku.
- ▶ IP66 je vhodná pro všechny přístroje, které se používají hlavně venku za všech povětrnostních podmínek a na velmi prašných místech.





ROTAČNÍ LASERY			
PROTON SB			Strana 60
PROTON HB			Strana 61
LINIOVÉ A BODOVÉ LASERY			
FLOX			Strana 62
PLANO 3D			Strana 63
ATLAS GREEN			Strana 64
HORIZON GREEN PROFESSIONAL			Strana 65
HORIZON GREEN BASIC			Strana 66
QUBO BASIC			Strana 67
CROSSLINE P2 GREEN			Strana 68
CROSSLINE			Strana 69
SMART			Strana 70
STATIVY			
TST			Strana 71
KST			Strana 71
BST			Strana 71
FST			Strana 72
MST			Strana 72
KLST			Strana 72
FWH			Strana 73
WH 5/8"			Strana 73
MH			Strana 73
NK1			Strana 74
GA-SET			Strana 74
PŘÍSLUŠENSTVÍ K LASERŮM			
REC RRDO			Strana 75
REC RROO			Strana 75
REC LGDO			Strana 75
REC LRDO			Strana 76
PN RC			Strana 76

SOLA LI-ION AKKU-SET 5.2		Strana 76
SOLA LI-ION AKKU 5.2		Strana 77
LG		Strana 77
LST		Strana 77
BA		Strana 78
CC		Strana 78
FL		Strana 78
ML 5		Strana 79
LB GREEN		Strana 79
LB RED		Strana 79
ZLM GREEN	 	Strana 80
ZS RED	 	Strana 80

ROTAČNÍ LASERY		REC RRDO	REC RROO	REC LRDO	REC LGDO	PN RC	AKUMULÁTOR LI-ION / SADA AKUMULÁTORŮ	LG	LST	BA	CC	TST	KST
PROTON SB		<input checked="" type="checkbox"/>	<input type="checkbox"/>			<input checked="" type="checkbox"/>	<input type="checkbox"/>	<input type="checkbox"/>	<input type="checkbox"/>	<input checked="" type="checkbox"/>	<input type="checkbox"/>	<input type="checkbox"/>	<input type="checkbox"/>
PROTON HB		<input type="checkbox"/>	<input checked="" type="checkbox"/>			<input type="checkbox"/>	<input type="checkbox"/>	<input type="checkbox"/>	<input type="checkbox"/>	<input checked="" type="checkbox"/>	<input type="checkbox"/>	<input type="checkbox"/>	<input type="checkbox"/>

LINIOVÉ A BODOVÉ LASERY													
FLOX							<input type="checkbox"/>	<input type="checkbox"/>	<input type="checkbox"/>	<input checked="" type="checkbox"/>	<input type="checkbox"/>	<input type="checkbox"/>	<input type="checkbox"/>
PLANO 3D				<input type="checkbox"/>								<input type="checkbox"/>	<input type="checkbox"/>
LINIOVÝ LASER ATLAS GREEN					<input type="checkbox"/>							<input type="checkbox"/>	<input type="checkbox"/>
HORIZON GREEN PROFESSIONAL					<input type="checkbox"/>		<input checked="" type="checkbox"/>	<input checked="" type="checkbox"/>	<input checked="" type="checkbox"/>	<input checked="" type="checkbox"/>	<input type="checkbox"/>	<input type="checkbox"/>	<input type="checkbox"/>
HORIZON GREEN BASIC					<input type="checkbox"/>		<input type="checkbox"/>	<input type="checkbox"/>	<input type="checkbox"/>	<input checked="" type="checkbox"/>	<input type="checkbox"/>	<input type="checkbox"/>	<input type="checkbox"/>
QUBO BASIC				<input type="checkbox"/>			<input type="checkbox"/>	<input type="checkbox"/>	<input type="checkbox"/>	<input checked="" type="checkbox"/>	<input type="checkbox"/>	<input type="checkbox"/>	<input type="checkbox"/>
CROSSLINE P2 GREEN					<input type="checkbox"/>					<input checked="" type="checkbox"/>		<input type="checkbox"/>	<input type="checkbox"/>
CROSSLINE				<input type="checkbox"/>			<input type="checkbox"/>	<input type="checkbox"/>	<input type="checkbox"/>	<input checked="" type="checkbox"/>	<input type="checkbox"/>	<input type="checkbox"/>	<input type="checkbox"/>
SMART												<input type="checkbox"/>	<input type="checkbox"/>

BST	FST	MST	KLST	FWH	UH	WH	MH	NK1	GA-SET	SA-1/4	SA-5/8	FL	ML 5	LB GREEN	LB RED	ZLM GREEN	ZS RED
<input type="checkbox"/>			<input type="checkbox"/>	<input type="checkbox"/>				<input type="checkbox"/>	<input type="checkbox"/>			<input type="checkbox"/>	<input type="checkbox"/>		<input type="checkbox"/>		<input type="checkbox"/>
<input type="checkbox"/>			<input type="checkbox"/>	<input type="checkbox"/>				<input type="checkbox"/>	<input type="checkbox"/>			<input type="checkbox"/>	<input type="checkbox"/>		<input type="checkbox"/>		<input type="checkbox"/>

<input type="checkbox"/>	<input type="checkbox"/>		<input type="checkbox"/>	<input type="checkbox"/>		<input type="checkbox"/>						<input type="checkbox"/>	<input type="checkbox"/>		<input checked="" type="checkbox"/>		<input type="checkbox"/>
<input type="checkbox"/>	<input type="checkbox"/>		<input type="checkbox"/>	<input type="checkbox"/>		<input type="checkbox"/>	<input checked="" type="checkbox"/>	<input type="checkbox"/>				<input type="checkbox"/>	<input type="checkbox"/>		<input checked="" type="checkbox"/>		<input type="checkbox"/>
<input type="checkbox"/>	<input type="checkbox"/>		<input type="checkbox"/>	<input type="checkbox"/>		<input type="checkbox"/>		<input type="checkbox"/>		<input checked="" type="checkbox"/>	<input checked="" type="checkbox"/>	<input type="checkbox"/>	<input type="checkbox"/>	<input checked="" type="checkbox"/>		<input type="checkbox"/>	
<input type="checkbox"/>	<input checked="" type="checkbox"/>		<input type="checkbox"/>	<input type="checkbox"/>		<input checked="" type="checkbox"/>		<input type="checkbox"/>	<input type="checkbox"/>			<input type="checkbox"/>	<input type="checkbox"/>	<input type="checkbox"/>		<input type="checkbox"/>	
<input type="checkbox"/>	<input type="checkbox"/>		<input type="checkbox"/>	<input type="checkbox"/>		<input checked="" type="checkbox"/>		<input type="checkbox"/>	<input type="checkbox"/>			<input type="checkbox"/>	<input type="checkbox"/>	<input type="checkbox"/>		<input type="checkbox"/>	
<input type="checkbox"/>	<input type="checkbox"/>		<input type="checkbox"/>	<input type="checkbox"/>	<input type="checkbox"/>			<input type="checkbox"/>	<input type="checkbox"/>			<input type="checkbox"/>	<input type="checkbox"/>		<input type="checkbox"/>		<input type="checkbox"/>
<input type="checkbox"/>	<input type="checkbox"/>	<input type="checkbox"/>	<input type="checkbox"/>	<input type="checkbox"/>		<input checked="" type="checkbox"/>	<input type="checkbox"/>	<input type="checkbox"/>	<input type="checkbox"/>			<input type="checkbox"/>	<input type="checkbox"/>	<input checked="" type="checkbox"/>		<input type="checkbox"/>	
<input type="checkbox"/>	<input type="checkbox"/>	<input type="checkbox"/>	<input type="checkbox"/>	<input type="checkbox"/>		<input type="checkbox"/>	<input checked="" type="checkbox"/>	<input type="checkbox"/>	<input type="checkbox"/>			<input type="checkbox"/>	<input type="checkbox"/>		<input type="checkbox"/>		<input type="checkbox"/>
<input type="checkbox"/>	<input type="checkbox"/>	<input type="checkbox"/>	<input type="checkbox"/>	<input type="checkbox"/>		<input type="checkbox"/>	<input type="checkbox"/>		<input type="checkbox"/>			<input type="checkbox"/>	<input type="checkbox"/>		<input type="checkbox"/>		<input type="checkbox"/>

## PROTON SB

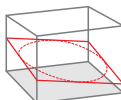
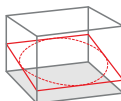
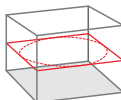

Model	VP	VE	Art. Nr.	EAN
PROTON SB		1	71017701	9002719041597

- ▶ Automatická nivelace v 1 ose nakloněné až do úhlu 30° (s náklonovým klínem NK1)
- ▶ Přijímač s velkým dosahem a digitálním displejem naměřených hodnot
- ▶ Sklonoměr přístupný pouze pomocí dálkového ovládání
- ▶ Bez dálkového ovládání: bezpečné ovládání i méně zkušenými uživateli v horizontálním provozu
- ▶ Automatické sledování výšky zastaví laser v případě silných vibrací
- ▶ Robustní: krytí IP66, vydrží pád z výšky jednoho metru na beton

### Průslušenství zahrnuté v dodávce

- ▶ Ruční přijímač pro PROTON
- ▶ Dálkové ovládání pro PROTON
- ▶ Bateriový adaptér
- ▶ Zástrčka pro danou zemi EU/UK LS-EU / LS-UK
- ▶ 6 x 1,5 V tužková baterie (AAA)

### Volitelné průslušenství

- ▶ Viz tabulka s průslušenstvím



### Technická Data:

	PROTON SB
Název výrobku	Horizontální rotační laser
Rozměr	230 x 196 x 200 mm
Nivelace	Automaticky
Tolerance měření	±0,10 mm/m
Rozsah samonivelace	±5°
Dosah bez ručního přijímače (rádius)	20 m*
Dosah s ručním přijímačem (rádius)	500 m*
Provozní teplota	-5 °C až +50 °C
Rychlost rotace	600 1/min
Upevnění stativu	5/8"
Stupeň krytí	IP66
Napájení	3 x 1,5 V tužková baterie (AA)
Doba provozu (při 20 °C)	14 h
Laserová třída	2, DIN EN 60825-1 : 2007-10
Výstupní výkon	< 3.4 mW
Vlnová délka	630 – 680 nm

## PROTON HB

Model	VP	VE	Art. Nr.	EAN
PROTON HB		1	71017901	9002719041733

- › Velmi snadné a bezpečné ovládání, dokonce i pro méně zkušené uživatele
- › Vysoká přesnost
- › Automatické sledování výšky zastaví laser v případě silných vibrací
- › Robustní: krytí IP66, vydrží pád z výšky jednoho metru na beton

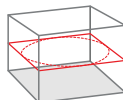

LASEROVÉ  
PŘÍSTROJE



### Příslušenství zahrnuté v dodávce

- › Ruční přijímač REC RRD0 PROTON
- › Bateriový adaptér
- › Zástrčka pro danou zemi EU/UK LS-EU / LS-UK
- › 6 x 1,5 V tužková baterie (AAA)

### Volitelné příslušenství

- › Viz tabulka s příslušenstvím

### Technická Data:

	PROTON HB
Název výrobku	Horizontální rotační laser
Rozměr	230 x 196 x 200 mm
Nivelace	Automaticky
Tolerance měření	±0,10 mm/m
Rozsah samonivelace	±5°
Dosah bez ručního přijímače (rádius)	20 m*
Dosah s ručním přijímačem (rádius)	350 m*
Provozní teplota	-5 °C až +50 °C
Rychlost rotace	600 1/min
Upevnění stativu	5/8"
Stupeň krytí	IP66
Napájení	3 x 1,5 V tužková baterie (AA)
Doba provozu (při 20 °C)	14 h
Laserová třída	2, DIN EN 60825-1 : 2007-10
Výstupní výkon	< 3.4 mW
Vlnová délka	630 – 680 nm

## FLOX

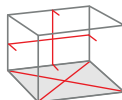

Model	VP	VE	Art. Nr.	EAN
FLOX		1	71017301	9002719035466

- ▶ Laserový kříž vpředu a pokračující 90° laserové čáry umožňují nepřerušovanou práci bez potřeby přemístování laseru
- ▶ Vzdálenost od podlahy 5 mm umožňuje určit začátek dlažby také pod přístrojem
- ▶ Světlé, dobře viditelné laserové čáry
- ▶ Otočný podstavec ke snadnému a rychlému vyrovnání panoramatu čar
- ▶ Velmi snadné a bezpečné ovládání, dokonce i pro méně zkušené uživatele

### Příslušenství zahrnuté v dodávce

- ▶ Bateriový adaptér
- ▶ Laserové brýle
- ▶ 3 x 1,5 V tužková baterie (AA)
- ▶ Kufřík pro FLOX

### Volitelné příslušenství

- ▶ Viz tabulka s příslušenstvím



### Technická Data:

Technická Data:		FLOX
Název výrobku		Liniové lasery
Rozměr		150 x 119 x 122 mm
Nivelace		Pevné podlahové čáry samonivelační stěnový kříž
Tolerance měření		±0,30 mm/m (podlaha) / ±0,50 mm/m (stěna)
Rozsah samonivelace		±3°
Dosah bez ručního přijímače (rádius)		30 m* (podlaha) / 10 m* (stěna)
Provozní teplota		-10 °C až +50 °C
Upevnění stativu		1/4" + 5/8"
Stupeň krytí		IP54
Napájení		3 x 1,5 V tužková baterie (AA)
Doba provozu (při 20 °C)		9 h (podlaha) / 40 h (stěna) 3 x 1,5 V tužková baterie (AA) 24 h (podlaha) / 65 h (stěna) Li-Ion akumulátor SOLA (5200 mAh)
Laserová třída		2, DIN EN 60825-1 : 2014
Výstupní výkon		< 1.0 mW
Vlnová délka		635 nm

## PLANO 3D

Model	VP	VE	Art. Nr.	EAN
PLANO 3D		1	71015301	9002719035688

- › Dvě vertikální laserové čáry 360° a také jedna horizontální laserová čára 360° umožňují univerzální použití
- › Velmi zřetelné laserové čáry, s možností individuálního zapínání
- › Možnost zapnutí pulsní funkce pro použití volitelného přijímače REC LRDO při zhoršené viditelnosti
- › Možnost zapnutí funkce sklonu
- › Kompaktní, lehký, praktický

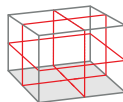

LASEROVÉ  
PŘÍSTROJE



### Příslušenství zahrnuté v dodávce

- › Magnetický držák
- › Laserové brýle
- › 4 x 1,5 V tužková baterie (AA)
- › Kufřík pro PLANO 3D

### Volitelné příslušenství

- › Viz tabulka s příslušenstvím

### Technická Data:

	PLANO 3D
Název výrobku	Liniové a bodové lasery
Rozměr	125 x 100 x 115 mm
Nivelace	Samonivelační
Tolerance měření	±0,20 mm/m
Rozsah samonivelace	±3°
Dosah bez ručního přijímače (rádius)	20 m*
Dosah s ručním přijímačem (rádius)	80 m*
Provozní teplota	-10 °C až +50 °C
Upevnění stativu	1/4" + 5/8"
Stupeň krytí	IP54
Napájení	4 x 1,5 V tužková baterie (AA)
Doba provozu (při 20 °C)	5 h (všechny diody)
Laserová třída	2, DIN EN 60825-1 : 2014
Výstupní výkon	< 1.0 mW
Vlnová délka	635 - 650 nm



## ATLAS GREEN

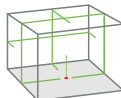

Model	VP	VE	Art. Nr.	EAN
ATLAS GREEN		1	71015701	9002719037804

- ▶ Vysoká přesnost
- ▶ Velmi zřetelné laserové čáry, s možností individuálního zapínání
- ▶ Možnost zapnutí funkce sklonu
- ▶ Možnost flexibilního otočení o 360° pomocí kolmého bodu pro snadné a rychlé vyrovnání panoramatu čar. Kolmý bod zůstane vždy nad okrajem lišty.
- ▶ Permanentní pulsní funkce pro použití volitelného přijímače REC LGDO při zhoršené viditelnosti
- ▶ REAL GREEN technologie - Efektivní. Lepší. Viditelnější.

### Příslušenství zahrnuté v dodávce

- ▶ Laserové brýle
- ▶ Adaptér na stativ 5/8"
- ▶ 3 x 1,5 V tužková baterie (AA)
- ▶ 4 x 1,5 V tužková baterie (AA)
- ▶ Kufřík pro laser ATLAS GREEN

### Volitelné příslušenství

- ▶ Viz tabulka s příslušenstvím



### Technická Data:

Technická Data:	ATLAS GREEN
Název výrobku	Liniové lasery
Rozměr	125 x 123 x 204 mm
Nivelace	Samonivelační
Tolerance měření	±0,20 mm/m
Rozsah samonivelace	±3°
Dosah bez ručního přijímače (rádius)	25 m*
Dosah s ručním přijímačem (rádius)	80 m*
Provozní teplota	-10 °C až +50 °C
Upevnění stativu	5/8"
Stupeň krytí	IP54
Napájení	4 x 1,5 V tužková baterie (AA)
Doba provozu (při 20 °C)	6,5 h (všechny diody)
Laserová třída	2, DIN EN 60825-1 : 2014
Výstupní výkon	< 5.0 mW
Vlnová délka	510 - 525 nm

## HORIZON GREEN PROFESSIONAL

Model	VP	VE	Art. Nr.	EAN
HORIZON GREEN PROFESSIONAL		1	71012801	9002719033806

- › Vysoká přesnost
- › Kompaktní, lehký, praktický
- › Světlé, dobře viditelné laserové čáry
- › Velmi snadné a bezpečné ovládání, dokonce i pro méně zkušené uživatele
- › Možnost zapnutí funkce sklonu
- › REAL GREEN technologie - Efektivní. Lepší. Viditelnější.

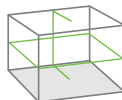

LASEROVÉ PŘÍSTROJE



### Příslušenství zahrnuté v dodávce

- › Kompaktní stativ
- › Li-Ion akumulátor SOLA 5.2
- › Nabíječka
- › Nabíjecí stanice
- › Bateriový adaptér
- › Kufřík
- › Zástrčka pro danou zemi EU/UK LS-EU / LS-UK
- › 3 x 1,5 V tužková baterie (AA)
- › Kufřík pro profesionální sadu HORIZON GREEN

### Volitelné příslušenství

- › Viz tabulka s příslušenstvím

### Technická Data:

	HORIZON GREEN PROFESSIONAL
Název výrobku	Liniové lasery
Rozměr	110 x 100 x 130 mm
Nivelace	Samonivelační
Tolerance měření	±0,20 mm/m
Rozsah samonivelace	±4°
Dosah bez ručního přijímače (rádius)	25 m*
Dosah s ručním přijímačem (rádius)	80 m*
Provozní teplota	-10 °C až +50 °C
Upevnění stativu	1/4" + 5/8"
Stupeň krytí	IP54
Napájení	3 x 1,5 V tužková baterie (AA) Li-Ion akumulátor SOLA (5200 mAh)
Doba provozu (při 20 °C)	4 h 3 x 1,5 V tužková baterie (AA) 14 h Li-Ion akumulátor SOLA (5200 mAh)
Laserová třída	2, DIN EN 60825-1 : 2014
Výstupní výkon	< 5.0 mW
Vlnová délka	512 - 520 nm

## HORIZON GREEN BASIC

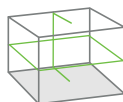

Model	VP	VE	Art. Nr.	EAN
HORIZON GREEN BASIC		1	71012701	9002719033790

- ▶ Vysoká přesnost
- ▶ Kompaktní, lehký, praktický
- ▶ Světlé, dobře viditelné laserové čáry
- ▶ Velmi snadné a bezpečné ovládání, dokonce i pro méně zkušené uživatele
- ▶ Možnost zapnutí funkce sklonu
- ▶ REAL GREEN technologie - Efektivní. Lepší. Viditelnější.

### Příslušenství zahrnuté v dodávce

- ▶ Bateriový adaptér
- ▶ Kufřík
- ▶ 3 x 1,5 V tužková baterie (AA)
- ▶ Kufřík pro základní sadu HORIZON GREEN

### Volitelné příslušenství

- ▶ Viz tabulka s příslušenstvím



### Technická Data:

	HORIZON GREEN BASIC
Název výrobku	Liniové lasery
Rozměr	110 x 100 x 130 mm
Nivelace	Samonivelační
Tolerance měření	±0,20 mm/m
Rozsah samonivelace	±4°
Dosah bez ručního přijímače (rádius)	25 m*
Dosah s ručním přijímačem (rádius)	80 m*
Provozní teplota	-10 °C až +50 °C
Upevnění stativu	1/4" + 5/8"
Stupeň krytí	IP54
Napájení	3 x 1,5 V tužková baterie (AA) Li-Ion akumulátor SOLA (5200 mAh)
Doba provozu (při 20 °C)	4 h 3 x 1,5 V tužková baterie (AA) 14 h Li-Ion akumulátor SOLA (5200 mAh)
Laserová třída	2, DIN EN 60825-1 : 2014
Výstupní výkon	< 5.0 mW
Vlnová délka	512 - 520 nm

## QUBO BASIC

Model	VP	VE	Art. Nr.	EAN
QUBO BASIC		1	71014401	9002719029991

- › Snadné ovládání: pouze jeden vypínač, všechny laserové čáry jsou ihned viditelné
- › Rychlá a přesná kontrola pravých úhlů a rovnosti podlahy a stěn
- › Stabilní magnetické upevnění na podlahové lišty v suché výstavbě
- › Možnost flexibilního otočení o 360° pomocí kolmého bodu pro snadné a rychlé vyrovnání panoramatu čar. Kolmý bod zůstane vždy nad okrajem lišty.
- › Možnost zapnutí pulsní funkce pro použití volitelného přijímače REC LRDO při zhoršené viditelnosti

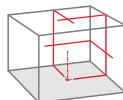

LASEROVÉ  
PŘÍSTROJE



### Příslušenství zahrnuté v dodávce

- › Bateriový adaptér
- › Adaptér pro suchou výstavbu TBA
- › 3 x 1,5 V tužková baterie (AA)
- › Kufřík pro základní sadu QUBO

### Volitelné příslušenství

- › Viz tabulka s příslušenstvím

### Technická Data:

	QUBO BASIC
Název výrobku	Liniové a bodové lasery
Rozměr	115 x 103 x 135 mm
Nivelace	Samonivelační
Tolerance měření	±0,20 mm/m /±0,30 mm/m (kolmý bod)
Rozsah samonivelace	±4°
Dosah bez ručního přijímače (rádius)	20 m*
Dosah s ručním přijímačem (rádius)	80 m*
Provozní teplota	-10 °C až +50 °C
Upevnění stativu	1/4" + 5/8"
Stupeň krytí	IP54
Napájení	3 x 1,5 V tužková baterie (AA) Li-Ion akumulátor SOLA (5200 mAh)
Doba provozu (při 20 °C)	12 h 3 x 1,5 V tužková baterie (AA) 28 h Li-Ion akumulátor SOLA (5200 mAh)
Laserová třída	2, DIN EN 60825-1 : 2008
Výstupní výkon	< 1.0 mW
Vlnová délka	3 x 635 nm/1 x 650 nm

## CROSSLINE P2 GREEN

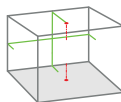

Model	VP	VE	Art. Nr.	EAN
CROSSLINE P2 GREEN		1	71013901	9002719039761

- ▶ Vysoká přesnost
- ▶ Možnost flexibilního otočení pomocí kolmého bodu pro snadné a rychlé vyrovnání
- ▶ Možnost zapnutí funkce sklonu
- ▶ Velmi zřetelné laserové čáry, s možností individuálního zapínání
- ▶ Permanentní pulsní funkce pro použití volitelného přijímače REC LGD0 při zhoršené viditelnosti
- ▶ REAL GREEN technologie - Efektivní. Lepší. Viditelnější.

### Príslušenství zahrnuté v dodávce

- ▶ Nástěnný držák 5/8"
- ▶ Bateriový adaptér
- ▶ Laserové brýle
- ▶ 3 x 1,5 V tužková baterie (AA)
- ▶ Kufřík pro laser CROSSLINE P2 GREEN

### Volitelné příslušenství

- ▶ Viz tabulka s příslušenstvím



### Technická Data:

Technická Data:	CROSSLINE P2 GREEN
Název výrobku	Liniové lasery
Rozměr	103 x 85 x 98 mm
Nivelace	Samonivelační
Tolerance měření	±0,20 mm/m / ±0,50 mm/m (kolmý bod)
Rozsah samonivelace	±4°
Dosah bez ručního přijímače (rádius)	25 m*
Dosah s ručním přijímačem (rádius)	80 m*
Provozní teplota	-10 °C až +50 °C
Upevnění stativu	1/4" + 5/8"
Stupeň krytí	IP54
Napájení	3 x 1,5 V tužková baterie (AA)
Doba provozu (při 20 °C)	7 h (všechny diody)
Laserová třída	2, DIN EN 60825-1 : 2014
Výstupní výkon	< 1.0 mW
Vlnová délka	515 - 650 nm

## CROSSLINE

Model	VP	VE	Art. Nr.	EAN
CROSSLINE		1	71013501	9002719030911

- › Vysoká přesnost
- › Kompaktní, lehký, praktický
- › Světlé, dobře viditelné laserové čáry
- › Otočný podstavec ke snadnému a rychlému vyrovnání panoramatu čar
- › Možnost zapnutí pulsní funkce pro použití volitelného přijímače REC LRD0 při zhoršené viditelnosti

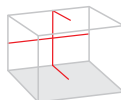

### Příslušenství zahrnuté v dodávce

- › Magnetický držák
- › Bateriový adaptér
- › 3 x 1,5 V tužková baterie (AA)
- › Kufřík pro CROSSLINE

### Volitelné příslušenství

- › Viz tabulka s příslušenstvím

### Technická Data:

	CROSSLINE
Název výrobku	Liniové lasery
Rozměr	120 x 65 x 105 mm
Nivelace	Samonivelační
Tolerance měření	±0,20 mm/m
Rozsah samonivelace	±4°
Dosah bez ručního přijímače (rádius)	20 m*
Dosah s ručním přijímačem (rádius)	80 m*
Provozní teplota	-10 °C až +50 °C
Upevnění stativu	1/4"
Stupeň krytí	IP54
Napájení	3 x 1,5 V tužková baterie (AA) Li-Ion akumulátor SOLA (5200 mAh)
Doba provozu (při 20 °C)	14 h 3 x 1,5 V tužková baterie (AA) 30 h Li-Ion akumulátor SOLA (5200 mAh)
Laserová třída	2M, DIN EN 60825-1 : 2014
Výstupní výkon	< 5.0 mW
Vlnová délka	635 nm

## SMART

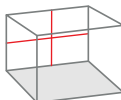

Model	VP	VE	Art. Nr.	EAN
SMART		1	71013401	9002719030904

- ▶ Velmi snadné a bezpečné ovládání, dokonce i pro méně zkušené uživatele
- ▶ Kompaktní, lehký, praktický
- ▶ Světlé, dobře viditelné laserové čáry
- ▶ Velká pracovní oblast díky širokému rozprostření čar

### Příslušenství zahrnuté v dodávce

- ▶ 2 x 1,5 V tužková baterie (AA)
- ▶ Kufřík pro SMART

### Volitelné příslušenství

- ▶ Viz tabulka s příslušenstvím



### Technická Data:

	SMART
Název výrobku	Liniové lasery
Rozměr	97 x 71 x 85 mm
Nivelace	Samonivelační
Tolerance měření	±0,50 mm/m
Rozsah samonivelace	±3°
Dosah bez ručního přijímače (rádius)	10 m*
Provozní teplota	-10 °C až +50 °C
Upevnění stativu	1/4"
Stupeň krytí	IP42
Napájení	2 x 1,5 V tužková baterie (AA)
Doba provozu (při 20 °C)	20 h (všechny diody)
Laserová třída	2, DIN EN 60825-1 : 2014
Výstupní výkon	< 1.0 mW
Vlnová délka	635 nm

TST

Model	VP	VE	Art. Nr.	EAN
TST		1	71121501	9002719016267



LASEROVÉ  
PŘÍSTROJE

KST

Model	VP	VE	Art. Nr.	EAN
KST		1	71121101	9002719013006



BST

Model	VP	VE	Art. Nr.	EAN
BST		1	71120101	9002719009030



Technická Data:

	TST	KST	BST
Název výrobku	Teleskopický stativ	Klíkový stativ	Stavební stativ
Materiál	Hliník	Hliník	Hliník
Povrch	Eloxovaný	Eloxovaný	Eloxovaný
Barva	Stříbrná	Stříbrná	Stříbrná
Hmotnost	7500 g	6100 g	4800 g
Pracovní rozsah	120 – 305 cm	73 – 170 cm	98 – 167 cm
Závit stativu	5/8"	5/8"	5/8"
Přepravní délka	139 cm	94 cm	112 cm
Max. zatížení	15 kg	15 kg	5 kg



**FST**

Model	VP	VE	Art. Nr.	EAN
FST		1	71121701	9002719020141

**Příslušenství zahrnuté v dodávce**

- ▶ Závitový adaptér 5/8"

**MST**

Model	VP	VE	Art. Nr.	EAN
MST		1	71121901	9002719035459

**KLST**

Model	VP	VE	Art. Nr.	EAN
KLST		1	71122001	9002719020097

**Technická Data:**

	FST	MST	KLST
Název výrobku	Kompaktní stativ	Ministativ	Upínací stativ
Materiál	Hliník	ABS plast	Ocel
Povrch	Eloxovaný	-	S povrchovou úpravou
Barva	Stříbrná	Černá	Šedá
Hmotnost	1280 g	180 g	3700 g
Pracovní rozsah	42 – 120 cm	14 cm	155 – 420 cm
Závít stativu	1/4"	1/4"	-
Přepravní délka	46 cm	19 cm	160 cm
Max. zatížení	5 kg	1 kg	150 kg

FWH

Model	VP	VE	Art. Nr.	EAN
FWH		1	71123801	9002719020158



LASEROVÉ  
PŘÍSTROJE

WH 5/8"

Model	VP	VE	Art. Nr.	EAN
WH 5/8"		1	71124201	9002719039907



MH

Model	VP	VE	Art. Nr.	EAN
MH		1	71124001	9002719033509



Technická Data:	FWH	WH 5/8"	MH
Název výrobku	Flexibilní nástěnný držák	Nástěnný držák 5/8"	Magnetický držák
Materiál	ABS zesíleno sklolaminátem	ABS plast	ABS plast
Barva	Černá	černá/červená	Červená
Hmotnost	1300 g	300 g	70 g
Pracovní rozsah	Jemné nastavení výšky 87 mm	Jemné nastavení výšky 80 mm	-
Závít stativu	5/8"	5/8"	-
Přepravní délka	319 mm	13 cm	110 mm
Max. zatížení	5 kg	1 kg	1 kg

NK1



Model	VP	VE	Art. Nr.	EAN
NK1		1	71128501	9002719018933

LASEROVÉ  
PŘÍSTROJE

GA-SET



Model	VP	VE	Art. Nr.	EAN
GA-SET		1	71115941	9002719023913

Technická Data:

	NK1	GA-SET
Název výrobku	Náklonový klín	Sada závitových adaptérů pro stavební a kompaktní stativy SOLA
Materiál	Litý hliník	Hliník
Povrch	S povrchovou úpravou	Eloxovaný
Barva	Černá	Stříbrná/černá
Hmotnost	950 g	-
Pracovní rozsah	-10° až +100°	-
Závit stativu	5/8"	1/4" na 5/8" a 5/8" na 1/4"
Přepravní délka	70 mm	-

## REC RR00

Model	VP	VE	Art. Nr.	EAN
REC RR00		1	71111701	9002719028437

- › Nová technologie příjmu laseru: přesné milimetrové zobrazení výškových rozdílů i při velkých vzdálenostech
- › Antistroboskopický optický snímač zabraňuje chybám měření
- › Velké stornilimetrové přijímací pole pro rychlou lokalizaci laserového paprsku
- › Extra velký LCD displej na přední a zadní straně pro komfortní práci
- › Optický a akustický směrovací signál pro rychlé polohování přijímače
- › Automatické vypínání

### Příslušenství zahrnuté v dodávce

- › Držák
- › 2 x 1,5 V tužková baterie (AA)

### Volitelné příslušenství

- › Viz tabulka s příslušenstvím



## REC RR00

Model	VP	VE	Art. Nr.	EAN
REC RR00		1	71111601	9002719028420

- › Velmi snadné a bezpečné ovládání, dokonce i pro méně zkušené uživatele
- › LED displej na přední a zadní straně pro komfortní práci
- › Vertikální libela pro přesné vyrovnění
- › Příruční velikost
- › Automatické vypínání

### Příslušenství zahrnuté v dodávce

- › Držák
- › 2 x 1,5 V tužková baterie (AA)

### Volitelné příslušenství

- › Viz tabulka s příslušenstvím



## REC LG00

Model	VP	VE	Art. Nr.	EAN
REC LG00		1	71111901	9002719033813

- › Velmi snadné a bezpečné ovládání, dokonce i pro méně zkušené uživatele
- › Vertikální a horizontální libela pro přesné vyrovnění
- › Automatické vypínání
- › LCD displej na přední a zadní straně pro komfortní práci
- › Nastavitelná přesnost
- › Magnet na horní straně pro upevnění na ocelových profilech

### Příslušenství zahrnuté v dodávce

- › Držák
- › 1 x baterie 9 V

### Volitelné příslušenství

- › Viz tabulka s příslušenstvím



Technická Data:	REC RR00	REC RR00	REC LG00
Název výrobku	Ruční přijímač REC RR00 PROTON	Ruční přijímač REC RR00 PROTON	Ruční přijímač liniového laseru, zelený
Rozměr	168 x 76 x 36 mm (bez držáku)	136 x 50 x 28 mm (bez držáku)	195 x 70 x 30 mm (bez držáku)
Tolerance měření	jemná: ±1,00 mm/hrubá: ±5,00 mm	±3,00 mm	jemná: ±0,50 mm/hrubá: ±2,00 mm
Provozní teplota	-20 °C až +60 °C	-20 °C až +50 °C	-15 °C až +60 °C
Stupeň krytí	IP67	IP67	IP54
Napájení	2 x 1,5 V tužková baterie (AA)	2 x 1,5 V tužková baterie (AA)	1 x baterie 9 V
Doba provozu (při 20 °C)	70 h	75 h	40 h
Dosah (rádius)	500 m	350 m	80 m
Hmotnost	305 g (bez baterií)	165 g (bez baterií)	210 g (bez baterií)

## REC LRDO



Model	VP	VE	Art. Nr.	EAN
REC LRDO		1	71111801	9002719030010

- › Velmi snadné a bezpečné ovládání, dokonce i pro méně zkušené uživatele
- › Vertikální a horizontální libela pro přesné vyrovnání
- › Automatické vypínání
- › LCD displej na přední a zadní straně pro komfortní práci
- › Nastavitelná přesnost
- › Magnet na horní straně pro upevnění na ocelových profilech

### Příslušenství zahrnuté v dodávce

- › Držák
- › 1 x baterie 9 V

### Volitelné příslušenství

- › Viz tabulka s příslušenstvím

## PN RC



Model	VP	VE	Art. Nr.	EAN
PN RC		1	71112301	9002719028512

### Příslušenství zahrnuté v dodávce

- › 1 x baterie 9 V

## SOLA LI-ION AKKU-SET 5.2



Model	VP	VE	Art. Nr.	EAN
SOLA-LI-ION AKKU-SET 5.2		1	71113901	9002719020103

- › Krátký čas nabíjení
- › Správa nabíjení společnosti SOLA pro dlouhou životnost
- › SOLA Li-Ion Akku: volle Leistung und gute Sichtbarkeit der Laserlinie bis zum Schluss
- › Minimální samovybití, přístroj je vždy připraven k použití
- › Žádný paměťový efekt, možnost nabíjení a vybití dle libosti

### Příslušenství zahrnuté v dodávce

- › Li-Ion akumulátor SOLA 5.2
- › Nabíječka
- › Nabíjecí stanice
- › Zástrčka pro danou zemi EU/UK LS-EU / LS-UK

Technická Data:	REC LRDO	PN RC	SOLA LI-ION AKKU-SET 5.2
Název výrobku	Ruční přijímač linoového laseru, červený	Dálkové ovládání PN RC pro PROTON	Li-Ion akumulátorová sada SOLA 5.2
Rozměr	195 x 70 x 30 mm (bez držáku)	120 x 65 x 23 mm	-
Tolerance měření	jemná: ±0,50 mm/hrubá: ±2,00 mm	-	-
Provozní teplota	-15 °C až +60 °C	-15 °C až +60 °C	-10 °C až +50 °C
Stupeň krytí	IP54	IP54	-
Napájení	1 x baterie 9 V	1 x baterie 9 V	-
Doba provozu (při 20 °C)	40 h	-	-
Dosah (rádius)	80 m	7 - 10 m	-
Hmotnost	210 g (bez baterií)	72 g (bez baterie)	-
Typ akumulátoru	-	-	SOLA Li-Ion s ochrannou elektronikou
Napětí	-	-	3,6 V DC
Kapacita	-	-	5200 mAh
Skladovací teplota	-	-	-20 °C až +60 °C
Doba nabíjení	-	-	3 – 5 h

## SOLA LI-ION AKKU 5.2

Model	VP	VE	Art. Nr.	EAN
SOLA-LI-ION AKKU 5.2		1	71114001	9002719020110

- › Krátký čas nabíjení
- › Správa nabíjení společnosti SOLA pro dlouhou životnost
- › SOLA Li-Ion Akku: volle Leistung und gute Sichtbarkeit der Laserlinie bis zum Schluss
- › Minimální samovybíjení, přístroj je vždy připraven k použití
- › Žádný paměťový efekt, možnost nabíjení a vybití dle libosti



Model	VP	VE	Art. Nr.	EAN
LG Li-Ion		1	71115001	9002719022909



LG

Model	VP	VE	Art. Nr.	EAN
LST Li-Ion		1	71116501	9002719029250



LST

Technická Data:	SOLA LI-ION AKKU 5.2	LG	LST
Název výrobku	Li-Ion akumulátor SOLA 5.2	Nabíječka	Nabíjecí stanice
Rozměr	71 x 39 x 22 mm	-	55 x 45 x 50 mm
Provozní teplota	-10 °C až +50 °C	-10 °C až +50 °C	-10 °C až +50 °C
Typ akumulátoru	SOLA Li-Ion s ochrannou elektronikou	SOLA Li-Ion s ochrannou elektronikou	SOLA Li-Ion s ochrannou elektronikou
Napětí	3,6 V DC	3,6 V DC	3,6 V DC
Kapacita	5200 mAh	-	-
Výkon	-	18 W	-
Vstupní napětí	-	100 - 240 V AC	3,6 V DC
Výstupní napětí	-	3,6 V DC	3,6 V DC
Frekvence	-	50 - 60 Hz	-
Skladovací teplota	-20 °C až +60 °C	-20 °C až +60 °C	-20 °C až +60 °C
Doba nabíjení	3 – 5 h	3 – 5 h	3 – 5 h

## BA



Model	VP	VE	Art. Nr.	EAN
BA		1	71116201	9002719030034

## CC



Model	VP	VE	Art. Nr.	EAN
CC		1	71110901	9002719022930

## FL



Model	VP	VE	Art. Nr.	EAN
FL		1	71132101	9002719009092

### Technická Data:

	BA	CC	FL
Název výrobku	Bateriový adaptér	Adaptér do vozidla	Flexi lať
Rozměr	71 x 39 x 22 mm	-	-
Provozní teplota	-10 °C až +50 °C	-15 °C až +50 °C	-
Hmotnost	-	-	890 g
Typ akumulátoru	3 x 1,5 V tužková baterie (AA)	-	-
Napětí	4,5 V DC	-	-
Výkon	-	75 W	-
Vstupní napětí	-	12 V DC	-
Výstupní napětí	-	220 – 240 V AC ±10 %	-
Frekvence	-	50 Hz ± 3 Hz	-
Skladovací teplota	-20 °C až +60 °C	-20 °C až +65 °C	-
Materiál	-	-	Hliník
Povrch	-	-	Eloxovaný
Barva	-	-	Stříbrná/červená
Zvláštnosti	-	-	Krabicová vodováha k polohování
Stupnice	-	-	mm/cm, s potiskem
Pracovní rozsah	-	-	32 - 240 cm
Přepravní délka	-	-	132 cm

## ML 5

Model	VP	VE	Art. Nr.	EAN
ML 5		1	71130501	9002719013013



## LB GREEN

Model	VP	VE	Art. Nr.	EAN
LB GREEN		1	71124601	9002719019220



▶ Lepší viditelnost laserových čar ve světlém prostředí. Žádné ochranné brýle proti laseru

## LB RED

Model	VP	VE	Art. Nr.	EAN
LB RED		1	71124501	9002719009122



▶ Lepší viditelnost laserových čar ve světlém prostředí. Žádné ochranné brýle proti laseru

Technická Data:	ML 5	LB GREEN	LB RED
Název výrobku	Měřičská lať	Laserové brýle	Laserové brýle
Materiál	Hliník	Plast	Plast
Povrch	Eloxovaný	-	-
Barva	Stříbrná	Zelená	Červená
Zvláštnosti	5 článků	-	-
Rozměr	-	150 x 60 x 50 mm	150 x 60 x 50 mm
Stupnice	cm/dm, s potiskem	-	-
Hmotnost	2200 g	-	-
Pracovní rozsah	0 - 500 cm	-	-
Přepravní délka	122 cm	-	-



## ZLM GREEN



Model	VP	VE	Art. Nr.	EAN
ZLM GREEN	○	1	71126301	9002719019237

LASEROVÉ PŘÍSTROJE

## ZS RED



Model	VP	VE	Art. Nr.	EAN
ZS RED	☐	1	71126401	9002719022893

### Technická Data:

	ZLM GREEN	ZS RED
Název výrobku	Terč	Terč
Materiál	Plast	Plast
Barva	Zelená, reflexní	Červená, reflexní
Zvláštnosti	Magnetický	Magnetický, s opěrkou a otvorem pro hřebík
Rozměr	100 x 70 x 19 mm	115 x 75 x 12 mm
Stupnice	cm/inch, s potiskem	cm/inch, s potiskem



**LASEROVÉ DÁLKOMĚŘY**



LASEROVÉ DÁLKOMĚRY

## DÁLKOMĚRY

Digitální měření vzdálenosti má oproti běžnému měření skládacím nebo pásmovým metrem mnoho výhod. Měření je realizováno během několika málo sekund velmi přesně a komfortně. Navíc mohou přístroje stisknutím tlačítka vypočítat obsah nebo objem.

Laserem se pro účely měření zaměří cílový bod. Poté následuje laserový impuls dálkoměru, čímž se spustí proces měření. Impuls se odrazí od cílového bodu a je přijat fotobuňkou v přístroji. Tak lze z časového intervalu mezi vysláním a odrazem laseru změřit přesnou vzdálenost. V praxi používá společnost SOLA metodu, při které se změní fázový posun mezi externím pulsem a interním referenčním pulsem.

U laserového měření je k zaměření potřebná pouze malá plocha. U měření ultrazvukem musí být tato plocha o mnoho větší, aby mohla odrazit relevantní množství zvukových vln. Laserové dálkoměry jsou ohledně svého použití jednodušší a přesnější než ultrazvukové dálkoměry a mnohem komfortnější než měření skládacím a pásmovým metrem.

	VECTOR 20	VECTOR 50	VECTOR 80	VECTOR 100 PRO	METRON 60 BT
Bluetooth a aplikace SOLA Measures				■	■
Měření délky	■	■	■	■	■
Měření plochy		■	■	■	■
Měření objemu		■	■	■	■
Měření minima / maxima		■	■	■	■
Trvalé měření	■	■	■	■	■
Nepřímé měření 3 bodů			■	■	■
Nepřímé měření 2 bodů		■	■	■	■
Přičítání / odečítání		■	■	■	■
Paměť naměřených hodnot			■	■	■
Snímač sklonu				■	
Nepřímé měření prostřednictvím úhlů				■	
Nepřímé měření vzdálenosti				■	
Automatické měření délky				■	

Měření délky

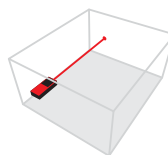

Nepřímé měření 3 bodů

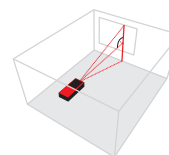

Měření plochy

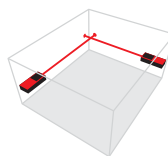

Nepřímé měření 2 bodů

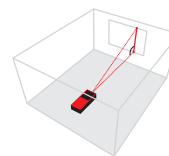

Měření objemu

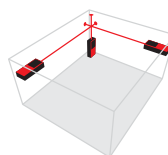

Nepřímé měření prostřednictvím úhlů

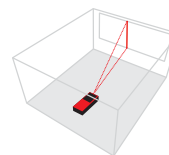

Měření minima / maxima

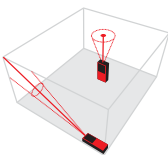

Nepřímé měření vzdálenosti

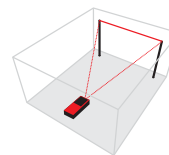

Trvalé měření

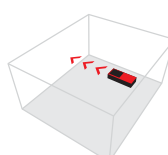

Automatické měření délky

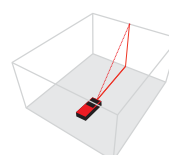

Více informací získáte na YouTube kanálu společnosti SOLA



LASEROVÉ DÁLKOMĚRY

### METRON: DÁLKOMĚR S TECHNOLOGIÍ BLUETOOTH

Integrované rozhraní Bluetooth umožňuje bezdrátový přenos naměřených hodnot na chytrý telefon nebo tablet. Ideálním spojovacím prvkem je bezplatná aplikace SOLA Measures. Jednoduše zapnete Bluetooth na chytrém telefonu nebo tabletu a během sekundy se dálkoměr METRON propojí s aplikací. Z toho vyplývá mnoho praktických funkcí!

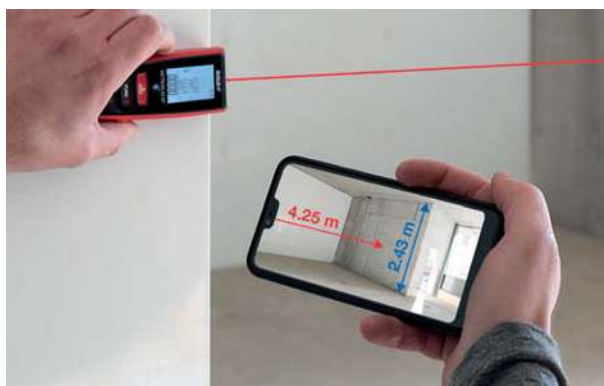









### MĚŘENÍ A DOKUMENTOVÁNÍ PROSTŘEDNICTVÍM TECHNOLOGIE BLUETOOTH

Chcete měření dokumentovat přímo na místě nebo poslat naměřená data vašemu týmu? Pokud použijete dálkoměr METRON s aplikací SOLA Measures, lze fotografie ze stavby nebo stavební plány okamžitě a přesně proměřit. Naměřené hodnoty se pak rádně uloží, a lze je spravovat a rychle sdílet s týmem.

### VECTOR: PRAKTICKÝ LASEROVÝ DÁLKOMĚR PRO KAŽDÉ POUŽITÍ

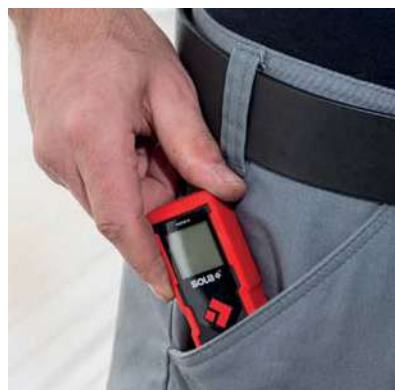

Kompaktní design, silný výkon (VECTOR 20)



Obsáhlé měřicí funkce (VECTOR 50)



Funkce kamery pro snadnější orientaci na cílový bod (VECTOR 100 pro)

LASEROVÉ DÁLKOMĚRY			
<b>METRON 60 BT</b>			Strana 85
<b>VECTOR 100 PRO</b>			Strana 86
<b>VECTOR 80</b>			Strana 87
<b>VECTOR 50</b>			Strana 88
<b>VECTOR 20</b>			Strana 89

## METRON 60 BT

Model	VP	VE	Art. Nr.	EAN
METRON 60 BT		1	71027101	9002719041306

- › Snadné ovládání
- › Rozhraní Bluetooth pro přenos dat na kompatibilní aplikace
- › Vhodné pro vnitřní i venkovní použití
- › Třířádkový podsvícený displej
- › Automatické vypínání



### Průslušenství zahrnuté v dodávce

- › Opaskové pouzdro pro METRON 60 BT
- › Nabíjecí datový kabel METRON 60 BT
- › Poutko na ruku pro METRON
- › 1 x akumulátor Li-Ion 3,7 V (850 mAh)



### Technická Data:

	METRON 60 BT
Název výrobku	Laserový dálkoměr
Rozměr	119 x 46 x 28 mm
Tolerance měření	±1,50 mm
Provozní teplota	0 °C až +40 °C
Upevnění stativu	1/4"
Stupeň krytí	IP54
Napájení	1 x akumulátor Li-Ion 3,7 V (850 mAh)
Doba provozu (při 20 °C)	5000 měření
Laserová třída	2, DIN EN 60825-1 : 2007-10
Výstupní výkon	< 1.0 mW
Vlnová délka	635 nm
Skladovací teplota	-20 °C až +60 °C
Dosah	0,05 m až 60 m

## VECTOR 100 PRO



Model	VP	VE	Art. Nr.	EAN
VECTOR 100 PRO		1	71023101	9002719034964

- ▶ Funkce kamery (s dvojnásobným a čtyřnásobným přiblížením) pro snadnější orientaci na cílový bod
- ▶ Rozhraní Bluetooth pro přenos dat na kompatibilní aplikace
- ▶ Snímač sklonu pro nivelaci a měření úhlů
- ▶ Dotyková obrazovka pro rychlé a snadné ovládání
- ▶ Stupeň krytí IP65
- ▶ Čtyřřádkový podsvícený displej

### Príslušenství zahrnuté v dodávce

- ▶ Opaskové pouzdro
- ▶ Spona k připevnění na opasek
- ▶ Datový a nabíjecí kabel
- ▶ 3 x akumulátor Ni-MH 1,2 V (3 x 850 mAh)



### Technická Data:

	VECTOR 100 PRO
Název výrobku	Laserový dálkoměr
Pozměr	115 x 50 x 25 mm
Tolerance měření	±1,50 mm
Provozní teplota	0 °C až +40 °C
Upevnění stativu	1/4"
Stupeň krytí	IP65
Napájení	3 x akumulátor Ni-MH 1,2 V (3 x 850 mAh)
Doba provozu (při 20 °C)	5000 měření
Laserová třída	2, DIN EN 60825-1 : 2007-10
Výstupní výkon	< 1.0 mW
Vlnová délka	635 nm
Skladovací teplota	-10 °C až +60 °C
Dosah	0,2 až 100 m

## VECTOR 80

Model	VP	VE	Art. Nr.	EAN
VECTOR 80		1	71021101	9002719030768

- › Snadné ovládání
- › Čtyřřádkový podsvícený displej
- › Měkká rukojeť a ergonomický design
- › Automaticky ukládá 20 naměřených hodnot
- › Vhodné pro vnitřní i venkovní použití
- › Multifunkční koncovka



## Příslušenství zahrnuté v dodávce

- › Opaskové pouzdro
- › Spona k připevnění na opasek
- › Šroubovák pro VECTOR
- › 2 x 1,5 V tužková baterie (AAA)

## Technická Data:

	VECTOR 80
Název výrobku	Laserový dálkoměr
Rozměr	115 x 52 x 32 mm
Tolerance měření	±1,50 mm
Provozní teplota	0 °C až +40 °C
Stupeň krytí	IP54
Napájení	2 x 1,5 V tužková baterie (AAA)
Doba provozu (při 20 °C)	5000 měření
Laserová třída	2, DIN EN 60825-1 : 2007-10
Výstupní výkon	< 1.0 mW
Vlnová délka	635 nm
Skladovací teplota	-10 °C až +60 °C
Dosah	0,2 m až 80 m



## VECTOR 50



Model	VP	VE	Art. Nr.	EAN
VECTOR 50		1	71024101	9002719038931

- ▶ Snadné ovládání
- ▶ Třířádkový podsvícený displej
- ▶ Měkká rukojeť a ergonomický design
- ▶ Kompaktní, lehký, praktický
- ▶ Automatické vypínání

### Príslušenství zahrnuté v dodávce

- ▶ Spona k připevnění na opasek
- ▶ Opaskové pouzdro pro VECTOR 50
- ▶ 2 x 1,5 V tužková baterie (AAA)



### Technická Data:

	VECTOR 50
Název výrobku	Laserový dálkoměr
Rozměr	105 X 47 X 27 mm
Tolerance měření	±1,50 mm
Provozní teplota	0 °C až +40 °C
Stupeň krytí	IP42
Napájení	2 x 1,5 V tužková baterie (AAA)
Doba provozu (při 20 °C)	5000 měření
Laserová třída	2, DIN EN 60825-1 : 2007-10
Výstupní výkon	< 1.0 mW
Vlnová délka	650 nm
Skladovací teplota	-20 °C až +60 °C
Dosah	0.15 m až 50 m

## VECTOR 20

Model	VP	VE	Art. Nr.	EAN
VECTOR 20		1	71019101	9002719033523

- › Snadné ovládání
- › Dvouřádkový podsvícený displej
- › Měkká rukojeť a ergonomický design
- › Kompaktní, lehký, praktický
- › Automatické vypínání



### Příslušenství zahrnuté v dodávce

- › Spona k připevnění na opasek
- › 2 x 1,5 V tužková baterie (AAA)



### Technická Data:

	VECTOR 20
Název výrobku	Laserový dálkoměr
Rozměr	100 x 38 x 24 mm
Tolerance měření	±2.00 mm
Provozní teplota	0 °C až +40 °C
Stupeň krytí	IP42
Napájení	2 x 1,5 V tužková baterie (AAA)
Doba provozu (při 20 °C)	5000 měření
Laserová třída	2, DIN EN 60825-1 : 2007-10
Výstupní výkon	< 1.0 mW
Vlnová délka	650 nm
Skladovací teplota	-10 °C až +60 °C
Dosah	0,2 m až 20 m





**SKLÁDACÍ METRY**



## PŘESNOST MĚŘENÍ

Všechny skládací metry SOLA odpovídají třídě III podle norem EC. Tato úroveň přesnosti musí být dle norem uvedena na skládacích metrech.

## DŘEVĚNÉ METRY

Dřevěné metry SOLA jsou vyrobeny ze severské břízy nebo buku. Bříza: Vzhledem k drsnému podnebí severu strom roste velmi pomalu, což dává dřevu vysoký stupeň pružnosti. Buk: Má vysoký stupeň tvrdosti a je tedy silně odolný proti oděru.

## PLASTOVÉ METRY

Skládací metry SOLA z polyamidu jsou z 25% vyztužené skleněnými vlákny. To má za následek, že jsou zpravidla méně křehké při nízkých teplotách. Poznámka: pružnost těchto materiálů zajišťuje velmi dlouhou životnost.

Odchylka ± mm po celé délce			
délka	třídy I	třídy II	třídy III
1 m	0.20	0.50	1.00
2 m	0.30	0.70	1.40
2,4 m	0.40	0.90	1.80

## ZPŮSOBY ZNAČENÍ

Od 26. února 2014 je členskými státy Evropské unie a Evropského hospodářského prostoru aplikována směrnice 2014/32/EU Evropského parlamentu. Tato směrnice obsahuje postupy, podle nichž výrobci měřicích zařízení musí deklarovat shodu se specifikací. Viz. následující značení:

1. Nominální délka měřicího zařízení
2. Označení CE
3. Rok výroby
4. Úřední značení pro váhy a míry
5. Třída přesnosti
6. Název výrobce nebo registrovaná ochranná známka





### KONTROLA

Dřevo a sekce skládacích metrů jsou průběžně kontrolovány a tříděny. Pouze 4% z kmene stromu dosáhnou požadované normy pro dřevěné skládací metry SOLA.





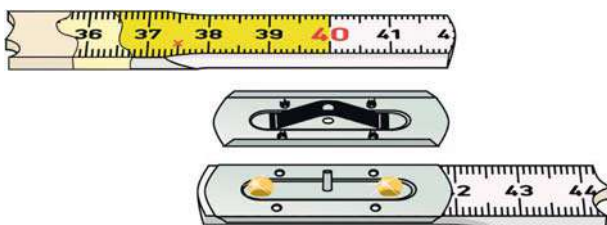





### SPOJE

Spoje skládacích metrů SOLA jsou vyrobeny z vysoce kvalitní epoxydované švédské oceli a tak vydrží nejtvrďší povětrnostní podmínky.



### LAKOVÁNÍ / OCHRANA DŘEVA

Všechny části dřevěných skládacích metrů byly dvakrát ponořeny ve vodě rozpustném laku. Ochranný lak je odolný UV záření.

DŘEVĚNÉ SKLÁDACÍ METRY		
H 2/10		Strana 95
HC 2/10		Strana 95
H 2.4/12		Strana 95
H 1/6		Strana 96
HW 2/10		Strana 96
HG 2/10		Strana 96
HF 2/10		Strana 97
HB 2/10		Strana 97
PLASTOVÉ SKLÁDACÍ METRY		
HK 2/10 W		Strana 98
HK 2/10 G		Strana 98
HKM 1/10 W		Strana 98

## H 2/10

Model	L [m]	VP	VE	Art. Nr.	EAN
H 2/10	2		50	53010101	9002719018117
H 2/10	2		10	53010201	9002719018124

- Severská břiza zajišťuje vysoký stupeň pružnosti a odolnosti proti prasknutí
- Skryté spoje pro lepší čitelnost
- Vysoce odolný ochranný lak proti oděru, nečistotám a vlhkosti
- Robustní spoje z vysoce kvalitní pružinové oceli s epoxidovou povrchovou úpravou pro optimální ochranu proti korozi



## HC 2/10

Model	L [m]	VP	VE	Art. Nr.	EAN
HC 2/10	2		10	53010501	9002719018148

- Severská břiza zajišťuje vysoký stupeň pružnosti a odolnosti proti prasknutí
- Skryté spoje pro lepší čitelnost
- Vysoce odolný ochranný lak proti oděru, nečistotám a vlhkosti
- Robustní spoje z vysoce kvalitní pružinové oceli s epoxidovou povrchovou úpravou pro optimální ochranu proti korozi
- Inverzní stupnice pro měření přímo na obrobku



SKLÁDACÍ METRY

## H 2.4/12

Model	L [m]	VP	VE	Art. Nr.	EAN
H 2.4/12	2.4		10	53010801	9002719035435

- Délka 2,4 m zvláště vhodná pro suchou a interiérovou výstavbu
- Severská břiza zajišťuje vysoký stupeň pružnosti a odolnosti proti prasknutí
- Skryté spoje pro lepší čitelnost
- Vysoce odolný ochranný lak proti oděru, nečistotám a vlhkosti
- Robustní spoje z vysoce kvalitní pružinové oceli s epoxidovou povrchovou úpravou pro optimální ochranu proti korozi



### Technická Data:

	H 2/10	HC 2/10	H 2.4/12
Název výrobku	Originální švédský skládací metr	Originální švédský skládací metr	Originální švédský skládací metr
Materiál	Severská břiza	Severská břiza	Severská břiza
Povrch	Lakovaný, přírodní	Lakovaný, přírodní	Lakovaný, přírodní
Stupnice	mm/cm, dvoudílná, s oboustranným potiskem	mm/cm, dvoudílná, s oboustranným potiskem	mm/cm, dvoudílná, s oboustranným potiskem
Počet segmentů	10	10	12
Tloušťka segmentů	2.4 mm	2.4 mm	2.4 mm
ES třída přesnosti	III	III	III
Spoje	Ocel, epoxidový nátěr	Ocel, epoxidový nátěr	Ocel, epoxidový nátěr



## H 1/6



Model	L [m]	VP	VE	Art. Nr.	EAN
H 1/6	1		10	53011101	9002719018155

- › Severská břiza zajišťuje vysoký stupeň pružnosti a odolnosti proti prasknutí
- › Skryté spoje pro lepší čitelnost
- › Vysoce odolný ochranný lak proti oděru, nečistotám a vlhkosti
- › Robustní spoje z vysoce kvalitní pružinové oceli s epoxidovou povrchovou úpravou pro optimální ochranu proti korozi

## HW 2/10



Model	L [m]	VP	VE	Art. Nr.	EAN
HW 2/10	2		50	53020501	9002719018193
HW 2/10	2		10	53020601	9002719018209

- › Vyběrové bukové dřevo pro vysokou tvrdost a pevnost
- › Skryté spoje pro lepší čitelnost
- › Vysoce odolný ochranný lak proti oděru, nečistotám a vlhkosti
- › Robustní spoje z vysoce kvalitní pružinové oceli s epoxidovou povrchovou úpravou pro optimální ochranu proti korozi

## HG 2/10



Model	L [m]	VP	VE	Art. Nr.	EAN
HG 2/10	2		50	53020101	9002719018162
HG 2/10	2		10	53020201	9002719018179

- › Vyběrové bukové dřevo pro vysokou tvrdost a pevnost
- › Skryté spoje pro lepší čitelnost
- › Vysoce odolný ochranný lak proti oděru, nečistotám a vlhkosti
- › Robustní spoje z vysoce kvalitní pružinové oceli s epoxidovou povrchovou úpravou pro optimální ochranu proti korozi

### Technická Data:

	H 1/6	HW 2/10	HG 2/10
Název výrobku	Originální švédský skládací metr	Skládací metr	Skládací metr
Materiál	Severská břiza	Buk	Buk
Povrch	Lakovaný, přírodní	Lakovaný, bílý	Lakovaný, žlutý
Stupnice	mm/cm, dvoudílná, s oboustranným potiskem	mm/cm, dvoudílná, s oboustranným potiskem	mm/cm, dvoudílná, s oboustranným potiskem
Počet segmentů	6	10	10
Tloušťka segmentů	2.4 mm	3.2 mm	3.2 mm
ES třída přesnosti	III	III	III
Spoje	Ocel, epoxidový nátěr	Ocel, epoxidový nátěr	Ocel, epoxidový nátěr

## HF 2/10

Model	L [m]	VP	VE	Art. Nr.	EAN
HF 2/10	2		50	53021101	9002719018223
HF 2/10	2		10	53021201	9002719018230

- › Výběrové bukové dřevo pro vysokou tvrdost a pevnost
- › Skryté spoje pro lepší čitelnost
- › Vysoce odolný ochranný lak proti oděru, nečistotám a vlhkosti
- › Robustní spoje z vysoce kvalitní pružinové oceli s epoxidovou povrchovou úpravou pro optimální ochranu proti korozi



## HB 2/10

Model	L [m]	VP	VE	Art. Nr.	EAN
HB 2/10	2		10	53060601	9002719016915

- › Výběrové bukové dřevo pro vysokou tvrdost a pevnost
- › Vnitřní spoje pro kompletní stupnici bez přerušení
- › Vysoce odolný ochranný lak proti oděru, nečistotám a vlhkosti
- › Tvrzené spoje z pružinové oceli odolné proti opotřebení pro dlouhou životnost



### Technická Data:

	HF 2/10	HB 2/10
Název výrobku	Skládací metr	Skládací metr
Materiál	Buk	Buk
Povrch	Lakovaný, bílý/žlutý	Lakovaný, bílý
Stupnice	mm/cm, dvoudílná, s oboustranným potiskem	mm/cm, dvoudílná, s oboustranným potiskem
Počet segmentů	10	10
Tloušťka segmentů	3.2 mm	3.2 mm
ES třída přesnosti	III	III
Spoje	Ocel, epoxidový nátěr	Pružinová ocel, vnitřní

## HK 2/10 W



Model	L [m]	VP	VE	Art. Nr.	EAN
HK 2/10 W	2		10	53030201	9002719018278

- › Sklolaminátem vyztužený plast s vysokou elasticitou zajišťuje dlouhou životnost
- › Vnitřní spoje pro kompletní stupnici bez přerušení
- › Odolný proti chladu a vlhkosti
- › Elektricky nevodivý

## HK 2/10 G

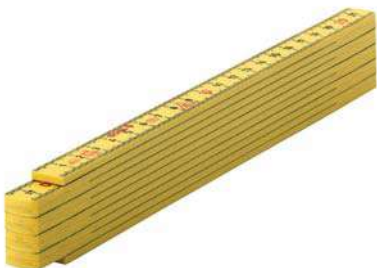

Model	L [m]	VP	VE	Art. Nr.	EAN
HK 2/10 G	2		10	53030101	9002719018261

- › Sklolaminátem vyztužený plast s vysokou elasticitou zajišťuje dlouhou životnost
- › Vnitřní spoje pro kompletní stupnici bez přerušení
- › Odolný proti chladu a vlhkosti
- › Elektricky nevodivý

## HKM 1/10 W



Model	L [m]	VP	VE	Art. Nr.	EAN
HKM 1/10 W	1		10	53031301	9002719018292

- › Sklolaminátem vyztužený plast s vysokou elasticitou zajišťuje dlouhou životnost
- › Vnitřní spoje pro kompletní stupnici bez přerušení
- › Odolný proti chladu a vlhkosti
- › Elektricky nevodivý

### Technická Data:

	HK 2/10 W	HK 2/10 G	HKM 1/10 W
Název výrobku	Skládací metr	Skládací metr	Skládací metr
Materiál	Polyamid, vyztužený sklolaminátem	Polyamid, vyztužený sklolaminátem	Polyamid, vyztužený sklolaminátem
Povrch	Bílá	Žlutý	Bílá
Stupnice	mm/cm, dvoudílná, s oboustranným potiskem	mm/cm, dvoudílná, s oboustranným potiskem	mm/cm, dvoudílná, s oboustranným potiskem
Počet segmentů	10	10	10
Tloušťka segmentů	3.2 mm	3.2 mm	3.2 mm
ES třída přesnosti	III	III	III
Spoje	Plast, vnitřní	Plast, vnitřní	Plast, vnitřní



**SVINOVACÍ METRY**

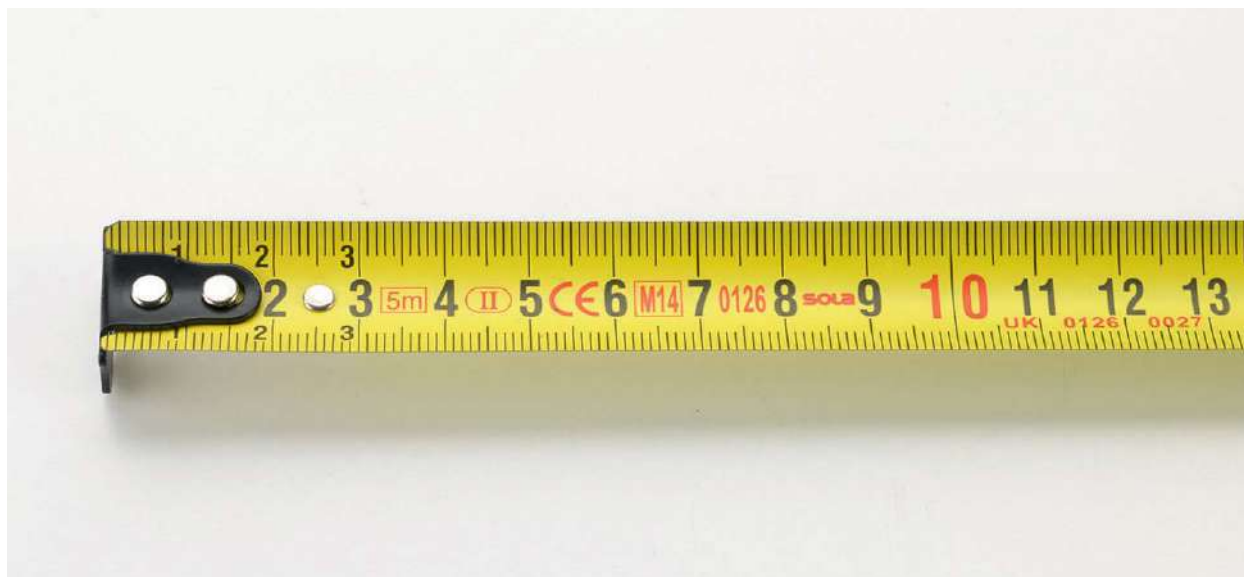

### PŘESNOST MĚŘENÍ

Všechny svinovací metry SOLA odpovídají třídě I nebo třídě II v souladu s normami EC. Proto můžeme zaručit nejvyšší přesnost měření.

Odchylka ± mm po celé délce				
délka	třídy I	třídy II	třídy III	
2 m	0.30	0.70	1.40	
3 m	0.40	0.90	1.80	
5 m	0.60	1.30	2.60	
8 m	0.90	1.90	3.80	
10 m	1.10	2.30	4.60	

### ZPŮSOBY ZNAČENÍ

Od 26. února 2014 je členskými státy Evropské unie a Evropského hospodářského prostoru aplikována směrnice 2014/32/EU Evropského parlamentu. Viz. následující značení:

1. Nominální délka měřicího zařízení
2. Označení CE
3. Rok výroby
4. Úřední značení pro váhy a míry
5. Třída přesnosti
6. Název výrobce nebo registrovaná ochranná známka



### NAVÍJENÍ PÁSMO

Hybnost pásma a výsledný dopad koncového háčku je jemně absorbován tlumičem. Tím se výrazně zvyšuje životnost pásma. Díky systému SOLA mají metry velmi hladký chod pásma. Pásmo je optimálně navinuté prostorově úsporným způsobem; pouzdro je menší a ergonomické.



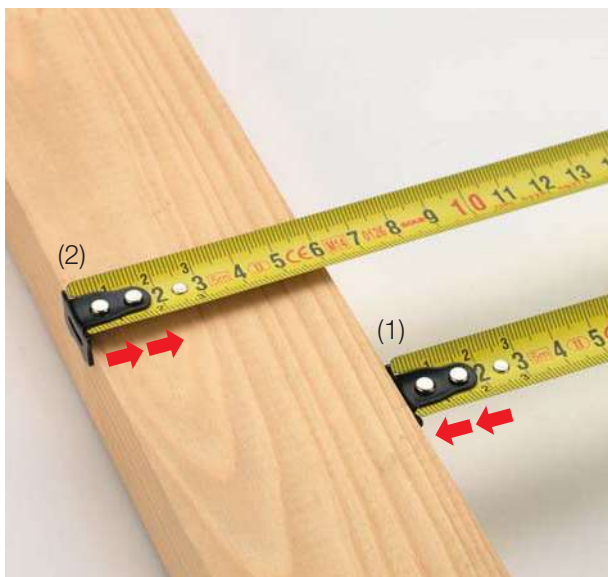

### HÁČKY

Posuvný háček přispívá k vysoké přesnosti pásma. Jak pro měření přiložením (1) háčku; tak pro měření zaseknutím háčku (2). Posuvná vzdálenost háčku odpovídá šířce háčku. Háček je velmi citlivý na rozbití, proto byl několikanásobně posílen:

- ▶ Posílený obal
- ▶ Nýtovaný koncový háček:
  - 2 nýty 2/3 m
  - 3 nýty 5 m
  - 4 nýty 8/10 m

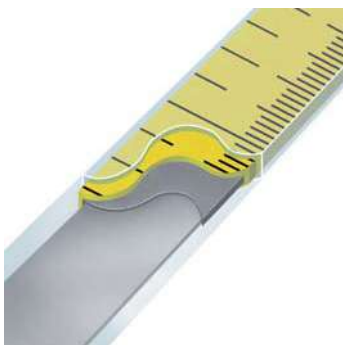

### STRUKTURA PÁSMA

Svinovací metry SOLA jsou vyrobeny z vysoce kvalitní oceli s vysokým obsahem uhlíku. Všechny modely jsou matné a neodráží lesk. Díky tomu je radost s těmito metry pracovat.























### ARETACE

Modely Big T, Tri-Matic a Popular od společnosti SOLA jsou vybaveny brzdovým mechanismem dvou částí. Díky tomu je možné pásmo zamknout s milimetrovou přesností. Pásma bez této dvoudílné brzdy mají tu nevýhodu, že při stisknutí tlačítka brzdy, je pásmo taženo zpět do pouzdra a to až o 10 mm.

### STAND-OUT

Aby se dosáhlo co nejvyššího inflexního bodu, konkávnost pásma musí být optimálně nastavena. Velmi vysoká konkávnost ovšem snižuje klidný chod. Pásma SOLA jsou však optimálně nastavena.

Díky vysokému podílu uhlíku 0,8% je pásmo tvrdé, odolné a disponuje vysokou životností.

SVINOVACÍ METRY			
<b>BIG T</b>			Strana 103
<b>PRO-TM</b>			Strana 103
<b>TRI-MATIC</b>			Strana 103
<b>POPULAR</b>			Strana 104
<b>PROTECT M</b>			Strana 104
<b>UNI-MATIC</b>			Strana 104
<b>PRO-FLEX</b>			Strana 105
<b>COMPACT</b>			Strana 105
<b>COMPACT M</b>			Strana 105
<b>VIDEO-FLEX</b>			Strana 106
<b>TALMETER</b>			Strana 106

## BIG T

Model	L [m]	B [mm]	VP	VE	Art. Nr.	EAN
BIG T 5	5	19		5	50021301	9002719014676
BIG T 8	8	25		5	50021401	9002719014683

- Optimální dvoudílné plastové pouzdro se zvýšenou odolností
- Bezpečná manipulace díky protiskluzovému povrchu a ergonomickému tvaru
- Přesná dvoudílná brzda pro přesné vnitřní měření
- Šetrné zastavení pásma díky dvoudílnému plastovému krytu
- Snazší odečítání naměřených hodnot díky průhlednému koncovému háku
- Optimalizovaná manipulace díky patentované, odnímatelné sponě na opasek



mm

## PRO-TM

Model	L [m]	B [mm]	VP	VE	Art. Nr.	EAN
PRO-TM 3	3	19		5	50022001	9002719023180
PRO-TM 5	5	19		5	50022101	9002719023197
PRO-TM 8	8	25		5	50022201	9002719023203

- Nerostbitné dvoudílné plastové pouzdro
- Přesná dvoudílná brzda pro přesné vnitřní měření
- Tlumič pro šetrné zastavení pásma
- Dlouhodobá přesnost a ochrana proti poškození díky zesílenému začátku pásma
- Kovová spona pro bezpečnější práci ve výškách
- Koncový hák s drážkou umožňuje upevnění na hřebících nebo šroubech



mm

## TRI-MATIC

Model	L [m]	B [mm]	VP	VE	Art. Nr.	EAN
TM 3	3	13		6	50023201	9002719002741
TM 5	5	19		6	50023301	9002719003151
TM 8	8	25		6	50023401	9002719003168
TM 10	10	25		6	50023501	9002719008934
TM 3	3	13		1	50023701	9002719010241
TM 5	5	19		1	50023801	9002719010289

- ABS plastové pouzdro odolné proti nárazu
- Praktický, kompaktní tvar pouzdra
- Přesná dvoudílná brzda pro přesné vnitřní měření
- Tlumič pro šetrné zastavení pásma
- Dlouhodobá přesnost a ochrana proti poškození díky zesílenému začátku pásma
- Robustní ocelová spona na opasek pro bezpečné upevnění



mm

Technická Data:	BIG T	PRO-TM	TRI-MATIC
Název výrobku	Svinovací metr	Svinovací metr	Svinovací metr
Stupnice	mm	mm	mm
ES třída přesnosti	I	I	I
Materiál pásma	Ocel	Ocel	Ocel
Povrch pásma	Matný lak, žlutý	Matný lak, žlutý	Matný lak, žlutý
Koncový hák	Plast, 2díln., posuvný	Nerezová ocel, posuvný	Nerezová ocel, posuvný
Aretace pásma	Brzda, 2polohová	Brzda, 2polohová	Brzda, 2polohová
Nýty pro koncový hák	3	2	2
Tlumení koncového háku	Tlumič	Tlumič	Tlumič
Zesílení pásma	Plast	Nerezová ocel	Nerezová ocel
Materiál pouzdra	ABS/TPE	ABS/TPE	ABS
Barva pouzdra	Červená/ černá	Červená/ černá	Chromovaná
Spona k připevnění na opasek	Plast, 2díln.	nerezová ocel (8 m: plast, 2díln.)	Nerezová ocel
Náhradní pásmo	Na vyžádání	-	Na vyžádání



**POPULAR**

Model	L [m]	B [mm]	VP	VE	Art. Nr.	EAN
PP 3	3	13		6	50024201	9002719011958
PP 5	5	19		6	50024301	9002719012146
PP 8	8	25		6	50024401	9002719016144
PP 3	3	13		45	50024701	9002719002789
PP 5	5	19		30	50024801	9002719002918

- › Nerozbitné dvoudílné plastové pouzdro
- › Bezpečná manipulace díky protiskluzovému povrchu a ergonomickému tvaru
- › Přesná dvoudílná brzda pro přesné vnitřní měření
- › Tlumič pro šetrné zastavení pásma
- › Dlouhodobá přesnost a ochrana proti poškození díky zesílenému začátku pásma
- › Robustní ABS plastová spona na opasek pro bezpečné upevnění

**PROTECT M**

Model	L [m]	B [mm]	VP	VE	Art. Nr.	EAN
PE M 525	5	25		6	50570601	9002719035664

- › Nerozbitné dvoudílné plastové pouzdro
- › Bezpečná manipulace díky protiskluzovému povrchu a ergonomickému tvaru
- › Přesná boční aretace pásma pro přesná vnitřní měření
- › Praktický, kompaktní tvar pouzdra
- › Dlouhodobá přesnost a ochrana proti poškození díky zesílenému začátku pásma
- › Magnetický koncový hák

**UNI-MATIC**

Model	L [m]	B [mm]	VP	VE	Art. Nr.	EAN
UM 2	2	16		6	50012401	9002719002758
UM 3	3	16		6	50012501	9002719002765
UM 5	5	16		6	50012601	9002719002772

- › ABS plastové pouzdro odolné proti nárazu
- › Praktický, kompaktní tvar pouzdra
- › Boční aretace pásma pro přesná vnitřní měření
- › Dlouhodobá přesnost a ochrana proti poškození díky zesílenému začátku pásma
- › Robustní ocelová spona na opasek pro bezpečné upevnění

**Technická Data:**

	POPULAR	PROTECT M	UNI-MATIC
Název výrobku	Svinovací metr	Svinovací metr	Svinovací metr
Stupnice	mm	mm	mm
ES třída přesnosti	II	II	II
Materiál pásma	Ocel	Ocel	Ocel
Povrch pásma	Matný lak, žlutý	Matný lak, žlutý	Matný lak, žlutý
Koncový hák	Ocel s povrchovou úpravou, posuvný	Ocel s povrchovou úpravou, posuvný	Nerezová ocel, posuvný
Aretace pásma	Brzda, 2polohová	Brzda, 1polohová	Brzda, 1polohová
Nýty pro koncový hák	2	2	2
Tlumení koncového háku	Tlumič	-	-
Zesílení pásma	Nerezová ocel	Nerezová ocel	Nerezová ocel
Materiál pouzdra	ABS/TPE	ABS/TPE	ABS
Barva pouzdra	Červená/ černá	Červená/ černá	Šedá
Spona k připevnění na opasek	Plast, odnímatelná	Nerezová ocel	Nerezová ocel
Náhradní pásmo	-	-	Na vyžádání

## PRO-FLEX

Model	L [m]	B [mm]	VP	VE	Art. Nr.	EAN
PF 3	3	13		6	50014234	9002719019183
PF 5	5	19		6	50014434	9002719019190
PF 3	3	13		50	50027701	9002719017196
PF 5	5	19		30	50027801	9002719017202

- › ABS plastové pouzdro odolné proti nárazu
- › Praktický, kompaktní tvar pouzdra
- › Přesná boční aretace pásma pro přesná vnitřní měření
- › Dlouhodobá přesnost a ochrana proti poškození díky zesílenému začátku pásma
- › Robustní ocelová spona na opasek pro bezpečné upevnění



## COMPACT

Model	L [m]	B [mm]	VP	VE	Art. Nr.	EAN
CO 3	3	16		6	50500201	9002719026877
CO 5	5	19		6	50500501	9002719026907
CO 8	8	25		6	50500801	9002719026938
CO 3	3	16		48	50510201	9002719026952
CO 5	5	19		30	50510501	9002719026976
CO 8	8	25		12	50510801	9002719027003

- › ABS plastové pouzdro odolné proti nárazu
- › Praktický, kompaktní tvar pouzdra
- › Přesná boční aretace pásma pro přesná vnitřní měření
- › Dlouhodobá přesnost a ochrana proti poškození díky zesílenému začátku pásma
- › Robustní ocelová spona na opasek pro bezpečné upevnění



## COMPACT M

Model	L [m]	B [mm]	VP	VE	Art. Nr.	EAN
COM 5	5	19		6	50520501	9002719030829
COM 8	8	25		6	50520801	9002719030843

- › Magnetický koncový hák
- › Praktický, kompaktní tvar pouzdra
- › Přesná boční aretace pásma pro přesná vnitřní měření
- › Dlouhodobá přesnost a ochrana proti poškození díky zesílenému začátku pásma
- › Robustní ocelová spona na opasek pro bezpečné upevnění



Technická Data:	PRO-FLEX	COMPACT	COMPACT M
Název výrobku	Svinovací metr	Svinovací metr	Svinovací metr
Stupnice	mm	mm	mm
ES třída přesnosti	II	II	II
Materiál pásma	Ocel	Ocel	Ocel
Povrch pásma	Matný lak, žlutý	Matný lak, žlutý	Matný lak, žlutý
Koncový hák	Nerezová ocel, posuvný	Ocel s povrchovou úpravou, posuvný	Ocel s povrchovou úpravou, posuvný
Aretnice pásma	Brzda, 1polohová	Brzda, 1polohová	Brzda, 1polohová
Nýty pro koncový hák	2	2	2
Tlumení koncového háku	-	Tlumič	Tlumič
Zesílení pásma	-	Nerezová ocel	Nerezová ocel
Materiál pouzdra	ABS	ABS	ABS
Barva pouzdra	Červená	Červená	Chromovaná
Spona k připevnění na opasek	Nerezová ocel	Nerezová ocel	Nerezová ocel

## VIDEO-FLEX

II  
mm

Model	L [m]	B [mm]	VP	VE	Art. Nr.	EAN
VF 3	3	13		6	50012901	9002719003984

- › ABS plastové pouzdro odolné proti nárazu
- › Praktický, kompaktní tvar pouzdra
- › Trvalá aretace pásma s uvolňovacím tlačítkem
- › Komfortní odečítání vnitřních měření průhledítkem
- › Dlouhodobá přesnost a ochrana proti poškození díky zesílenému začátku pásma
- › Robustní ocelová spona na opasek pro bezpečné upevnění

## TALMETER

II  
mm

Model	L [m]	B [mm]	VP	VE	Art. Nr.	EAN
TAL 2	2	16		6	51011201	9002719020035
TAL 3	3	16		6	51011601	9002719020042

- › ABS plastové pouzdro odolné proti nárazu
- › Praktický, kompaktní tvar pouzdra
- › Trvalá aretace pásma s uvolňovacím tlačítkem
- › Vnější a vnitřní měření se značkovací funkcí
- › Stupnice pro měření průměru na zadní straně pásma
- › Funkce kružítka pro vyznačování kruhových tvarů

## Technická Data:

	VIDEO-FLEX	TALMETER
Název výrobku	Svinovací metr	Svinovací metr
Stupnice	mm	mm
ES třída přesnosti	II	II
Materiál pásma	Ocel	Ocel
Povrch pásma	Matný lak, žlutý	Matný lak, bílý
Koncový hák	Nerezová ocel, posuvný	Nerezová ocel, pevný
Aretace pásma	Aretace	Aretace
Nýty pro koncový hák	2	1
Materiál pouzdra	ABS	ABS
Barva pouzdra	Šedá	Černá
Spona k připevnění na opasek	Nerezová ocel	-
Náhradní pásmo	Na vyžádání	-



**PÁSMOVÉ METRY**



## PŘESNOST MĚŘENÍ

Všechny pásma SOLA odpovídají třídě I nebo třídy II v souladu s normami EC. To umožňuje společnosti SOLA, aby zaručila maximální přesnost měření.

Odchylka ± mm po celé délce			
délka	třídy I	třídy II	třídy III
10 m	1.10	2.30	4.60
20 m	2.10	4.30	8.60
30 m	3.10	6.30	12.60
50 m	5.10	10.30	20.60
100 m	10.10	20.30	40.60

## ZPŮSOBY ZNAČENÍ

Od 26. února 2014 je členskými státy Evropské unie a Evropského hospodářského prostoru aplikována směrnice 2014/32/EU Evropského parlamentu. Tato směrnice obsahuje postupy, podle nichž výrobci měřících zařízení musí deklarovat shodu se specifikací. Viz. následující značení:

1. Nominální délka měřícího zařízení
2. Označení CE
3. Rok výroby
4. Úřední značení pro váhy a míry
5. Třída přesnosti
6. Název výrobce nebo registrovaná ochranná známka



## OCELOVÉ PÁSMO

Ocelová pásma SOLA jsou vyrobena z vysoce kvalitní oceli s vysokým obsahem uhlíku a jsou důkladně potažena nejprve barevným povlakem a poté povlakem průhledným. To poskytuje optimální ochranu proti korozi.

## TUFCOTE

Speciální polyamid tvořící povlak pásma spojuje tuhost oceli s vysokou odolností proti zlomení pásma.

## PÁSMÁ ZE SKLENĚNÝCH VLÁKEN

Tajemství spočívá ve správné rovnováze mezi množstvím a kvalitou skleněných vláken. Nekvalitní skleněná vlákna se snadno vytahují, protože obsahují příliš málo jednotlivých vláken. SOLA používá pouze nejlepší kvalitu.

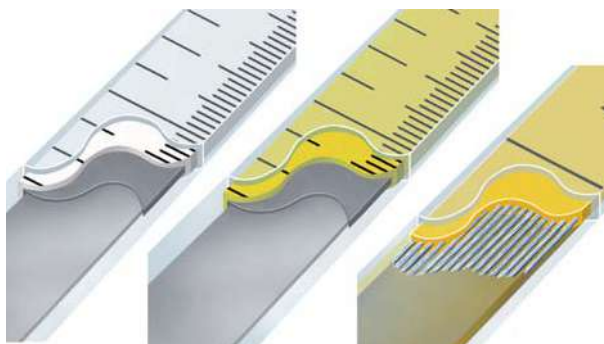



## RÁMOVÝ TYP PÁSMA

Pásmo je postaveno na otevřeném rámu. Existují tři hlavní typy ráků:

- Y-rámy: Vysoce kvalitní a stabilní hliníkový rám. Navrženo pro dlouhou životnost.
- V-rámy: Odolný plastový rám. Snadné použití.
- Jednoduché rámy: Vysoce kvalitní lehký hliníkový rám. Snadné použití.

## POUZDROVÁ PÁSMA

Pásmo je uzavřeno v pouzdře. To poskytuje maximální ochranu před znečištěním a poškozením. Pouzdra SOLA modelů Futura a Satellite byla vyvinuta v souladu s ergonomickými principy. Jediněčný a praktický design rukojeti Futura byl patentován po celém světě.

## MULTIFUNKČNÍ HÁČKY

Všechna dlouhá ocelová pásma od společnosti SOLA mají multifunkční háčky. Mají velmi univerzální využití.

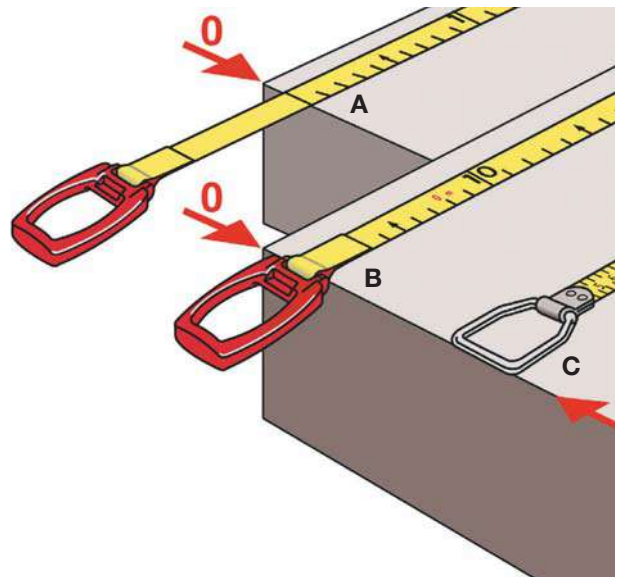

## ZPŮSOBY ZAKONČENÍ PÁSMA

- Zakončení A: nulový bod je 10 cm za kroužkem/ háčkem.
- Zakončení B: nulový bod je na konci háčku.
- Zakončení C: nulový bod je na vnější straně kroužku.



OCELOVÉ PÁSMOVÉ METRY			
SURVEYOR C			Strana 111
PROSPECTOR C			Strana 111
SPRINTER			Strana 111
EXPLORER			Strana 112
SATELLITE			Strana 112
PROSPECTOR R			Strana 112
PACER R			Strana 113
TRACKER R			Strana 113
SKLOLAMINÁTOVÉ PÁSMOVÉ METRY			
PROSPECTOR F			Strana 114
RANGER			Strana 114
FUTURA			Strana 114
TELESKOPICKÝ METR			
TEL			Strana 115

## SURVEYOR C

Model	L [m]	B [mm]	VP	VE	Art. Nr.	EAN
SC 30	30	13	I	1	50047901	9002719020189
SC 50	50	13	I	1	50048901	9002719020196

- ▶ Velmi odolné pásmo díky povrchové úpravě TUFLOCOTE®
- ▶ Snadné měření bez oslnění díky antireflexní vrstvě
- ▶ Odolné proti vlhkosti
- ▶ Velmi vysoká chemická odolnost
- ▶ Multifunkční koncový hák pro bezpečné upevnění na trubky, hřebíky nebo šrouby
- ▶ Ergonomicky tvarované pouzdro s mnoha doplňkovými funkcemi pro příjemnější práci
- ▶ Dlouhodobá přesnost a ochrana proti poškození díky zesílenému začátku pásma



I  
mm

## PROSPECTOR C

Model	L [m]	B [mm]	VP	VE	Art. Nr.	EAN
YC 30	30	13	I	1	50053801	9002719006596
YC 50	50	13	I	1	50053901	9002719006602

- ▶ Velmi odolné pásmo díky povrchové úpravě TUFLOCOTE®
- ▶ Snadné měření bez oslnění díky antireflexní vrstvě
- ▶ Odolné proti vlhkosti
- ▶ Velmi vysoká chemická odolnost
- ▶ Multifunkční koncový hák pro bezpečné upevnění na trubky, hřebíky nebo šrouby
- ▶ Robustní hliníkový Y rám
- ▶ Dlouhodobá přesnost a ochrana proti poškození díky zesílenému začátku pásma



II  
mm

## SPRINTER

Model	L [m]	B [mm]	VP	VE	Art. Nr.	EAN
SR 30	30	10	I	2	50081501	9002719024088

- ▶ Odolné ocelové pásmo s nerezovým ochranným fosfátováním
- ▶ Snadné měření bez oslnění díky antireflexnímu laku
- ▶ Třikrát rychlejší navíjení pásma převodem kliky
- ▶ Sklopná klika zabraňuje zranění
- ▶ Multifunkční koncový hák pro bezpečné upevnění na trubky, hřebíky nebo šrouby
- ▶ Nerozbitné dvoudílné plastové pouzdro
- ▶ Maximální ochrana před znečištěním a poškozením



I  
mm

Technická Data:	SURVEYOR C	PROSPECTOR C	SPRINTER
Název výrobku	Měřicí pásmo	Měřicí pásmo	Měřicí pásmo
Stupnice	mm	mm	mm
ES třída přesnosti	I	II	I
Materiál pásma	Ocel	Ocel	Ocel
Povrch pásma	TUFLOCOTE®, žlutý	TUFLOCOTE®, žlutý	Matný lak, bílý
Koncový hák	Multifunkční	Multifunkční	Multifunkční
Nýty pro koncový hák	2	2	2
Zesílení pásma	Plast	Plast	Plast
Materiál pouzdra	ABS/TPE	Hliník	ABS/TPE
Barva pouzdra	Červená/šedá	Stříbrná	Červená/ černá
Náhradní pásmo	Na vyžádání	Na vyžádání	Na vyžádání
Tvar pouzdra	Y rám	Y rám	Kapsle
Počáteční část pásma	B	B	B
Převodový poměr kliky	1:1	1:1	3:1



## EXPLORER



I  
mm

Model	L [m]	B [mm]	VP	VE	Art. Nr.	EAN
EP 20	20	13		2	50080301	9002719024101
EP 30	30	13		2	50080501	9002719024552
EP 50	50	13		2	50080601	9002719024125

- › Odolné ocelové pásmo s nerezovým ochranným fosfátováním
- › Snadné měření bez oshnění díky antireflexnímu laku
- › Sklopná klika zabraňuje zranění
- › Multifunkční koncový hák pro bezpečné upevnění na trubky, hřebíky nebo šrouby
- › Nerozbitné dvoudílné plastové pouzdro
- › Maximální ochrana před znečištěním a poškozením

## SATELLITE



II  
mm

Model	L [m]	B [mm]	VP	VE	Art. Nr.	EAN
ST 10	10	10		5	50055701	9002719002642
ST 20	20	10		5	50055901	9002719012115
ST 30	30	10		5	50056101	9002719012153

- › Odolné ocelové pásmo s nerezovým ochranným fosfátováním
- › Snadné měření bez oshnění díky antireflexnímu laku
- › Sklopná klika zabraňuje zranění
- › Multifunkční koncový hák pro bezpečné upevnění na trubky, hřebíky nebo šrouby
- › ABS plastové pouzdro odolné proti nárazu
- › Maximální ochrana před znečištěním a poškozením

## PROSPECTOR R



II  
mm

Model	L [m]	B [mm]	VP	VE	Art. Nr.	EAN
YR 30	30	13		1	50051701	9002719006558
YR 50	50	13		1	50051801	9002719006565

- › Odolné ocelové pásmo s nerezovým ochranným fosfátováním
- › Snadné měření bez oshnění díky antireflexnímu laku
- › Multifunkční koncový hák pro bezpečné upevnění na trubky, hřebíky nebo šrouby
- › Robustní hliníkový Y rám
- › Dlouhodobá přesnost a ochrana proti poškození díky zesílenému začátku pásma

Technická Data:	EXPLORER	SATELLITE	PROSPECTOR R
Název výrobku	Měřicí pásmo	Měřicí pásmo	Měřicí pásmo
Stupnice	mm	mm	mm
ES třída přesnosti	I	II	II
Materiál pásma	Ocel	Ocel	Ocel
Povrch pásma	Matný lak, bílý	Matný lak, bílý	Matný lak, bílý
Koncový hák	Multifunkční	Multifunkční	Multifunkční
Nýty pro koncový hák	2	2	2
Zesílení pásma	Plast	Plast	Plast
Materiál pouzdra	ABS/TPE	ABS	Hliník
Barva pouzdra	Červená/ černá	Šedá	Stříbrná
Náhradní pásmo	Na vyžádání	Na vyžádání	Na vyžádání
Tvar pouzdra	Kapsle	Kapsle	Y rám
Počáteční část pásma	B, A na vyžádání	B	B
Převodový poměr kliky	1:1	1:1	1:1

## PACER R

Model	L [m]	B [mm]	VP	VE	Art. Nr.	EAN
PR 100	100	13		1	50052901	9002719013631

- › Odolné ocelové pásmo s nerezovým ochranným fosfátováním
- › Snadné měření bez oslnění díky antireflexnímu laku
- › Multifunkční koncový hák pro bezpečné upevnění na trubky, hřebíky nebo šrouby
- › ABS plastový rám odolný proti nárazu
- › Ergonomicky tvarovaná rukojeť



II  
mm

## TRACKER R

Model	L [m]	B [mm]	VP	VE	Art. Nr.	EAN
TR 20	20	13		1	50050901	9002719006497
TR 30	30	13		1	50051101	9002719006510
TR 50	50	13		1	50051201	9002719006527

- › Odolné ocelové pásmo s nerezovým ochranným fosfátováním
- › Snadné měření bez oslnění díky antireflexnímu laku
- › Multifunkční koncový hák pro bezpečné upevnění na trubky, hřebíky nebo šrouby
- › Lehký a stabilní hliníkový rám
- › Ergonomicky tvarovaná rukojeť



II  
mm

### Technická Data:

	PACER R	TRACKER R
Název výrobku	Měřicí pásmo	Měřicí pásmo
Stupnice	mm	mm
ES třída přesnosti	II	II
Materiál pásma	Ocel	Ocel
Povrch pásma	Matný lak, bílý	Matný lak, bílý
Koncový hák	Multifunkční	Multifunkční
Nýty pro koncový hák	2	2
Zesílení pásma	Plast	Plast
Materiál pouzdra	ABS	Hliník
Barva pouzdra	Šedá	Stříbrná
Náhradní pásmo	Na vyžádání	Na vyžádání
Tvar pouzdra	V rám	Jednoduchý rám
Počáteční část pásma	B	B
Převodový poměr kliky	1:1	1:1

## PROSPECTOR F



II  
mm

Model	L [m]	B [mm]	VP	VE	Art. Nr.	EAN
YF 30	30	13	☑	1	50059301	9002719010784
YF 50	50	13	☑	1	50059401	9002719013167

- › Velmi odolné pásmo ze sklolaminátu
- › Odolné proti chladu a vlhkosti
- › Vysoká chemická odolnost
- › Elektricky nevodivý
- › Nízká hmotnost
- › Robustní hliníkový Y rám
- › Ergonomicky tvarovaná rukojeť

## RANGER



II  
mm

Model	L [m]	B [mm]	VP	VE	Art. Nr.	EAN
RN 30	30	13	☑	1	50058801	9002719006725
RN 50	50	13	☑	1	50058901	9002719006732

- › Velmi odolné pásmo ze sklolaminátu
- › Odolné proti chladu a vlhkosti
- › Vysoká chemická odolnost
- › Elektricky nevodivý
- › Nízká hmotnost
- › ABS plastový rám odolný proti nárazu
- › Ergonomicky tvarovaná rukojeť

## FUTURA







II  
mm

Model	L [m]	B [mm]	VP	VE	Art. Nr.	EAN
FT 10	10	13	☑	1	50057501	9002719012108
FT 20	20	13	☑	1	50057701	9002719012405
FT 30	30	13	☑	1	50057901	9002719012160

- › Velmi odolné pásmo ze sklolaminátu
- › Odolné proti chladu a vlhkosti
- › Vysoká chemická odolnost
- › Elektricky nevodivý
- › Nízká hmotnost
- › ABS plastové pouzdro odolné proti nárazu
- › Maximální ochrana před znečištěním a poškozením

### Technická Data:

	PROSPECTOR F	RANGER	FUTURA
Název výrobku	Měřicí pásmo	Měřicí pásmo	Měřicí pásmo
Stupnice	mm	mm	mm
ES třída přesnosti	II	II	II
Materiál pásma	Sklolaminát, žlutý	Sklolaminát, žlutý	Sklolaminát, žlutý
Koncový hák	Plastový kroužek	Plastový kroužek	Plastový kroužek
Materiál pouzdra	Hliník	ABS	ABS
Barva pouzdra	Stříbrná	Šedá	Šedá
Náhradní pásmo	Na vyžádání	Na vyžádání	Na vyžádání
Tvar pouzdra	Y rám	V rám	Kapsle
Počáteční část pásma	B	B, A/C na vyžádání	B
Převodový poměr kliky	1:1	1:1	1:1

Model	L	VP	VE	Art. Nr.	EAN
TEL 500	1.07 - 5.00 m		1	57070501	9002719003786
TEL 300	0.70 - 3.00 m		1	57070701	9002719016786
TEL 400	0.86 - 4.00 m		1	57070801	9002719016793
TEL 800 S	1.53 - 8.00 m		1	57071201	9002719009726

- ▶ Plastové vedení odolné proti otěru a odpuzující prach
- ▶ Pásmový metr se speciálně dimenzovaným navijecím zařízením
- ▶ Velká zakončovací deska jako styčná plocha a pomůcka pro vytažení
- ▶ U modelu TEL 800 S displej v úrovni očí

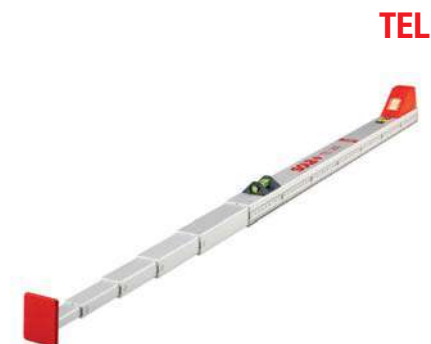
**Technická Data:**

	TEL
Název výrobku	Teleskopický metr
Počet horizontálních líbel	1
Zvláštnosti	Analogový displej
Stupnice	mm
Tolerance měření	3 m, 4 m: 1.00 mm/m 5 m: 1.50 mm/m 8 m: 2.00 mm/m



**SOLA**  <sup>®</sup>  
PASSION FOR PRECISION



**MĚŘICÍ KOLA**



#### AŽ NA KRÁTKOU NEBO DLOUHOU VZDÁLENOST, VŽDY RYCHLÉ A SNADNÉ MĚŘENÍ

Měřicí kolo je ideální pro měření delších i kratších vzdáleností, ať již na rovných nebo klikatých trasách. Praktický vyměřovací nástroj nalezne uplatnění při profesionálním i soukromém použití, v interiéru i exteriéru. Díky zabudovanému počítadlu je měření podstatně rychlejší než s pásmovým metrem. Navíc může měření snadno a komfortně provádět pouze jedna osoba.

#### ROZLIČNÉ MOŽNOSTI POUŽITÍ

Měřicí kolo se používá při výstavbě silnic, zahrad a v krajinotvorbě, při vyměřování pozemků, sportovišť a krajinných prvků. I u policie nebo odborných znalců nalezne měřicí kolo své uplatnění, například při úředních měřeních u dopravních nehod.

#### PRECIZNÍ POČÍTADLO NAD POJEZDOVÝM KOLEM

Pro určení vzdálenosti využívá měřicí kolo mechanický počítací systém. Díky spojení počítacího ústrojí s pojezdovým kolem se počítají otáčky, díky čemuž se zjišťuje uražená vzdálenost a přehledně se zobrazuje na proti nárazům odolném počítadle, které je umístěno nad měřicím kolem.

#### PRAKTICKÝ PRŮVODCE

Díky plynule nastavitelné vodící tyči, nízké hmotnosti a kompaktní konstrukci lze měřicí kola prakticky uskladnit a snadno přepravovat.

#### PŘEDNOSTI

- ▶ Snadná přeprava díky praktické velikosti a nízké hmotnosti
- ▶ Přesné výsledky měření s tolerancí  $\pm 3$  mm/m díky plastovému kolu odolnému proti oděru
- ▶ Flexibilní a komfortní práce díky plynule nastavitelné teleskopické vodící tyči
- ▶ Nulovací tlačítko přímo vedle 5místného počítadla umožňuje rychlé nulování
- ▶ Rychlejší a méně komplikované vyměřování než s pásmovým metrem
- ▶ Měření může provádět samostatně i pouze jedna osoba





### MW 305

Měřicí kolo MW 305 kombinuje kvalitu a spolehlivost s praktickou velikostí při nízké hmotnosti. Analogové lehké měřicí kolo je ideálně vhodné pro vyměřování krátkých vzdáleností v interiéru i exteriéru. Kromě toho lze tímto obratným měřicím kolem velmi snadno měřit i zakřivené a asymetrické povrchy.

Měřicí kolo MW 305 se díky své praktické velikosti, nízké hmotnosti a plynule nastavitelné teleskopické tyči bez problémů vejde do každého kufru na nářadí a lze je tak snadno přepravovat. 5místné analogové počítadlo lze vynulovat jedním stisknutím tlačítka a registruje i zpětná měření. V kombinaci s plastovým kolem odolným proti oděru přesvědčuje toto mini měřicí kolo přesnými výsledky měření s tolerancí  $\pm 3\text{mm/m}$ .



### MW 1000

Standardní měřicí kolo MW 1000 je ideálně vhodné pro vyměřování dlouhých a rovných tras, jako třeba při výstavbě silnic a v krajinotvorbě. Stabilní paprskové kolo spolehlivě drží stopu a zajišťuje optimálně klidný chod, díky čemuž lze pohodlně měřit velké vzdálenosti.

Dodatečný komfort zajišťuje ergonomická pistolová rukojeť a výškově nastavitelná teleskopická vodící tyč s bezpečnostními odrazkami, aby bylo možné bezpečně pracovat především v silničním provozu. 5místné analogové počítadlo nad měřicím kolem registruje i zpětná měření, lze je odečítat ze stoje a snadno vynulovat jedním stisknutím tlačítka.

Pro odstavení slouží boční výklopný stojánek.



### Nastavitelná vodící tyč

Flexibilita a komfortní práce díky plynule nastavitelnému teleskopickému držádlu.



### 5místné počítadlo

Počítadlo nad měřicím kolem umožňuje i zpětné měření, tedy odpočet, hodnoty lze pohodlně odečítat ze stoje a lze je snadno vynulovat jedním stisknutím tlačítka.



### Výklopný stojánek (MW 1000)

Stabilní stojánek lze bočně vyklopit a měřicí kolo tak kdykoliv odstavit.



MĚŘICÍ KOLA		
MW 1000		Strana 121
MW 305		Strana 121
PŘÍSLUŠENSTVÍ K MĚŘICÍ KOLA		
BAG MW		Strana 122

## MW 1000

Model	L	VP	VE	Art. Nr.	EAN
MW 1000	0 - 9999.9 m		1	57080201	9002719038160

- › Velmi kvalitní pryžové kolo
- › Extra silná pistolová rukojeť
- › Robustní teleskopická kovová vodící tyč
- › Vyklápěcí boční stojan
- › Bezpečnostní odrazka



## MW 305

Model	L	VP	VE	Art. Nr.	EAN
MW 305	0 - 9999.9 m		1	57080101	9002719038153

- › Velmi malé a skladné rozměry
- › Velmi kvalitní pryžové kolo
- › Robustní teleskopická hliníková vodící tyč



Technická Data:	MW 1000	MW 305
Název výrobku	Měřicí kolo	Měřicí kolo
Zvláštnosti	Obvod kola 1000 mm	Obvod kola 305 mm
Stupnice	dm/m	dm/m
Tolerance měření	±3,00 mm	±3,00 mm

## BAG MW



Model	L [cm]	VP	VE	Art. Nr.	EAN
BAG MW 1000	70		1	R316159	9002719041603

### Technická Data:

	BAG MW
Název výrobku	Ochranné pouzdro pro měřicí kolo
Materiál	Umělé vlákno
Barva	Černá

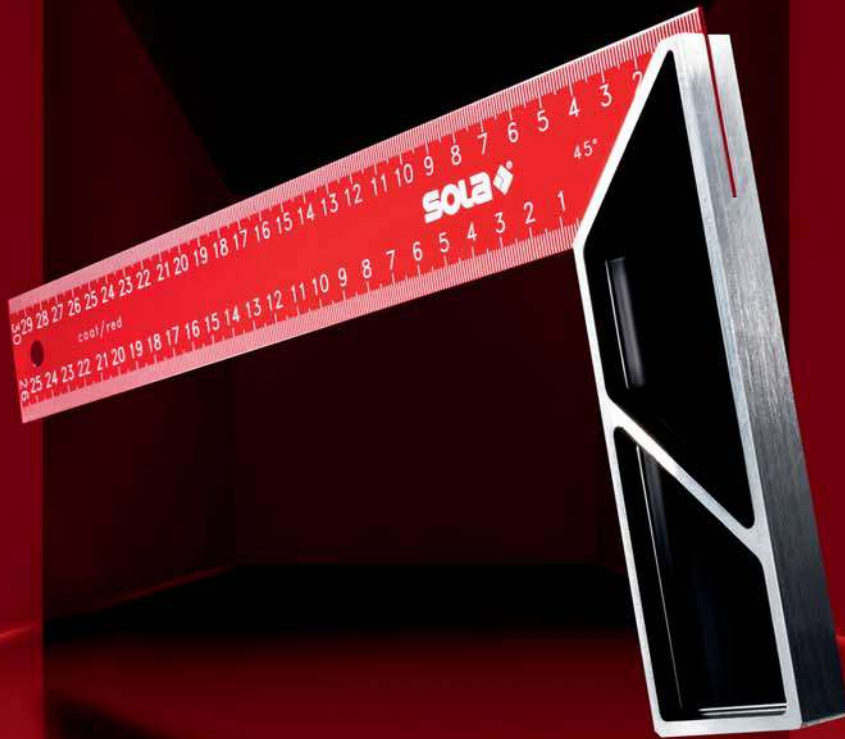

**ÚHELNÍKY/PRAVÍTKA**



## MATERIÁL/PROVEDENÍ

Pro úhelníky SOLA se používají pouze ty nejkvalitnější materiály. Naše vysoké standardy kvality platí jak pro použité materiály, tak pro přesnost měření.

- ▶ Pravítka jsou vyrobena z kalené nerezové nebo pozinkované oceli.
- ▶ Rukojeti jsou vyrobeny ze dřeva nebo plastu nebo eloxovaného hliníku (ochrana povrchu).

Všechny měřicí stupnice jsou leptané nebo vytištěné přímo na povrch pravítka. Měřicí plochy jsou buď frézované nebo leštěné pískem.

## MATERIÁL PRAVÍTKA



nerez



plamenem kalená  
pružinová ocel



plamenem  
modřená  
pružinová ocel



pružinová ocel,  
plastový povlak

## MATERIÁL RUKOJETI



ABS plast



potah hliníkovou  
slitinou



bronzem  
eloxovaný hliník

























## KONTROLA KVALITY

Ve společnosti SOLA začíná kontrola kvality s výběrem materiálů. Během výroby jsou pečlivě sledovány jednotlivé výrobní procesy, s cílem zajistit co nejvyšší stupeň kvality.

Tam, kde je požadována vysoká přesnost jsou spolehlivé měřicí nástroje nezbytností. S úhelníky SOLA si můžete být jisti, že používáte pečlivě testovaný nástroj. Garantujeme přesnost produktu a díky robustní konstrukci také dlouhou životnost.



TRUHLÁŘSKÉ ÚHELNÍKY		
SRB		Strana 128
SRG		Strana 128
SRC		Strana 128
SRK		Strana 129
POKOSOVÉ ÚHELNÍKY		
GWB		Strana 130
GWG		Strana 130
NASTAVITELNÉ ÚHELNÍKY		
VSTG		Strana 131
GR		Strana 131
VK		Strana 131
QUATTRO		Strana 132
ZÁMEČNICKÉ ÚHELNÍKY		
SW		Strana 133
SWA		Strana 133
FW		Strana 133
TESAŘSKÉ ÚHELNÍKY		
ZWZ		Strana 134
ZWZA		Strana 134
ZWZB		Strana 134
ZWCA		Strana 135
AW		Strana 135
KONSTRUKČNÍ ÚHELNÍKY		
BWS		Strana 136
BWW		Strana 136
PRAVÍTKA		
LSB		Strana 137
LSS		Strana 137
LAB		Strana 137

ÚHLOMĚRY		
WIM		Strana 138
WITRON		Strana 138



## SRB

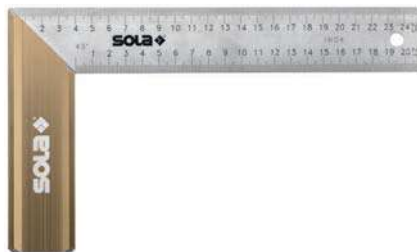

Model	L	VP	VE	Art. Nr.	EAN
SRB 200	200 x 145 mm	☑	6	56012001	9002719021001
SRB 250	250 x 145 mm	☑	6	56012101	9002719021018
SRB 300	300 x 145 mm	☑	6	56012201	9002719021025
SRB 350	350 x 170 mm	☑	6	56012301	9002719021032
SRB 400	400 x 170 mm	☑	6	56012401	9002719021049
SRB 500	500 x 170 mm	☑	6	56012501	9002719021056

- › Robustní, hliníková rukojeť s širokou zarážkou
- › Zvláště odolná, nerezová pružinová ocel
- › Dobře čitelná stupnice odolná proti otěru
- › Integrované zarážky pro úhly 45°/135°

## SRG

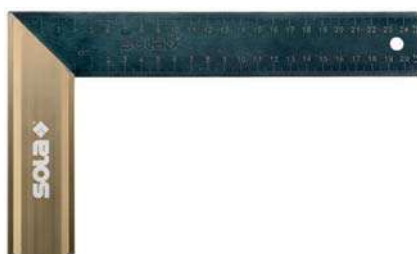

Model	L	VP	VE	Art. Nr.	EAN
SRG 200	200 x 145 mm	☑	6	56013001	9002719021063
SRG 250	250 x 145 mm	☑	6	56013101	9002719018469
SRG 300	300 x 145 mm	☑	6	56013201	9002719018476
SRG 350	350 x 170 mm	☑	6	56013301	9002719018483
SRG 400	400 x 170 mm	☑	6	56013401	9002719018490
SRG 500	500 x 170 mm	☑	6	56013501	9002719018506

- › Robustní, hliníková rukojeť s širokou zarážkou
- › Neoslňující, modřená lišta z pružinové oceli pro příjemnou práci a snadné odečítání výsledků měření
- › Dobře čitelná stupnice odolná proti otěru
- › Integrované zarážky pro úhly 45°/135°

## SRC



Model	L	VP	VE	Art. Nr.	EAN
SRC 200	200 x 145 mm	☑	6	56014001	9002719021070
SRC 250	250 x 145 mm	☑	6	56014101	9002719021087
SRC 300	300 x 145 mm	☑	6	56014201	9002719021094
SRC 350	350 x 170 mm	☑	6	56014301	9002719021100
SRC 400	400 x 170 mm	☑	6	56014401	9002719021117
SRC 500	500 x 170 mm	☑	6	56014501	9002719021124

- › Lehká, robustní hliníková rukojeť
- › Povrchová úprava vysoce odolná proti otěru a odpuzující nečistoty
- › Velmi dobrá čitelnost výsledků měření díky zvýšenému kontrastu
- › Integrované zarážky pro úhly 45°/135°

### Technická Data:

	SRB	SRG	SRC
Název výrobku	Truhlářské úhelníky	Truhlářské úhelníky	Truhlářské úhelníky
Stupnice	mm/cm, dvoudílná, leptaná	mm/cm, dvoudílná, leptaná	mm/cm, dvoudílná, s potiskem
Materiál lišty	Nerezová pružinová ocel	Pružinová ocel	Pružinová ocel
Povrch lišty	Broušený	Broušený	S povrchovou úpravou
Barva lišty	Čistá	Modřená	Červená
Materiál rukojeti	Hliník	Hliník	Litý hliník
Povrch rukojeti	Eloxovaný	Eloxovaný	S povrchovou úpravou
Barva rukojeti	Bronzová	Bronzová	Černá
Délka stupnice	1 mm	1 mm	1 mm
Úhly	45°, 90°, 135°	45°, 90°, 135°	45°, 90°, 135°

## SRK

Model	L	VP	VE	Art. Nr.	EAN
SRK 250	250 x 145 mm		6	56016001	9002719018384
SRK 300	300 x 145 mm		6	56016101	9002719018391

- ▶ Lehká rukojeť z odolného ABS plastu zabraňující poškození choullostivých povrchů
- ▶ Zvláště odolná, nerezová pružinová ocel
- ▶ Dobře čitelná stupnice odolná proti otěru
- ▶ Integrované zarážky pro úhly 45°/135°

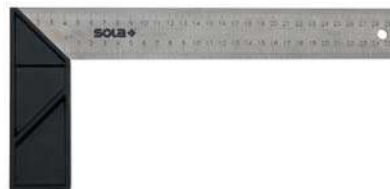

### Technická Data:

	SRK
Název výrobku	Truhlářské úhelníky
Stupnice	mm/cm, dvoudílná, leptaná
Materiál lišty	Nerezová pružinová ocel
Povrch lišty	Broušený
Barva lišty	Čistá
Materiál rukojeti	ABS zesíleno sklolaminátem
Barva rukojeti	Černá
Dílky stupnice	1 mm
Úhly	45°, 90°, 135°

**GWB**



Model	L	VP	VE	Art. Nr.	EAN
GWB 300	300 x 110 mm	○	6	56031101	9002719021223

- Robustní, hliníková rukojeť s širokou zarážkou
- Zvláště odolná, nerezová pružinová ocel
- Precizní 45° a 135° pokosový úhelník

**GWG**



Model	L	VP	VE	Art. Nr.	EAN
GWG 300	300 x 110 mm	○	6	56032101	9002719018520

- Robustní, hliníková rukojeť s širokou zarážkou
- Neosliňující, modřená lišta z pružinové oceli pro příjemnou práci
- Precizní 45° a 135° pokosový úhelník

ÚHELNÍKY/  
PRAVÍTKA

**Technická Data:**

	<b>GWB</b>	<b>GWG</b>
Název výrobku	Pokosové úhelníky	Pokosové úhelníky
Materiál lišty	Nerezová pružinová ocel	Pružinová ocel
Povrch lišty	Broušený	Broušený
Barva lišty	Čistá	Modřená
Materiál rukojeti	Hliník	Hliník
Povrch rukojeti	Eloxovaný	Eloxovaný
Barva rukojeti	Bronzová	Bronzová
Úhly	45°, 135°	45°, 135°

## VSTG

Model	L	VP	VE	Art. Nr.	EAN
VSTG 200	200 mm	○	6	56052001	9002719021131
VSTG 250	250 mm	○	6	56052101	9002719021148
VSTG 300	300 mm	○	6	56052201	9002719021155

- › Robustní, hliníková rukojeť s širokou zarážkou
- › Odolná lišta z pružinové oceli
- › Libovolně nastavitelné, aretovatelné úhly
- › Stupnice pro odečet a přenášení nastavených úhlů



## GR

Model	L	VP	VE	Art. Nr.	EAN
GR 120	120 x 80 mm	○	1	57012001	9002719003557
GR 150	150 x 80 mm	○	1	57012101	9002719003564
GR 200	200 x 150 mm	○	1	57012201	9002719003571
GR 300	300 x 200 mm	○	1	57012301	9002719021209

- › Robustní provedení pro dlouhou životnost
- › Vysoká odolnost proti korozi díky chromovanému povrchu
- › Libovolně nastavitelné, aretovatelné úhly
- › Stupnice ve stupních pro přesný odečet a přenášení nastavených úhlů



## VK

Model	L	VP	VE	Art. Nr.	EAN
VK 380	170 x 380 mm	○	1	56900101	9002719018407

- › Lehký, robustní hliníkový kombinovaný úhelník
- › Zobrazení úhlu a doplňkového úhlu
- › Libovolně nastavitelné, aretovatelné úhly
- › Stupnice ve stupních pro přesný odečet a přenášení nastavených úhlů

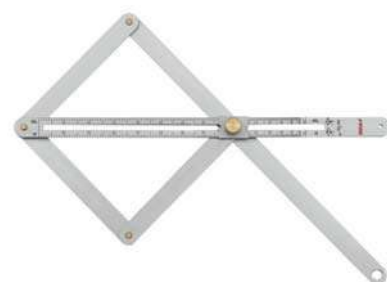

Technická Data:	VSTG	GR	VK
Název výrobku	Skládací úhelník	Úhломěr	Kombinovaný úhelník
Stupnice	Stupně, dvoudílná, rytá	0–180°, leptaná	0–180°, dvoudílná, s potiskem
Materiál lišty	Nerezová pružinová ocel	Ocel	Hliník
Povrch lišty	Broušený	Chromovaný	Eloxovaný
Barva lišty	-	Chromová	Stříbrná
Materiál rukojeti	Hliník	Ocel	-
Povrch rukojeti	Eloxovaný	Chromovaný	-
Barva rukojeti	Bronzová	Chromová	-
Délka stupnice	-	1°	-
Úhly	Variabilní, 45°, 60°, 90°, 120°	Variabilní	Variabilní

## QUATTRO



Model	L	VP	VE	Art. Nr.	EAN
QUATTRO	250 x 170 mm		1	56017001	9002719020349

- › Lehká, robustní hliníková rukojeť
- › Zvláště odolná, nerezová pružinová ocel
- › Tři úhlové polohy s možností aretace: 45°, 90°, 135°

### Technická Data:

	QUATTRO
Název výrobku	Nastavitelný úhelník
Stupnice	mm/cm, dvoudílná, leptaná
Materiál lišty	Nerezová pružinová ocel
Povrch lišty	Broušený
Materiál rukojeti	Hliník
Povrch rukojeti	Eloxovaný
Barva rukojeti	Stříbrná
Dílky stupnice	1 mm
Úhly	45°, 90°, 135°

## SW

Model	L	VP	VE	Art. Nr.	EAN
SW 100	100 x 70 mm	○	1	56110201	9002719020943
SW 150	150 x 100 mm	○	1	56110301	9002719008163
SW 200	200 x 130 mm	○	1	56110401	9002719008170
SW 250	250 x 160 mm	○	1	56110501	9002719008187
SW 300	300 x 180 mm	○	1	56110601	9002719008194
SW 400	400 x 230 mm	○	1	56110701	9002719008200
SW 500	500 x 280 mm	○	1	56110801	9002719008217
SW 600	600 x 330 mm	○	1	56110901	9002719008224
SW 750	750 x 375 mm	○	1	56111001	9002719020950
SW 1000	1000 x 500 mm	○	1	56111101	9002719020967

- ▶ Extrémně robustní ocelový úhelník
- ▶ Vysoká odolnost proti korozi díky pozinkovanému povrchu
- ▶ Přesně zpracované měřicí plochy



## SWA

Model	L	VP	VE	Art. Nr.	EAN
SWA 100	100 x 70 mm	○	1	56112201	9002719020974
SWA 150	150 x 100 mm	○	1	56112301	9002719008231
SWA 200	200 x 130 mm	○	1	56112401	9002719008248
SWA 250	250 x 160 mm	○	1	56112501	9002719008255
SWA 300	300 x 180 mm	○	1	56112601	9002719008262
SWA 400	400 x 230 mm	○	1	56112701	9002719008279
SWA 500	500 x 280 mm	○	1	56112801	9002719008286
SWA 600	600 x 330 mm	○	1	56112901	9002719008293
SWA 750	750 x 375 mm	○	1	56113001	9002719020981
SWA 1000	1000 x 500 mm	○	1	56113101	9002719020998

- ▶ Extrémně robustní ocelový úhelník se širokou zarážkou
- ▶ Vysoká odolnost proti korozi díky pozinkovanému povrchu
- ▶ Přesně zpracované měřicí plochy



## FW

Model	L	VP	VE	Art. Nr.	EAN
FW 300	300 x 435 mm	○	1	56150601	9002719024323
FW 400	400 x 560 mm	○	1	56150701	9002719024347
FW 500	500 x 660 mm	○	1	56150801	9002719024361
FW 600	600 x 760 mm	○	1	56150901	9002719024385

- ▶ Extrémně robustní ocelový úhelník
- ▶ Vysoká odolnost proti korozi díky pozinkovanému povrchu
- ▶ Přesně zpracované měřicí plochy



Technická Data:	SW	SWA	FW
Název výrobku	Zámečnický úhelník	Zámečnický úhelník	Přírubový úhelník
Materiál	Ocel	Ocel	Ocel
Povrch	Broušený	Broušený	Broušený
Barva	Pozink	Pozink	Pozink
Zvláštnosti	-	Doraz	-
Úhly	90°	90°	90°
Šířka	20 mm, 25 mm, 30 mm	20 mm, 25 mm, 30 mm	30 mm
Tloušťka	5 mm	5 mm	5 mm

## ZWZ



Model	L	VP	VE	Art. Nr.	EAN
ZWZ 500	500 x 290 mm	○	1	56130201	9002719020905
ZWZ 600	600 x 290 mm	○	1	56130301	9002719008309
ZWZ 700	700 x 300 mm	○	1	56130401	9002719008316
ZWZ 800	800 x 320 mm	○	1	56130501	9002719008323
ZWZ 1000	1000 x 360 mm	○	1	56130601	9002719020912

- › Vysoce elastický a odolný
- › Vysoká odolnost proti korozi díky pozinkovanému povrchu

## ZWZA



Model	L	VP	VE	Art. Nr.	EAN
ZWZA 500	500 x 290 mm	○	1	56131201	9002719020929
ZWZA 600	600 x 290 mm	○	1	56131301	9002719008330
ZWZA 700	700 x 300 mm	○	1	56131401	9002719008347
ZWZA 800	800 x 320 mm	○	1	56131501	9002719008354
ZWZA 1000	1000 x 360 mm	○	1	56131601	9002719020936

- › Vysoce elastický a odolný
- › Vysoká odolnost proti korozi díky pozinkovanému povrchu
- › Orýsovací otvory pro pohodlné vyznačování měř

## ZWZB



Model	L	VP	VE	Art. Nr.	EAN
ZWZB 600	600 x 300 mm	○	1	56135301	9002719008408
ZWZB 700	700 x 300 mm	○	1	56135401	9002719008415

- › Vysoce elastický a odolný
- › Vysoká odolnost proti korozi díky pozinkovanému povrchu
- › Orýsovací otvory pro pohodlné vyznačování měř
- › Extra široká ramena pro vysokou stabilitu

## Technická Data:

	ZWZ	ZWZA	ZWZB
Název výrobku	Tesařské úhelníky	Tesařské úhelníky	Tesařské úhelníky
Materiál	Ocel	Ocel	Ocel
Povrch	Leštěný	Leštěný	Leštěný
Barva	Pozink	Pozink	Pozink
Stupnice	-	Šablona na otvory	Šablona na otvory
Dílky stupnice	-	-	0,5 cm
Úhly	90°	90°	90°
Šířka	35 mm	35 mm	40 mm, 50 mm
Tloušťka	1,5 mm	1,5 mm	1,7 mm
Orýsovací otvory	-	0,5 cm, 2 - 20,5 cm	0,5 cm, 2 - 20,5 cm

## ZWCA

Model	L	VP	VE	Art. Nr.	EAN
ZWCA 600	600 x 280 mm	○	1	56132001	9002719019688
ZWCA 700	700 x 300 mm	○	1	56132101	9002719019695
ZWCA 800	800 x 320 mm	○	1	56132201	9002719019701
ZWCA 1000	1000 x 380 mm	○	1	56132401	9002719019718

- ▶ Vysoce elastický a odolný
- ▶ Povrchová úprava vysoce odolná proti ořezu a odpuzující nečistoty
- ▶ Oryšovací otvory pro pohodlné vyznačování měř
- ▶ Velmi dobrá čitelnost výsledků měření díky zvýšenému kontrastu



## AW

Model	L	VP	VE	Art. Nr.	EAN
AW 800	800 x 400 mm	○	1	56905001	9002719024408

- ▶ Vysoce elastický a odolný
- ▶ Nerezová ocel, mimořádně odolná
- ▶ Oryšovací otvory pro pohodlné vyznačování měř
- ▶ Velmi dobrá čitelnost výsledků měření díky zvýšenému kontrastu
- ▶ Flexibilní nastavení úhlu s přesnou aretací



## Technická Data:

	ZWCA	AW
Název výrobku	Tesařské úhelníky	Alfa úhloměř
Materiál	Ocel	Nerezová ocel
Povrch	S povrchovou úpravou	Leštěný
Barva	Červená	-
Stupnice	mm/cm, dvoudílná, s potiskem	mm/cm, dvoudílná, s oboustranným potiskem
Dílky stupnice	1 mm	1 mm
Úhly	90°	90°, variabilní 0–90°
Šířka	35 mm	35 mm
Tloušťka	1.7 mm	1.5 mm
Oryšovací otvory	0.5 cm, 2 - 20.5 cm	0.5 cm, 2 - 20.5 cm



## BWS



Model	L	VP	VE	Art. Nr.	EAN
BWS	100 x 150 cm	○	1	03493101	9002719009962

- Extrémně robustní profil z vysoce kvalitní slitiny hliníku pro dlouhou životnost
- Protinárázové koncovky

## BWW



Model	L	VP	VE	Art. Nr.	EAN
BWW	100 x 150 cm	○	1	03492201	9002719009948

- Vysoce pevný hliníkový profil pro profesionální řemeslníky
- Protinárázové koncovky

ÚHELNÍKY/  
PRAVÍTKA

### Technická Data:

	BWS	BWW
Název výrobku	Konstrakční úhelníky	Konstrakční úhelníky
Materiál	Hliník	Hliník
Povrch	Eloxovaný	Eloxovaný
Barva	Stříbrná	Stříbrná
Zvláštnosti	Zpevňovací vzpěra	Zpevňovací vzpěra
Šírka	100 mm	50 mm
Tloušťka	18 mm	23 mm

## LSB

Model	L [mm]	VP	VE	Art. Nr.	EAN
LSB 300	300	○	1	56104201	9002719021230
LSB 500	500	○	1	56104401	9002719021247
LSB 1000	1000	○	1	56104701	9002719021254

- Robustní pravítko pro vysoké pracovní nasazení
- Velmi dobře čitelná stupnice odolná proti otěru
- Obzvláště odolná, nerezová pružinová ocel
- Vysoké rozlišení stupnice pro mimořádně přesná měření

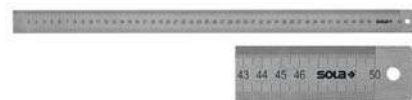

## LSS

Model	L [mm]	VP	VE	Art. Nr.	EAN
LSS 150	150	○	1	56103001	9002719021261
LSS 200	200	○	1	56103101	9002719021278
LSS 300	300	○	1	56103201	9002719021285
LSS 500	500	○	1	56103401	9002719021292
LSS 1000	1000	○	1	56103701	9002719021308

- Obzvláště flexibilní pravítko vhodné pro měření obklých tvarů
- Velmi dobře čitelná stupnice odolná proti otěru
- Obzvláště odolná, nerezová pružinová ocel
- Vysoké rozlišení stupnice pro mimořádně přesná měření



## LAB

Model	L [mm]	VP	VE	Art. Nr.	EAN
LAB 300	300	○	1	56100101	9002719021315
LAB 500	500	○	1	56100401	9002719021322
LAB 1000	1000	○	1	56100701	9002719021339

- Lehké, robustní pracovní pravítko s ergonomickým zahlobením pro úchop
- Velmi dobrá čitelnost výsledků měření díky zvýšenému kontrastu
- Robustní hliníkový profil



Technická Data:	LSB	LSS	LAB
Název výrobku	Ocelové pravítko	Ocelové pravítko	Pracovní pravítko
Materiál	Nerezová pružinová ocel	Nerezová pružinová ocel	Hliník
Povrch	Broušený	Broušený	Eloxovaný
Barva	-	-	Stříbrná
Zvláštnosti	-	-	Zahlobení pro úchop
Stupnice	mm/cm, dvoudílná, oboustranně leptaná	mm/cm, dvoudílná, oboustranně leptaná	mm/cm, jednodílná, s potiskem
Dílky stupnice	0.5 mm	0.5 mm	1 mm
Šířka	30 mm	13 mm	50 mm
Tloušťka	1 mm	0.5 mm	5 mm

## WIM



Model	L [cm]	VP	VE	Art. Nr.	EAN
WIM	60		1	57073401	9002719003830

- › Okénko pro odečítání analogových naměřených hodnot
- › Rychlé a přesné stanovení úhlových stupňů i na obtížných místech
- › Upínací šroub pro zařizování nastavení úhlu
- › Hrot kružítka lze zaměnit za tužku

## WITRON



Model	L [cm]	VP	VE	Art. Nr.	EAN
WITRON 60	60		1	57075301	9002719006145

- › Okénko pro odečítání digitálních naměřených hodnot
- › Rychlé a přesné stanovení úhlových stupňů i na obtížných místech
- › Funkce „Hold“ pro ukládání naměřených hodnot a pro přenos úhlů
- › Bezúdržbový, bez nutnosti seřizování
- › Automatické vypínání
- › Podsvícený displej

### Technická Data:

	WIM	WITRON
Název výrobku	Úhloměry	Elektronický úhloměr
Materiál	Hliníkový dutý profil	Hliníkový dutý profil
Povrch	S plastovou povrchovou úpravou	S plastovou povrchovou úpravou
Barva	Červená	Červená
Počet horizontálních libel	1	1
Počet vertikálních libel	1	1
Stupnice	1 dílek stupnice = 1°	Digitální
Tolerance měření	±0,25°	0,10°
Pozsah měření	180°	355°
Možnost odečtu	0,50°	0,05°

**SOLA** <sup>®</sup>  
PASSION FOR PRECISION



**NAVÍJECÍ BRNKAČKY**



### NAVÍJECÍ ZNAČKOVACÍ ŠŤŮRA

Kdo chce v interiéru a exteriéru vyznačovat rovné linie, sáhne pro praktické pomůcky: navíjecí značkovací šňůře. Navíjecí značkovací šňůry od společnosti SOLA jsou přitom cileně odladěny na požadavky profesionálních řemeslníků. Všechny šňůry jsou extrémně pevné a odolné proti přetržení, jsou dlouhé 30 metrů a disponují velkým zásobníkem na značkovací křídou. Jsou ideálně vhodné pro použití, při kterých jsou požadovány dobře viditelné linie a robustnost šňůry a pouzdra je v popředí zájmu.

### SNADNÉ A PŘESNÉ VYZNAČOVÁNÍ

Díky komfortnímu odvíjení šňůry (volnoběžná funkce) lze šňůru rychle vytáhnout. Pro zařizování šňůry při práci slouží koncový hák, který lze bezpečně zajistit hřebíkem, kolíkem nebo deskou. Model CLP kromě toho disponuje převodem kliky. Tak lze šňůru rychle a prakticky zatáhnout.

### ŠŤŮRA ODOLNÁ PROTI PŘETRŽENÍ

Podstatným znakem navíjecích značkovacích šňůr od společnosti SOLA je pletená šňůra z polyesterového pleteného vlákna. Vlastnosti šňůry zajišťují vysokou odolnost proti přetržení a optimální držení značkovací křídou. Tím je ideálně vhodná pro intenzivní používání. Model CLG disponuje tloušťkou šňůry větší než 2 mm. Tak lze vyznačit každou linii přesně a rovnoměrně na dlouhé vzdálenosti.

### DOSTUPNOST

Navíjecí značkovací šňůry od společnosti SOLA jsou dostupné jak samostatně, tak i v sadě s modrou nebo červenou značkovací křídou. Značkovací křídou v různých barvách lze zakoupit jednotlivě v lahvičce s obsahem 230 gramů nebo ve zvýhodněném balení 1400 gramů pro časté uživatele.



TLOUŠŤKA ŠŤŮRY				
Značkování: počet brknutí	méně			více
Přesnost čáry	přesná, čistá			silná
Viditelnost *	viditelná			dobře viditelná
Výdrž čáry*	krátká			déle trvající
Odstaňování čáry*	snadné			obtížné

\* v závislosti na povrchu a značkovací křídě



## ZNAČKOVACÍ KŘÍDA

Složení značkovací křída je zásadní pro dobrou viditelnost značení. Značkovací křída od společnosti SOLA se z tohoto důvodu vyznačuje velmi mnoha barevnými pigmenty. Při výběru barvy značkovací křída hraje roli mnoho faktorů, například barva značeného podkladu, odolnost za větru a deště, nebo zda má být linie snadno omyvatelná nebo naopak těžko odstranitelná. Společnost SOLA nabízí pro každé použití tu správnou značkovací křídu.



## NOVINKA: Zelená značkovací křída CPG 230 g

Velmi dobře viditelná na tmavých površích, jemně mletá pro vysokou schopnost značkování, odolná při dešti a větru.



## Červená značkovací křída CPR

Dobře viditelná na světlém podkladu, disponuje dobrými přídržnými vlastnostmi, odolná za větru a deště, lze ji těžko odstranit.



## Modrá značkovací křída CPB

Velmi dobře viditelná na světlém podkladu, lze ji snadno smýt.



## Bílá značkovací křída CPW

Velmi dobře viditelná na tmavém podkladu, lze ji snadno smýt.



## Oranžová značkovací křída CPO















Dobře viditelná na všech podkladech, odolná za větru a deště, lze ji snadno smýt.



## Černá značkovací křída CPBL

Dobré přídržné vlastnosti, odolná za větru a deště, velmi dobře viditelná na světlém podkladu, lze ji těžko odstranit.



NAVÍJECÍ BRNKAČKY		Vol [g]	Barva	
CLP		-	-	Strana 143
CLP SET		-	Modrá / Červená	Strana 143
CLM		-	-	Strana 143
CLM SET		-	Modrá / Červená	Strana 144
CLKS		-	-	Strana 144
CLKS SET		-	Modrá / Červená	Strana 144
CLG		-	-	Strana 145
CLG SET		-	Modrá / Červená	Strana 145
ZNAČKOVACÍ KŘÍDY				
CPG		230	Zelená	Strana 146
CPR		1400 / 230	Červená	Strana 146
CPB		1400 / 230	Modrá	Strana 146
CPW		1400 / 230	barva bílá	Strana 147
CPO		1400 / 230	barva oranžová	Strana 147
CPBL		1400 / 230	Černá	Strana 147

## CLP

Model	L [m]	VP	VE	Art. Nr.	EAN
CLP 30	30		6	66110601	9002719023036

- › Velmi lehké a odolné hořčikové pouzdro
- › Pohodlné vytažení šňůry: volnoběžná funkce stiskem osy kliky
- › Pětkrát rychlejší navíjení šňůry převodem kliky
- › Velký zásobník na značkovací křídlo
- › Tvrzený koncový hák
- › Integrované úložiště koncového háku



## CLP SET

Model	L [m]	Barva	VP	VE	Art. Nr.	EAN
CLP 30 SET R	30	Červená		1	66110642	9002719023050
CLP 30 SET B	30	Modrá		1	66110643	9002719023067

- › Velmi lehké a odolné hořčikové pouzdro
- › Pohodlné vytažení šňůry: volnoběžná funkce stiskem osy kliky
- › Pětkrát rychlejší navíjení šňůry převodem kliky
- › Velký zásobník na značkovací křídlo
- › Tvrzený koncový hák
- › Integrované úložiště koncového háku



## CLM

Model	L [m]	VP	VE	Art. Nr.	EAN
CLM 30	30		6	66110501	9002719022992

- › Velmi lehké a odolné hořčikové pouzdro
- › Pohodlné vytažení šňůry: volnoběžná funkce stiskem osy kliky
- › Velký zásobník na značkovací křídlo
- › Tvrzený koncový hák
- › Integrované úložiště koncového háku



Technická Data:	CLP	CLP SET	CLM
Název výrobku	Navíjecí brnkačka	Značkovací sada	Navíjecí brnkačka
Materiál	Litý hořčík	Litý hořčík	Litý hořčík
Povrch	S povrchovou úpravou	S povrchovou úpravou	S povrchovou úpravou
Barva pouzdra	Červená/ černá	Červená/ černá	Červená
Spona k připevnění na opasek	Nerezová ocel	Nerezová ocel	Nerezová ocel
Převodový poměr kliky	5:1	5:1	1:1
Materiál šňůry	Polyesterové pletené vlákno	Polyesterové pletené vlákno	Polyesterové pletené vlákno
Délka šňůry	30 m	30 m	30 m
Max. pevnost v tahu (ISO 2062)	234 N (±3 %)	234 N (±3 %)	234 N (±3 %)
Obsah	CLP	CLP + KPB, CLP + KPR	CLM



## CLM SET



Model	L [m]	Barva	VP	VE	Art. Nr.	EAN
CLM 30 SET R	30	Červená	<input type="checkbox"/>	1	66110542	9002719023012
CLM 30 SET B	30	Modrá	<input type="checkbox"/>	1	66110543	9002719023029

- › Velmi lehké a odolné hořčičkové pouzdro
- › Pohodlné vytažení šňůry: volnoběžná funkce stiskem osy kliky
- › Velký zásobník na značkovací křídlo
- › Tvrzený koncový hák
- › Integrované úložiště koncového háku

## CLKS



Model	L [m]	VP	VE	Art. Nr.	EAN
CLKS	30	<input type="checkbox"/>	6	66114101	9002719041412

- › Šestkrát rychlejší navíjení šňůry díky klikovému převodu
- › Lehké a robustní plastové pouzdro s pryžovým opláštěním pro ergonomickou manipulaci
- › Průhledítko pro rychlé zjištění množství křídly v náčiní
- › Klika z tvrzené oceli
- › Integrované úložiště koncového háku
- › Pohodlné vytažení šňůry: volnoběžná funkce stiskem osy kliky

## CLKS SET



Model	L [m]	Barva	VP	VE	Art. Nr.	EAN
CLKS SET R	30	Červená	<input type="checkbox"/>	1	66114142	9002719041429
CLKS SET B	30	Modrá	<input type="checkbox"/>	1	66114143	9002719041436

- › Šestkrát rychlejší navíjení šňůry díky klikovému převodu
- › Lehké a robustní plastové pouzdro s pryžovým opláštěním pro ergonomickou manipulaci
- › Průhledítko pro rychlé zjištění množství křídly v náčiní
- › Klika z tvrzené oceli
- › Integrované úložiště koncového háku
- › Pohodlné vytažení šňůry: volnoběžná funkce stiskem osy kliky

### Technická Data:

	CLM SET	CLKS	CLKS SET
Název výrobku	Značkovací sada	Navíjecí brnkačka	Značkovací sada
Materiál	Litý hořčík	ABS/TPR	ABS/TPR
Povrch	S povrchovou úpravou	-	-
Barva pouzdra	Červená	Červená	Červená
Spona k připevnění na opasek	Nerezová ocel	-	-
Převodový poměr kliky	1:1	6:1	6:1
Materiál šňůry	Polyesterové pletené vlákno	Polyesterové pletené vlákno	Polyesterové pletené vlákno
Délka šňůry	30 m	30 m	30 m
Max. pevnost v tahu (ISO 2062)	234 N (±3 %)	196 N (±3 %)	196 N (±3 %)
Obsah	CLM + KPB, CLM + KPR	CLKS	CLKS + CPR 230, CLKS + CPB 230

## CLG

Model	L [m]	VP	VE	Art. Nr.	EAN
CLG 30	30		1	66111101	9002719037224

- › Velké a robustní plastové pouzdro
- › Velmi vysoká pevnost šňůry
- › Tloušťka šňůry větší než 2 mm pro zřetelné a trvalé značení
- › Velmi vysoká kapacita zásobníku na značkovací křídlo eliminuje nutnost častého doplňování
- › Velký plnicí otvor pro čisté plnění



## CLG SET

Model	L [m]	Barva	VP	VE	Art. Nr.	EAN
CLG 30 SET R	30	Červená		1	66111142	9002719037248
CLG 30 SET B	30	Modrá		1	66111143	9002719037484

- › Velké a robustní plastové pouzdro
- › Velmi vysoká pevnost šňůry
- › Tloušťka šňůry větší než 2 mm pro zřetelné a trvalé značení
- › Velmi vysoká kapacita zásobníku na značkovací křídlo eliminuje nutnost častého doplňování
- › Velký plnicí otvor pro čisté plnění



Technická Data:	CLG	CLG SET
Název výrobku	Navíjecí brnkačka	Značkovací sada
Materiál	Vysoce kvalitní plast	Vysoce kvalitní plast
Barva pouzdra	Červená	Červená
Převodový poměr kliky	1:1	1:1
Materiál šňůry	Polyesterové pletené vlákno	Polyesterové pletené vlákno
Délka šňůry	30 m	30 m
Max. pevnost v tahu (ISO 2062)	600 N (±3 %)	600N (±3 %)
Obsah	CLG	CLG + CPB, CLG + CPR

## CPG



Model	Vol [g]	Barva	VP	VE	Art. Nr.	EAN
CPG 230	230	Zelená		1	66153101	9002719041504

- › Velmi dobrá viditelnost na tmavých površích
- › Jemně mletá pro vysokou schopnost značkování
- › Odolná proti dešti a větru

## CPR



Model	Vol [g]	Barva	VP	VE	Art. Nr.	EAN
CPR 230	230	Červená		1	66152101	9002719037460
CPR 1400	1400	Červená		1	66152201	9002719037446

- › Dobrá viditelnost na všech površích
- › Jemně mletá pro vysokou schopnost značkování
- › Odolná proti dešti a větru
- › Dobré adhezí vlastnosti
- › Nesnadno se odstraňuje

## CPB



Model	Vol [g]	Barva	VP	VE	Art. Nr.	EAN
CPB 230	230	Modrá		1	66152301	9002719037422
CPB 1400	1400	Modrá		1	66152401	9002719037408

- › Velmi dobrá viditelnost na světlých površích
- › Jemně mletá pro vysokou schopnost značkování
- › Lze snadno omýt

NAVÍJEČÍ  
BRNKAČKY

### Technická Data:

	CPG	CPR	CPB
Název výrobku	Značkovací křída	Značkovací křída	Značkovací křída
Materiál	Značkovací křída s barevným pigmentem	Značkovací křída s barevným pigmentem	Značkovací křída s barevným pigmentem
Barva	Zelená	Červená	Modrá

## CPW

Model	Vol [g]	Barva	VP	VE	Art. Nr.	EAN
CPW 230	230	barva bílá		1	66152501	9002719037385
CPW 1400	1400	barva bílá		1	66152601	9002719037361

- › Velmi dobrá viditelnost na tmavých površích
- › Jemně mletá pro vysokou schopnost značkování
- › Lze snadno omýt



## CPO

Model	Vol [g]	Barva	VP	VE	Art. Nr.	EAN
CPO 230	230	barva oranžová		1	66152701	9002719037286
CPO 1400	1400	barva oranžová		1	66152801	9002719037309

- › Dobrá viditelnost na všech površích
- › Jemně mletá pro vysokou schopnost značkování
- › Odolná proti dešti a větru



## CPBL

Model	Vol [g]	Barva	VP	VE	Art. Nr.	EAN
CPBL 230	230	Černá		1	66152901	9002719037323
CPBL 1400	1400	Černá		1	66153001	9002719037347

- › Dobré adhezni vlastnosti
- › Jemně mletá pro vysokou schopnost značkování
- › Odolná proti dešti a větru
- › Velmi dobrá viditelnost na světlých površích
- › Nesnadno se odstraňuje



### Technická Data:

	CPW	CPO	CPBL
Název výrobku	Značkovací křída	Značkovací křída	Značkovací křída
Materiál	Značkovací křída s barevným pigmentem	Značkovací křída s barevným pigmentem	Značkovací křída s barevným pigmentem
Barva	barva bílá	barva oranžová	Černá



**SOLA**  <sup>®</sup>  
PASSION FOR PRECISION



**TUŽKY**

**MOŽNOSTI TUŽEK  
a JEJICH VYUŽITÍ**

Třída	STB	ZB	KB	UB	SB	RBB
Popis	Tužka pro stavaře	Tužka pro tesaře	Kopírovací tužka	Univerzální tužka	Signální tužka	Červeno/modrá tužka
Tuha	Tuha Tvrdost 10H	Tuha Tvrdost HB	2/3 grafitu v tuze 1/3 olova v tuze	Černá tuha s přídatkem vosku	Barevná tuha s přídatkem vosku	Barevná tuha s přídatkem vosku
Využití	Kámen, beton, cihly	suché dřevo, papír, lepenka,	mokrý dřevo	dlaždice, keramika, plast	Kov Hladký povrch	Pro označování teplá a studená
Délka	24/30 cm	18/24/30 cm	24 cm	24 cm	24 cm	17 cm
Mokrý povrch		■	■ ■ ■	■	■	■
Suchý povrch	■	■ ■ ■	■ ■	■ ■	■ ■	■ ■
Kámen	■ ■ ■	■ ■	■	■ ■	■	■ ■
Kov	■	■	■ ■	■ ■	■ ■ ■	■ ■
Deska/keramika				■ ■ ■	■ ■ ■	
Sklo			■	■ ■	■ ■ ■	■
Beton	■ ■ ■	■ ■	■	■ ■	■	■ ■
Cihla	■ ■ ■	■ ■	■	■ ■	■	■
Guma	■	■		■ ■	■ ■ ■	■
Plast		■	■	■ ■ ■	■ ■ ■	■
Papír/karton	■	■ ■ ■	■ ■	■	■	■ ■
Znečištěné povrchy					■ ■ ■	

■ ■ ■ Vynikající ■ ■ Velmi dobré ■ dobré

**TUŽKA**

SOLA tužky jsou vyrobeny z kvalitního lipového dřeva, díky čemuž jdou lehce ostrohat.

**LAKOVÁNÍ**

Každou tužku od společnosti SOLA vylepšíme trojnásobným vysoce kvalitním lakováním, které neobsahuje toxické těžké kovy. Pro naše čisté životní prostředí.

**PERMANENTNÍ ZNAČKOVAČE PMB A PMR**

Permanentní značkovací PMB (černý) a PMR (červený) mají univerzální využití. Voděodolné značkovací spolehlivě píšou na skoro všech površích, jako je sklo, kov, dřevo, plast, karton, elektrické kabely, etikety a mnoho dalších. To z nich dělá ideální značkovací nástroj pro všechna řemesla a účely použití.





2 v 1

**ZNAČKOVAČ DO HLUBOKÝCH OTVORŮ TLM2**

Značkovač do hlubokých otvorů TLM2 je tužkou s hned několika funkcemi! S odšroubovatelným nástavcem z plastu ABS je značkovač TLM2 ideálně vhodný pro vyznačování a psaní. Pokud se nástavec odebere, umožní dlouhá, tenká špička z ušlechtilé oceli bodově přesné vyznačování vrtaných otvorů na obtížně dostupných místech. Standardně vybaven grafitovou tuhou HB, jako výměnné tuhy jsou dostupné i univerzální barevné tuhy.

**ZNAČKOVAČ VRTANÝCH OTVORŮ DHM**

Voděodolný značkovač vrtaných otvorů DHM je vybaven tenkou špičkou z ušlechtilé oceli o délce 25 mm. Kulatá špička umožňuje naprosto přesná trvalá značení. Ideální pro vyznačování vrtaných otvorů nebo značkování v obtížně přístupných místech na suchých površích.





<b>TUŽKY</b>			
ZB			Strana 153
STB			Strana 153
KB			Strana 153
UB			Strana 154
SB			Strana 154
RBB			Strana 154
BSP			Strana 155
<b>ZNAČKOVAČŮ DO HLUBOKÝCH OTVORŮ</b>			
TLM2 SET			Strana 156
TLM2			Strana 156
SG TLM2 HB			Strana 156
SC TLM2			Strana 157
DHM			Strana 157
<b>PERMANENTNÍ ZNAČKOVAČ</b>			
PMBR SET			Strana 158
PMB			Strana 158
PMR			Strana 158

ZB

Model	L [cm]	VP	VE	Art. Nr.	EAN
ZB 18	17.5		100	66010120	9002719011194
ZB 24	24		100	66010520	9002719015079
ZB 24 SB (10 x ZB24)	24		1	66010620	9002719033189
ZB 30	30		100	66010720	9002719015376

- › Zvláště vhodná na suché dřevo, papír a karton
- › Snadné ořezávání
- › Silná tuha
- › Vysoká pevnost



STB

Model	L [cm]	VP	VE	Art. Nr.	EAN
STB 24	24		100	66011020	9002719016021
STB 30	30		100	66011120	9002719015086
STB 24 SB (10 x STB24)	24		1	66011220	9002719033165

- › Zvláště vhodná na cihly, kámen a beton
- › Snadné ořezávání
- › Silná tuha
- › Vysoká pevnost



KB

Model	L [cm]	VP	VE	Art. Nr.	EAN
KB 24	24		100	66012520	9002719016038
KB 24 SB (10 x KB24)	24		1	66012620	9002719033202

- › Zvláště vhodná na mokré dřevo
- › Píše i na mokřích, hladkých površích
- › Silná tuha
- › Vysoká pevnost
- › Nesnadno se odstraňuje



Technická Data:	ZB	STB	KB
Název výrobku	Tesařská tužka	Zednická tužka	Kopírovací tužka
Materiál	Lipové dřevo	Lipové dřevo	Lipové dřevo
Provozní teplota	-10 °C až +50 °C	-10 °C až +50 °C	-10 °C až +50 °C
Tuha	Grafit, tvrdost HB	Grafit, tvrdost 10 H	2/3 grafitová tuha a 1/3 kopírovací tuha

**UB**

Model	L [cm]	VP	VE	Art. Nr.	EAN
UB 24	24		75	66023520	9002719019374
UB 24 SB (6 x UB24)	24		1	66023620	9002719033226

- Zvláště vhodná na dlaždice, keramiku a plast
- Píše na každém povrchu
- Silná tuha
- Vysoká pevnost

**SB**

Model	L [cm]	VP	VE	Art. Nr.	EAN
SB 24	24		75	66022520	9002719023920
SB 24 SB (6 x SB24)	24		1	66022620	9002719033240

- Zvláště vhodná na tmavé a hladké povrchy, kovy a gumu
- Snadné ořezávání
- Silná tuha
- Vysoká pevnost

**RBB**

Model	L [cm]	VP	VE	Art. Nr.	EAN
RBB 17	17		100	66024020	9002719020011
RBB 17 SB (6 x RBB17)	17		1	66024120	9002719033264

- 1 modrá + 1 červená tuha pro opravy
- Označení teplá / studená
- Silná tuha
- Vysoká pevnost

**Technická Data:**

	UB	SB	RBB
Název výrobku	Univerzální tužka	Řemeslnická tužka	Červeno-modrá tužka
Materiál	Lipové dřevo	Lipové dřevo	Lipové dřevo
Provozní teplota	-10 °C až +50 °C	-10 °C až +50 °C	-10 °C až +50 °C
Tuha	Grafitová tuha s voskem	Barevná tuha s voskem	Barevná tuha s voskem

BSP

Model	L [cm]	VP	VE	Art. Nr.	EAN
BSP	5		25	66009120	9002719031987

- Ořezávkto kombinované s nožem
- Určeno pro všechny modely tužek
- Tvrzený břit pro dlouhou životnost
- Bezpečná manipulace díky protiskluzovému povrchu a ergonomickému tvaru

**Technická Data:**

Název výrobku

Materiál

**BSP**

Ořezávkto

ABS plast

## TLM2 SET



Model	L [cm]	VP	VE	Art. Nr.	EAN
TLM2 SET	15		1	66041142	9002719041184

- › Speciální konstrukce umožňuje značení v hlubokých otvorech až do 45 mm
- › Exaktní značení díky malému průměru tuhy
- › Integrované ořezávkátka v tlačítku
- › Odšroubovatelný nástavec promění značkovač do hlubokých otvorů TLM během sekundy na stiskací tužku
- › Robustní ABS plastová spona na opasek pro bezpečné upevnění

## TLM2



Model	L [cm]	VP	VE	Art. Nr.	EAN
TLM2	15		10	66041120	9002719041160

- › Odšroubovatelný nástavec promění značkovač do hlubokých otvorů TLM během sekundy na stiskací tužku
- › Speciální konstrukce umožňuje značení v hlubokých otvorech až do 45 mm
- › Exaktní značení díky malému průměru tuhy
- › Integrované ořezávkátka v tlačítku
- › Robustní ABS plastová spona na opasek pro bezpečné upevnění

## SG TLM2 HB



Model	L [cm]	VP	VE	Art. Nr.	EAN
SG TLM2 HB	12		1	66045120	9002719041191

- › Zvláště vhodná na suché dřevo, papír a karton

### Technická Data:

	TLM2 SET	TLM2	SG TLM2 HB
Název výrobku	Sada značkovačů do hlubokých otvorů	Značkovač do hlubokých otvorů	Náhradní tuha TLM2, šedá HB
Materiál	Vysoce kvalitní plast	Vysoce kvalitní plast	-
Provozní teplota	-10 °C až +40 °C	-10 °C až +40 °C	-10 °C až +40 °C
Obsah	20 x TLM2 + 10 x 6 SG TLM2 HB + 10 x 6 SC TLM2	10 x TLM2	10 x 6 SG TLM2 HB
Tuha	Grafit, tvrdost HB	Grafit, tvrdost HB	Grafit, tvrdost HB

## SC TLM2

Model	L [cm]	VP	VE	Art. Nr.	EAN
SC TLM2	12		1	66046120	9002719041214

- › Zvláště vhodná na dlaždice, keramiku a plast



## DHM

Model	L [cm]	VP	VE	Art. Nr.	EAN
DHM	14.5		1	66071120	9002719041283

- › Vodotěsná a rychle zasychající náplň spolehlivě píše na hladkých a suchých materiálech, jako je sklo, kov, kámen a plast, aniž by docházelo k rozmazání
- › Snadné vyznačování vrtaných otvorů a značkování na obtížně přístupných místech díky tenké špičce z ušlechtilé oceli
- › Precizní značkování, kreslení a psaní díky jemné šifce čáry
- › Světlostálý a rychleschnoucí
- › Žádné obtěžující pády značkovače během práce díky upevňovací sponě



### Technická Data:

	SC TLM2	DHM
Název výrobku	Náhradní tuha TLM2, barevná	Značkovač vrtaných otvorů
Materiál	-	Vysoce kvalitní plast
Provozní teplota	-10 °C až +40 °C	-10 až +45 °C
Obsah	10 x 6 SC TLM2	20 x DHM
Tuha	Barevná tuha s voskem	0.5 - 1.5 mm
Barva	-	Černá
Skladovací teplota	-	-20 °C až +60 °C

## PMBR SET



Model	L [cm]	VP	VE	Art. Nr.	EAN
PMBR SET	13.8		1	66088142	9002719041276

- › Odolný proti vodě na skoro všech površích
- › Světlostálý a rychleschnoucí
- › Žádné obtěžující pády značkovače během práce díky upevňovací sponě
- › Obzvláště vhodný na plast, karton, kov, sklo, pryž a dřevo

## PMB



Model	L [cm]	VP	VE	Art. Nr.	EAN
PMB	13.8		1	66081120	9002719041258

- › Odolný proti vodě na skoro všech površích
- › Světlostálý a rychleschnoucí
- › Žádné obtěžující pády značkovače během práce díky upevňovací sponě
- › Obzvláště vhodný na plast, karton, kov, sklo, pryž a dřevo

## PMR



Model	L [cm]	VP	VE	Art. Nr.	EAN
PMR	13.8		1	66082120	9002719041252

- › Odolný proti vodě na skoro všech površích
- › Světlostálý a rychleschnoucí
- › Žádné obtěžující pády značkovače během práce díky upevňovací sponě
- › Obzvláště vhodný na plast, karton, kov, sklo, pryž a dřevo

### Technická Data:

	PMBR SET	PMB	PMR
Název výrobku	Sada permanentních značkovačů, barva černá / červená	Permanentní značkovač, barva černá	Permanentní značkovač, barva červená
Materiál	Vysoce kvalitní plast	Vysoce kvalitní plast	Vysoce kvalitní plast
Barva	černá/červená	Černá	Červená
Provozní teplota	-10 až +45 °C	-10 až +45 °C	-10 až +45 °C
Skladovací teplota	-20 °C až +60 °C	-20 °C až +60 °C	-20 °C až +60 °C
Obsah	20 x PMB + 20 x PMR	10 x PMB	10 x PMR
Tuha	1.5 - 3.0 mm	1.5 - 3.0 mm	1.5 - 3.0 mm







► MĚŘICÍ NÁŘADÍ PROFESSIONAL 2M



➤ MĚŘICÍ NÁRADÍ PROFESSIONAL1M



► MERNI ALATI OSNOVNA 2M



► MERNI ALATI BASIC 1M



► LASER 1M



▶ STAHOVACÍ LATĚ 1 M



▶ POS 60 DISPLAY



► POS 50 DISPLAY  
FOCUS



► PŘÍMOČARÉ MĚŘENÍ  
POS 50 DISPLAY



► MĚŘICÍ NÁŘADÍ  
POS 50 DISPLAY



► ÚHELNÍKY  
POS 50 DISPLAY



► SPECIÁLNÍ NÁŘADÍ  
POS 50 DISPLAY



► SPECIÁLNÍ NÁŘADÍ  
POS 50 DISPLAY  
(V OBALU)



**TRIČKO SOLA ČERVENÉ** Obj.

pánské	
S	W012126S
M	W012126M
L	W012126L
XL	W012126XL
XXL	W012126XXL

**dámské**

XS	W012127XS
S	W012127S
M	W012127M
L	W012127L
XL	W012127XL
XXL	W012127XXL



**TRIČKO SOLA "POLO" ČERNÉ** Obj.

pánské	
S	W012124S
M	W012124M
L	W012124L
XL	W012124XL
XXL	W012124XXL

**dámské**

XS	W012125XS
S	W012125S
M	W012125M
L	W012125L
XL	W012125XL
XXL	W012125XXL



**SOLA ČEPICE** Obj.

	W012112
	W012111



**PLETENÁ ČEPICE SOLA** Obj. W010129



**SKLÁDACÍ DEŠTNÍK SOLA** Obj. W010128



**LÁHEV NA NÁPOJE SOLA** Obj. W010124



**SOLA PŘÍVĚSKY NA KLÍČE** Obj. 01614101



**SOLA DEŠTNÍK** Obj. W010126



► PREZentační BOX NA VODOVÁHY SOLA





**KESON**

**SOLA** 

- Distribuční síť
- Prodejci

**RAKOUSKO**

SOLA-Messwerkzeuge GmbH  
Unteres Tobel 25  
6840 Götzis

Tel: +43(0)5523 53380-0  
sola@sola.at  
www.sola.at

**NĚMECKO**

Ing. Guido Scheyer  
SOLA-Messwerkzeuge GmbH & Co.  
Heuriedweg 69  
88131 Lindau

Tel: +49(0)8382 28585  
sola@sola.de  
www.sola.de

**ŠVÝCARSKO**

Sola Suisse AG  
Grenzstrasse 24  
9430 St. Margrethen

Tel: +41(0)71 740 1616  
info@solasuisse.ch  
www.solasuisse.ch

**MAĎARSKO**

Sola-Metál Kft.  
Nagy-berki út 6  
7634 Pécs

Tel: +36 72 252 823  
ertekebsites@sola-metal.hu  
www.sola-metal.hu

**USA**

KESON LLC  
810 Commerce Street  
Aurora, Illinois 60504-7931

Tel: (630) 820-4200  
info@sola.us  
www.sola.us

SOLA-Messwerkzeuge GmbH  
Unteres Tobel 25  
A-6840 Götzis

Tel: +43 (0)5523 53380-0  
sola@sola.at  
www.sola.at

Ing. Guido Scheyer  
SOLA-Meßwerkzeuge GmbH & Co.  
Heuriedweg 69  
D-88131 Lindau

Tel: +49 (0)8382 28585  
sola@sola.de  
www.sola.de

SOLA Suisse AG  
Grenzstrasse 24  
CH-9430 St. Margrethen

Tel: +41 (0)71740 1616  
info@solasuisse.ch  
www.solasuisse.ch

