



**TECHNIA**, spol. s r.o.  
Komárňanská cesta 72  
940 01 Nové Zámky  
Tel.: 035 / 69 21 111  
Fax : 035 / 64 26 443  
E-mail: technia@technia.sk



**ONLINE  
KATALÓG  
A B2B SHOP**  
na [shop.technia.sk](http://shop.technia.sk)  
Zaregistrujte sa

# NÁSTROJE

» 2022 | 23



- » VRTÁNÍ
- » ŘEZÁNÍ ZÁVITŮ
- » FRÉZOVÁNÍ
- » UPÍNACÍ TECHNIKA
- » MĚŘICÍ TECHNIKA
- » OBRÁBĚNÍ DŘEVA A KAMENE
- » TECHNIKA ÚPRAVY POVRCHU
- » RUČNÍ NÁSTROJE



## K TOMU JE URČEN NÁŠ KATALOG

### ČEKÁJÍ VÁS NÁROČNÉ ÚKOLY?

Vše k tomu najdete v našem specializovaném katalogu.

### POTŘEBUJETE SPOLEHLIVOU A KOMPETENTNÍ RADU?

Naši zkušení zaměstnanci jsou speciálně vyškolení a jsou vám kdykoli k dispozici.

### FAKTA, KTERÁ ZARUČUJÍ VÁŠ ÚSPĚCH

- » Dlouholeté zkušenosti
- » Know-How
- » Vše od jednoho dodavatele
- » Krátké dodací lhůty
- » Individuální poradenství/řešení
- » Zvolené značkové produkty

### NÁŠ SORTIMENT

- » VRTÁNÍ
- » ŘEZÁNÍ ZÁVITŮ
- » FRÉZOVÁNÍ
- » UPÍNACÍ TECHNIKA
- » MĚŘICÍ TECHNIKA
- » OBRÁBĚNÍ DŘEVA A KAMENE
- » TECHNIKA ÚPRAVY POVRCHU
- » RUČNÍ NÁSTROJE

### RÁDI VÁM POMŮŽEME

Váš specializovaný obchodní partner



# ORIENTACE V KATALOGU

EDIE VRTÁNÍ » OBSAH 1



**VRTÁNÍ**

FŘEZOVAČÍ KORUNKY HSS	STRANA 1/29
FŘEZY NA BODOVÉ SVARY, 6HRANNÁ STOPKA	STRANA 1/29
KUŽELOVÉ ZÁHLUBNÍKY, BEZ POVLAKU	STRANA 1/38
KUŽELOVÉ ZÁHLUBNÍKY, POVLAK TIN	STRANA 1/39
SPÍRALOVÉ VRTÁKY HSS	STRANA 1/2
SPÍRALOVÉ VRTÁKY HSS COS	STRANA 1/21
SPÍRALOVÉ VRTÁKY Z MASIVNÍHO TVRDOKOVU 3 X D	STRANA 1/31
SPÍRALOVÉ VRTÁKY Z MASIVNÍHO TVRDOKOVU 5 X D	STRANA 1/33
VRTÁKY PRO BODOVÉ SVARY HSS COS, BEZ POVLAKU	STRANA 1/30
VRTÁKY PRO BODOVÉ SVARY HSS COS, TICHN	STRANA 1/30
ZAROVNÁVAČÍ ZÁHLUBNÍKY	STRANA 1/41



























1 Vrtání

1 | 1

## PŘEHLED SORTIMENTU

Sortiment je rozdělen do 8 kapitol. Přehled sortimentu zaručuje optimální orientaci a rozděluje výrobky do kapitol.

EDIE PŘEHLED SORTIMENTU i

 SPÍRALOVÉ VRTÁKY HSS-COS STRANA 1/21	 FŘEZOVAČÍ KORUNKY HSS STRANA 1/29	 VRTÁKY PRO BODOVÉ SVARY HSS-COS STRANA 1/30	 SPÍRALOVÉ VRTÁKY Z MASIVNÍHO TVRDOKOVU 3 X D STRANA 1/31
 ZÁVITONÁ OČKA STRANA 2/2	 STROJNÍ ZÁVITNÍKY STRANA 2/16	 SADY STROJNÍCH ZÁVITNÍKŮ STRANA 2/17	 PRODLOUŽENÍ ZÁVITNÍKŮ STRANA 2/9
 STOPOVÉ FŘEZY Z MASIVNÍHO TVRDOKOVU, DLOUHÁ STRANA 3/2	 MINI STOPOVÉ FŘEZY Z MASIVNÍHO TVRDOKOVU STRANA 3/2	 STOPOVÉ FŘEZY Z MASIVNÍHO TVRDOKOVU, EXTRA DLOUHÉ STRANA 3/4	 RÁDIUSOVÉ FŘEZY Z MASIVNÍHO Z TVRDOKOVU STRANA 3/5
 UPÍNAČE STRANA 4/8	 NÁSTŘNÉ FŘEZOVAČÍ TRNY STRANA 4/14	 KLĚŠTINY STRANA 4/39	 KLĚŠTINOVÉ KLÍČE STRANA 4/50
 DÍLENSKÁ POSUVNÁ MĚŘITKA STRANA 5/5	 DIGITÁLNÍ POSUVNÁ MĚŘITKA STRANA 5/8	 DIGITÁLNÍ ŮCHYLKOMĚRY STRANA 5/13	 DUTINOMĚRY A OBKROČNÁ HMA-BLA STRANA 5/20
 UNIVERZÁLNÍ VRTÁKY STRANA 6/2	 SEKÁČE SDS-MAX STRANA 6/6	 VRTAČÍ KORUNKY STRANA 6/7	 STŘEDNÍ VRTÁKY STRANA 6/7
 DÍLENSKÉ PILNÍKY STRANA 7/2	 DAMANTOVÉ REZNÉ KOTOUČE STRANA 7/7	 HRUBONAČÍ BRUSNÉ KOTOUČE STRANA 7/9	 KUŽELOVÉ KARTÁČE STRANA 7/20
 STAVOŽÁKY STRANA 8/49	 KOMBINOVANÉ KLEŠTĚ STRANA 8/86	 ZAMEČNICKÁ KLDNA STRANA 8/112	 KUPRY NA NÁBĚDI STRANA 8/155

1 Vrtání  
2 Roztažení  
3 Roubání  
4 Úprava  
5 Měření  
6 Vrtání  
7 Úprava  
8 Kvalitativní

VII

















































## PŘEHLED KAPITOL

Každá z osmi kapitol má vlastní číslování, číslo kapitoly se nachází na začátku. Tyto stránky obsahují přehled skupin výrobků uvedených na následujících stránkách.

















































# VYSVĚTLENÍ PIKTOGRAMŮ

## PŘEHLED POUŽITÝCH SYMBOLŮ

	2 břity		Tvar pilníků plochý obdélníkový, trojstranný		Hloubka závitu 2 x d průchozí díra
	3 břity		Tvar pilníku půlkulatý		Hloubka závitu 2 x d slepá díra
	4 břity		Tvar pilníku kulatý		Úchopné plochy v ozubeném provedení
	6 břitů		Čelisti ploché, široké		Úchopné plochy hladké
	Pohon 10,0 mm (3/8")		Čelisti polokulaté		Vnitřní chlazení
	Pohon 12,5 mm (1/2")		Tvar A		Krabice
	Pohon 20,0 mm (3/4")		Tvar AD		Magnetický
	Pohon 6,3 mm (1/4")		Držák VDI, tvar AD/B		Certifikát o z oušce
	Upnutí Morse kužel MK 1-4		Tvar B		Pravořezný
	Ochrana očí		Délka frézy krátká		Čelisti kulaté
	Krimpovací spoj tvaru F		Délka frézy dlouhá		Stopka 6535-HA
	Krimpovací spoj oválný		Délka frézy velmi krátká		Stopka 6535-HB
	Pouzdro		Délka frézy, velmi dlouhá		Počet břitů Z 2
	Tvar pilníku trojhranný		Závit 60°		Počet břitů Z 3
	Tvar pilníků čtyřhranný		Druh závitu, metrický		Počet břitů Z 3-4
	Tvar pilníku špičatý		Druh závitu, metrický jemný		Počet břitů Z 6-8

# VYSVĚTLENÍ PIKTOGRAMŮ

## PŘEHLED POUŽITÝCH SYMBOLŮ

	Počet břitů Z 8		Profil šroubu sada TORQ®		Možnost suchého obrábění
	Rozhraní RS 232		Profil šroubu TRI-WING®		Typ HR
	Profil šroubu čtyřhra		Profil šroubu XZN/mnohozu		Typ N
	Profil šroubu šestihra		Stupeň krytí IP20		Typ UNI
	Profil šroubu vnější trojhra		Stupeň krytí IP44		Typ VA
	Profil šroubu vnější šestihra		Stupeň krytí IP54		USB
	Profil šroubu Clutch typ		Stupeň krytí IP65		Norma VDE
	Profil šroubu vnitřní čtyřhra		Stupeň krytí IP67		Směr posuvu 3
	Profil šroubu vnitřní šestihra		Upnutí SDS plus		Výrobní norma
	Profil šroubu vnitřní šestihra otvor		Kleště na pojistné vnější kroužky		Materiál HSS
	Profil šroubu vnitřní TORX		Kleště na pojistné vnitřní kroužky		Materiál HSS Co5
	Profil šroubu vnitřní TORX, otvor		Úhel spirály 25–30°		Materiál HSS-E
	Profil šroubu křížo á drážka PH		Vrcholový úhel 118°		Materiál NEREZ
	Profil šroubu křížo á drážka PZ		Hloubkoměr, hranatý		Materiál masivní tvrdokov
	Profil šroubu drážk		Hloubkoměr kulatý 1,6 mm		Válcová stopka
	Profil šroubu upíná		Tolerance ISO 2 6H		







**SPIRÁLOVÉ VRTÁKY HSS-CO5**  
STRANA 1/21



**FRÉZOVACÍ KORUNKY HSS**  
STRANA 1/29



**VRTÁKY PRO BODOVÉ SVARY HSS-CO5**  
STRANA 1/30



**SPIRÁLOVÉ VRTÁKY Z MASIVNÍHO TVRDOKOVU 5 X D**  
STRANA 1/33



**ZÁVITOVÁ OČKA**  
STRANA 2/2



**STROJNÍ ZÁVITNÍKY**  
STRANA 2/6



**SADY STROJNÍCH ZÁVITNÍKŮ**  
STRANA 2/7



**PRODLOUŽENÍ ZÁVITNÍKU**  
STRANA 2/9



**STOPKOVÉ FRÉZY Z MASIVNÍHO TVRDOKOVU, DLOUHÁ**  
STRANA 3/2



**MINI STOPKOVÉ FRÉZY Z MASIVNÍHO TVRDOKOVU**  
STRANA 3/2



**STOPKOVÉ FRÉZA Z MASIVNÍHO TVRDOKOVU, EXTRA DLOUHÉ**  
STRANA 3/4



**RÁDIUSOVÉ FRÉZY Z MASIVNÍHO Z TVRDOKOVU**  
STRANA 3/5



**UPÍNAČE**  
STRANA 4/8



**NÁSTRČNÉ FRÉZOVACÍ TRNY**  
STRANA 4/14



**KLEŠTINY**  
STRANA 4/39



**KLEŠTINOVÉ KLÍČE**  
STRANA 4/50



**DÍLENSKÁ POSUVNÁ MĚŘÍTKA**  
STRANA 5/5



**DIGITÁLNÍ POSUVNÁ MĚŘÍTKA**  
STRANA 5/8



**DIGITÁLNÍ ÚCHYLKOMĚRY**  
STRANA 5/13



**DUTINOMĚRY A OBKROČNÁ HMATADLA**  
STRANA 5/20



**UNIVERZÁLNÍ VRTÁKY**  
STRANA 6/2



**SEKÁČE SDS-MAX**  
STRANA 6/6



**VRTACÍ KORUNKY**  
STRANA 6/7



**STŘEDICÍ VRTÁKY**  
STRANA 6/7



**DÍLENSKÉ PILNÍKY**  
STRANA 7/2



**DIAMANTOVÉ ŘEZNÉ KOTOUČE**  
STRANA 7/7



**HRUBOVACÍ BRUSNÉ KOTOUČE**  
STRANA 7/9



**KUŽELOVÉ KARTÁČE**  
STRANA 7/20



**STAHOVÁKY**  
STRANA 8/49



**KOMBINOVANÉ KLEŠTĚ**  
STRANA 8/86



**ZÁMEČNICKÁ KLDIVA**  
STRANA 8/112



**KUFRY NA NÁŘADÍ**  
STRANA 8/155

1 Vrtání

2 Řezání závitů

3 Frézování

4 Upínací technika

5 Měřicí technika

6 Obrábění dřeva a kamene

7 Technika úpravy povrchů

8 Ruční nástroje

# FORTIS

## SORTIMENT

- » VRTÁKY
- » FRÉZY
- » ŘEZÁNÍ ZÁVITŮ
- » RUČNÍ NÁSTROJE
- » MĚŘICÍ TECHNIKA
- » TECHNIKA ÚPRAVY POVRCHU
- » UPÍNACÍ TECHNIKA
- » NÁSTROJE PRO OBRÁBĚNÍ DŘEVA A KAMENE



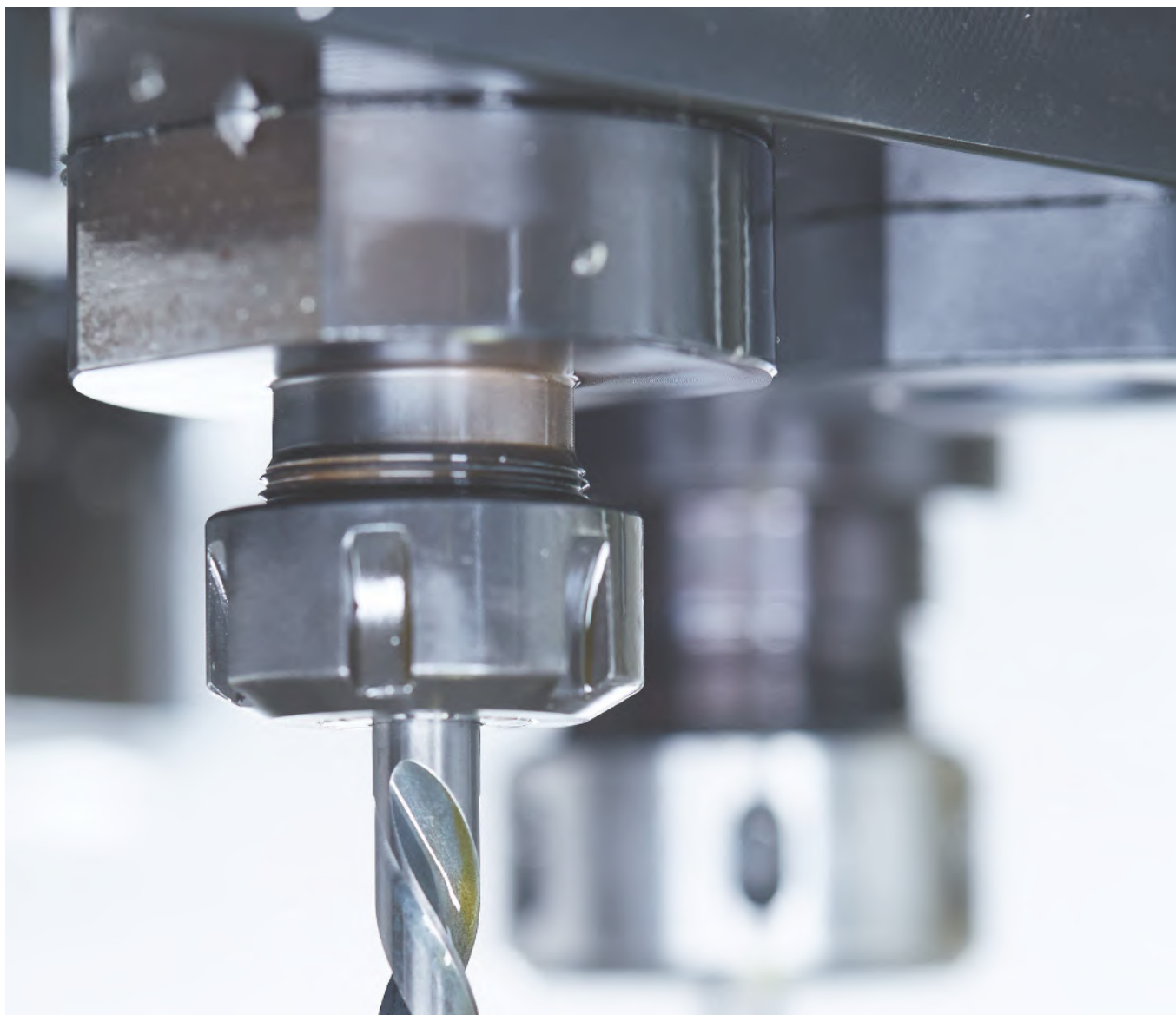

## VRTÁNÍ

FRÉZOVACÍ KORUNKY HSS	STRANA 1/29
FRÉZY NA BODOVÉ SVARY, 6HRANNÁ STOPKA	STRANA 1/29
KUŽELOVÉ ZÁHLUBNÍKY, BEZ POVLAKU	STRANA 1/38
KUŽELOVÉ ZÁHLUBNÍKY, POVLAK TIN	STRANA 1/39
SPIRÁLOVÉ VRTÁKY HSS	STRANA 1/2
SPIRÁLOVÉ VRTÁKY HSS CO5	STRANA 1/21
SPIRÁLOVÉ VRTÁKY Z MASIVNÍHO TVRDOKOVU 3 X D	STRANA 1/31
SPIRÁLOVÉ VRTÁKY Z MASIVNÍHO TVRDOKOVU 5 X D	STRANA 1/33
VRTÁKY PRO BODOVÉ SVARY HSS CO5, BEZ POVLAKU	STRANA 1/30
VRTÁKY PRO BODOVÉ SVARY HSS CO5, TICN	STRANA 1/30
ZAROVNÁVACÍ ZÁHLUBNÍKY	STRANA 1/41

## Středící vrták, bez povlaku

- HSS
- DIN 333-A
- Tvar A
- Úhel zahloubení 60°
- Pravořezný
- Pro vrtání středících otvorů dle DIN 332, list 1, tvar A

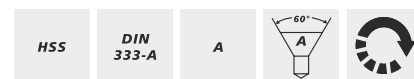

Ø vrtáku mm	Celková délka mm	Ø stopky h8 mm	Objednací číslo	Cena €/ks	MOM/Bal.j. ks
1	31,5	3,15	85 03899680	1,85	1
1,25	31,5	3,15	85 03899679	1,85	1
1,6	35,5	4	85 03899678	1,95	1
2	40	5	85 03899677	2,10	1
2,5	45	6,3	85 03899676	2,50	1
3,15	50	8	85 03899675	3,20	1
4	56	10	85 03899674	4,65	1
5	63	12,5	85 03899673	7,00	1
6,3	71	16	85 03899681	11,45	1
8	80	20	85 04441114	27,80	1
10	100	25	85 04441113	47,40	1



## Spirálový vrták, tvářený vrták

- HSS
- Tvářený vrták
- DIN 338
- Typ N
- Vrcholový úhel 118°
- Úhel spirály 25–30°
- Válcová stopka
- Pravořezný

Hodnoty řezu  
Ocel <850 N

doporučený

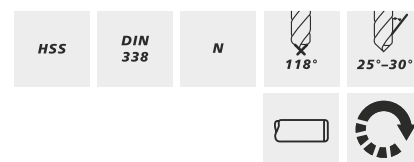

Ø vrtáku h8 mm	Délka spirály mm	Celková délka mm	Objednací číslo	Cena €/ks	MOM/Bal.j. ks
1	12	34	85 04560581	0,25	1/10
1,1	14	36	85 04560580	0,25	1/10
1,2	16	38	85 04560579	0,25	1/10
1,3	16	38	85 04560578	0,25	1/10
1,4	18	40	85 04560577	0,25	1/10
1,5	18	40	85 04560576	0,25	1/10
1,6	20	43	85 04560575	0,25	1/10
1,7	20	43	85 04560574	0,25	1/10
1,8	22	46	85 04560573	0,25	1/10
1,9	22	46	85 04560572	0,25	1/10
2	24	49	85 04560571	0,30	1/10
2,1	24	49	85 04560570	0,35	1/10
2,2	27	53	85 04560569	0,35	1/10
2,3	27	53	85 04560568	0,35	1/10
2,4	30	57	85 04560567	0,35	1/10
2,5	30	57	85 04560566	0,35	1/10
2,6	30	57	85 04560565	0,40	1/10
2,7	33	61	85 04560564	0,40	1/10
2,8	33	61	85 04560563	0,40	1/10
2,9	33	61	85 04560562	0,40	1/10
3	33	61	85 04560561	0,35	1/10
3,1	36	65	85 04560560	0,35	1/10
3,2	36	65	85 04560559	0,35	1/10
3,3	36	65	85 04560558	0,45	1/10
3,4	39	70	85 04560557	0,45	1/10
3,5	39	70	85 04560556	0,45	1/10
3,6	39	70	85 04560555	0,40	1/10
3,7	39	70	85 04560554	0,40	1/10
3,8	43	75	85 04560553	0,40	1/10
3,9	43	75	85 04560552	0,40	1/10
4	43	75	85 04560551	0,40	1/10
4,1	43	75	85 04560550	0,45	1/10

Pokračování na následující straně



Pokračování

Ø vrtáku h8	Délka spirály	Celková délka	Objednací číslo	Cena	MOM/Bal.j.
mm	mm	mm		€/ks	ks
4,2	43	75	85 04560549	0,45	1/10
4,3	47	80	85 04560548	0,45	1/10
4,4	47	80	85 04560547	0,45	1/10
4,5	47	80	85 04560546	0,50	1/10
4,6	47	80	85 04560545	0,50	1/10
4,7	47	80	85 04560544	0,50	1/10
4,8	52	86	85 04560543	0,55	1/10
4,9	52	86	85 04560542	0,55	1/10
5	52	86	85 04560541	0,55	1/10
5,1	52	86	85 04560540	0,60	1/10
5,2	52	86	85 04560539	0,60	1/10
5,3	52	86	85 04560538	0,60	1/10
5,4	57	93	85 04560537	0,60	1/10
5,5	57	93	85 04560536	0,60	1/10
5,6	57	93	85 04560535	0,80	1/10
5,7	57	93	85 04560534	0,80	1/10
5,8	57	93	85 04560533	0,80	1/10
5,9	57	93	85 04560532	0,80	1/10
6	57	93	85 04560531	0,85	1/10
6,1	63	101	85 04560530	0,90	1/10
6,2	63	101	85 04560529	0,90	1/10
6,3	63	101	85 04560528	0,90	1/10
6,4	63	101	85 04560527	0,90	1/10
6,5	63	101	85 04560526	0,90	1/10
6,6	63	101	85 04560525	0,95	1/10
6,7	63	101	85 04560524	0,95	1/10
6,8	69	109	85 04560523	0,95	1/10
6,9	69	109	85 04560522	1,00	1/10
7	69	109	85 04560521	1,10	1/10
7,1	69	109	85 04560520	1,20	1/10
7,2	69	109	85 04560519	1,20	1/10
7,3	69	109	85 04560518	1,20	1/10
7,4	69	109	85 04560517	1,20	1/10
7,5	69	109	85 04560516	1,25	1/10
7,6	75	117	85 04560515	1,40	1/10
7,7	75	117	85 04560514	1,40	1/10
7,8	75	117	85 04560513	1,40	1/10
7,9	75	117	85 04560512	1,40	1/10
8	75	117	85 04560511	1,45	1/10
8,1	75	117	85 04560510	1,55	1/10
8,2	75	117	85 04560509	1,55	1/10
8,3	75	117	85 04560508	1,55	1/10
8,4	75	117	85 04560507	1,55	1/10
8,5	75	117	85 04560506	1,60	1/10
8,6	81	125	85 04560505	1,80	1/10
8,7	81	125	85 04560504	1,80	1/10
8,8	81	125	85 04560503	1,80	1/10
8,9	81	125	85 04560502	1,80	1/10
9	81	125	85 04560501	1,80	1/10
9,1	81	125	85 04560500	1,80	1/10
9,2	81	125	85 04560499	1,80	1/10
9,3	81	125	85 04560498	1,80	1/10
9,4	81	125	85 04560497	1,80	1/10
9,5	81	125	85 04560496	1,80	1/10
9,6	87	133	85 04560495	2,05	1/10
9,7	87	133	85 04560494	2,05	1/10
9,8	87	133	85 04560493	2,05	1/10
9,9	87	133	85 04560492	2,05	1/10
10	87	133	85 04560491	2,05	1/10
10,2	87	133	85 04560490	2,10	1/10
10,5	87	133	85 04560489	2,25	1/5
11	94	142	85 04560488	2,60	1/5
11,5	94	142	85 04560487	3,10	1/5
12	101	151	85 04560486	3,15	1/5

Pokračování na následující straně

Pokračování

Ø vrtáku h8 mm	Délka spirály mm	Celková délka mm	Objednací číslo	Cena €/ks	MOM/Bal.j. ks
12,5	101	151	85 04560485	3,70	1/5
13	101	151	85 04560484	3,75	1/5
13,5	108	160	85 04560483	4,70	1/5
14	108	160	85 04560482	5,50	1/5
14,5	114	169	85 04560481	6,05	1/5
15	114	169	85 04560480	6,40	1/5
15,5	120	178	85 04560479	6,95	1/5
16	120	178	85 04560478	7,25	1/5

## Sada spirálových vrtáků, tvářený vrták

- HSS
- Tvářený vrták
- DIN 338
- Typ N
- Vrcholový úhel 118°
- Úhel spirály 25–30°
- Válcová stopka
- Pravořezný

Hodnoty řezu

Ocel &lt;850 N

doporučený

fortis

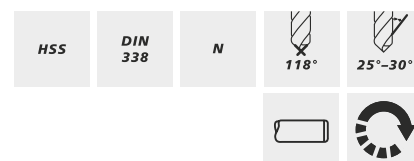

Dodávka: V kovové kazetě.

Ø h8 mm	Počet vrtáků	Ø vzestupně o mm	Objednací číslo	Cena €/ks	MOM/Bal.j. ks
1–5,9	50	0,1	85 04560477	34,00	1/5
6–10	41	0,1	85 04560476	71,70	1/5
1–10	19	0,5	85 04560475	18,50	1/5
1–10,5	24	0,5 + j.v.*	85 04560474	33,20	1/5
1–13	25	0,5	85 04560473	40,50	1/5

\* S mezevlíčkostmi pro závitové jádrové otvory; po 1 kuse Ø 3,3; 4,2; 6,8; 10,2 mm.



## Sada spirálových vrtáků, tvářený vrták

- HSS
- Tvářený vrták
- DIN 338
- Typ N
- Vrcholový úhel 118°
- Úhel spirály 25–30°
- Válcová stopka
- Pravořezný

**Dodávka:** Sada obsahuje po 10 kusech Ø 1–8 mm (Ø vzestupně o 0,5), po 5 kusech Ø 8,5–10 mm (Ø vzestupně o 0,5), v kovovém kufříku s 2 integrovanými zámky a držadlem.

Ø h8 mm	Počet vrtáků	Ø vzestupně o mm	Objednací číslo	Cena €/ks	MOM/Bal.j. ks
1–10	170	0,5	85 04560472	130,00	1

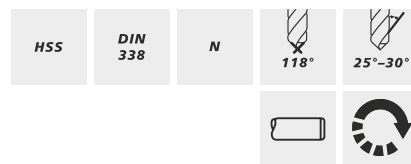

## Spirálový vrták, vaporizovaný

- HSS
- Tvářený vrták
- DIN 338
- Typ N
- Vrcholový úhel 118°
- Válcová stopka
- Pravořezný

**Dodávka:** v plastovém boxu.

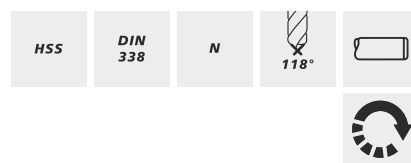

Ø vrtáku mm	Délka spirály mm	Celková délka mm	Objednací číslo	Cena €/ks	MOM/Bal.j. ks
1	12	34	85 03899642	0,22	1
1,5	18	40	85 03899641	0,22	1
2	24	49	85 03899640	0,25	1
2,5	30	57	85 03899639	0,30	1
3	33	61	85 03899638	0,27	1
3,3	36	65	85 03899637	0,36	1
3,5	39	70	85 03899636	0,32	1
4	43	75	85 03899635	0,44	1
4,2	43	75	85 03899634	0,53	1
4,5	47	80	85 03899633	0,53	1
5	52	86	85 03899632	0,67	1
5,5	57	93	85 03899631	0,85	1
6	57	93	85 03899630	0,93	1
6,5	63	101	85 03899629	1,21	1
6,8	69	109	85 03899628	1,45	1
7	69	109	85 03899627	1,45	1
7,5	69	109	85 03899626	1,62	1
8	75	117	85 03899625	1,96	1
8,5	75	117	85 03899624	2,15	1
9	81	125	85 03899623	2,55	1
9,5	81	125	85 03899622	2,79	1
10	87	133	85 03899621	3,21	1
10,2	87	133	85 03899620	3,51	1
10,5	87	133	85 03899619	3,51	1
11	94	142	85 03899618	4,02	1
11,5	94	142	85 03899617	4,32	1
12	101	151	85 03899616	4,87	1
12,5	101	151	85 03899615	5,20	1
13	101	151	85 03899643	5,60	1

## Sada spirálových vrtáků, vaporizovaných

- HSS
- Tvářený vrták
- DIN 338
- Typ N
- Vrcholový úhel 118°
- Válcová stopka
- Pravořezný

fortis

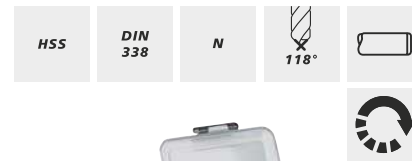

Dodávka: V kovové kazetě.

Ø mm	Počet vrtáků	Ø vzestupně o mm	Objednací číslo	Cena €/ks	MOM/Bal.j. ks
1–13	25	0,5	85 03899535	53,80	1
1–10	170 (1–8 mm po 10 ks; 8,5–10 mm po 5 ks)	0,5	85 03899534	143,00	1



## Spirálový vrták HSS, bez povlaku

- Broušený profil
- HSS
- DIN 338
- Typ N
- Vrcholový úhel 118°
- Běžný boční úhel čela, běžná tloušťka jádra a běžné stoupání jádra
- Precizní zábrus hrotu a vysoká přesnost obvodové házivosti a rozteče
- Zahrocení do Ø 2,4 mm podobně jako křížovým podbrusem
- Pravořezný
- K vrtání do legované a nelegované oceli

## Hodnoty řezu

Ocel <850 N  
Ocel <1000 N  
NEREZ  
Litina  
Hliník, neželezné kovy, legované  
nežel. kovy  
Měď, mosaz, bronz

doporučený  
vhodný  
vhodný  
doporučený  
vhodný  
vhodný

fortis

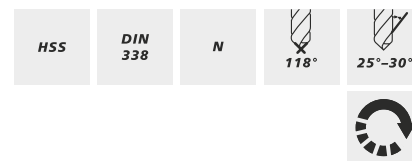

Ø h8 mm	Délka spirály mm	Celková délka mm	Objednací číslo	Cena €/ks	MOM/Bal.j. ks
1	12	34	85 04560471	0,60	1/10
1,1	14	36	85 04560470	0,60	1/5
1,2	16	38	85 04560469	0,60	1/10
1,3	16	38	85 04560468	0,60	1/10
1,4	18	40	85 04560467	0,60	1/5
1,5	18	40	85 04560466	0,75	1/10
1,6	20	43	85 04560465	0,75	1/5
1,7	20	43	85 04560464	0,75	1/10
1,8	22	46	85 04560463	0,75	1/5
1,9	22	46	85 04560462	0,75	1/5
2	24	49	85 04560461	0,75	1/10
2,1	24	49	85 04560460	0,75	1/10
2,2	27	53	85 04560459	0,75	1/5
2,3	27	53	85 04560458	0,75	1/5
2,4	30	57	85 04560457	0,75	1/10
2,5	30	57	85 04560456	0,90	1/10
2,6	30	57	85 04560455	0,90	1/5
2,7	33	61	85 04560454	0,90	1/10
2,8	33	61	85 04560453	0,90	1/5
2,9	33	61	85 04560452	0,90	1/10
3	33	61	85 04560451	0,95	1/10
3,1	36	65	85 04560450	0,95	1/10
3,2	36	65	85 04560449	0,95	1/10
3,3	36	65	85 04560448	0,95	1/5
3,4	39	70	85 04560447	0,95	1/10
3,5	39	70	85 04560446	1,00	1/10

Pokračování na následující straně



Pokračování

Ø h8 mm	Délka spirály mm	Celková délka mm	Objednací číslo	Cena €/ks	MOM/Bal.j. ks
3,6	39	70	85 04560445	1,00	1/5
3,7	39	70	85 04560444	1,00	1/10
3,8	43	75	85 04560443	1,00	1/5
3,9	43	75	85 04560442	1,00	1/5
4	43	75	85 04560441	1,10	1/10
4,1	43	75	85 04560440	1,10	1/5
4,2	43	75	85 04560439	1,10	1/10
4,3	47	80	85 04560438	1,10	1/5
4,4	47	80	85 04560437	1,10	1/5
4,5	47	80	85 04560436	1,15	1/10
4,6	47	80	85 04560435	1,15	1/5
4,7	47	80	85 04560434	1,15	1/5
4,8	52	86	85 04560433	1,15	1/5
4,9	52	86	85 04560432	1,15	1/5
5	52	86	85 04560431	1,35	1/10
5,1	52	86	85 04560430	1,35	1/10
5,2	52	86	85 04560429	1,35	1/10
5,3	52	86	85 04560428	1,35	1/5
5,4	57	93	85 04560427	1,35	1/10
5,5	57	93	85 04560426	1,35	1/10
5,6	57	93	85 04560425	1,35	1/10
5,7	57	93	85 04560424	1,35	1/10
5,8	57	93	85 04560423	1,35	1/10
5,9	57	93	85 04560422	1,35	1/10
6	57	93	85 04560421	1,75	1/10
6,1	63	101	85 04560420	1,75	1/10
6,2	63	101	85 04560419	1,75	1/10
6,3	63	101	85 04560418	1,75	1/5
6,4	63	101	85 04560417	1,75	1/10
6,5	63	101	85 04560416	2,10	1/10
6,6	63	101	85 04560415	2,10	1/5
6,7	63	101	85 04560414	2,10	1/10
6,8	69	109	85 04560413	2,10	1/5
6,9	69	109	85 04560412	2,10	1/5
7	69	109	85 04560411	2,45	1/10
7,1	69	109	85 04560410	2,45	1/10
7,2	69	109	85 04560409	2,45	1/5
7,3	69	109	85 04560408	2,45	1/5
7,4	69	109	85 04560407	2,45	1/5
7,5	69	109	85 04560406	2,75	1/10
7,6	75	117	85 04560405	2,75	1/5
7,7	75	117	85 04560404	2,75	1/10
7,8	75	117	85 04560403	2,75	1/5
7,9	75	117	85 04560402	2,75	1/10
8	75	117	85 04560689	3,20	1/10
8,1	75	117	85 04560688	3,20	1/10
8,2	75	117	85 04560687	3,20	1/5
8,3	75	117	85 04560686	3,20	1/5
8,4	75	117	85 04560685	3,20	1/5
8,5	75	117	85 04560684	3,50	1/10
8,6	81	125	85 04560683	3,50	1/5
8,7	81	125	85 04560682	3,50	1/10
8,8	81	125	85 04560681	3,50	1/5
8,9	81	125	85 04560680	3,50	1/5
9	81	125	85 04560679	4,05	1/10
9,1	81	125	85 04560678	4,05	1/10
9,2	81	125	85 04560677	4,05	1/10
9,3	81	125	85 04560676	4,05	1/5
9,4	81	125	85 04560675	4,05	1/5
9,5	81	125	85 04560674	4,30	1/10
9,6	87	133	85 04560673	4,30	1/5
9,7	87	133	85 04560672	4,30	1/10
9,8	87	133	85 04560671	4,30	1/5
9,9	87	133	85 04560670	4,30	1/5

Pokračování na následující straně

Pokračování

Ø h8 mm	Délka spirály mm	Celková délka mm	Objednací číslo	Cena €/ks	MOM/Bal.j. ks
10	87	133	85 04560669	4,95	1/10
10,2	87	133	85 04560668	4,95	1/10
10,5	87	133	85 04560667	5,65	1/5
11	94	142	85 04560666	6,70	1/5
11,5	94	142	85 04560665	6,90	1/5
12	101	151	85 04560664	7,80	1/5
12,5	101	151	85 04560663	8,50	1/5
13	101	151	85 04560662	8,90	1/5
13,5	108	160	85 04560661	10,65	1/5
14	108	160	85 04560660	11,30	1/5
14,5	114	169	85 04560659	12,70	1/5
15	114	169	85 04560658	13,95	1/5
15,5	120	178	85 04560657	15,65	1/5
16	120	178	85 04560656	16,40	1/5

## Sada spirálových vrtáků HSS, bez povlaku

- HSS
- DIN 338
- Typ N
- Vrcholový úhel 118°
- Úhel spirály 25–30°
- Válcová stopka
- Precizní zábrus hrotu
- Vysoká přesnost obvodové házivosti a rozteče
- Zahrocení do Ø 2,4 mm podobně jako křížovým podbrusem
- Běžný boční úhel čela, běžná tloušťka jádra a běžné stoupání jádra
- K vrtání do legované a nelegované oceli

### Hodnoty řezu

Ocel <850 N  
Ocel <1000 N  
NEREZ  
Litina  
Hliník, neželezné kovy, legované  
nežel. kovy  
Měď, mosaz, bronz

doporučený  
vhodný  
vhodný  
doporučený  
vhodný  
vhodný

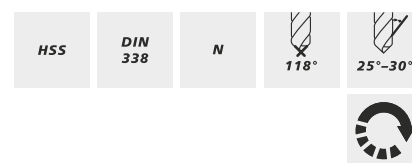

**Dodávka:** V plastové kazetě s automatickou narovnávací funkcí vrtáků při otevření.

Ø h8 mm	Počet vrtáků	Vzestupně mm	Objednací číslo	Cena €/ks	MOM/Bal.j. ks
1–5,9	50	0,1	85 04560655	48,00	1/5
6–10	41	0,1	85 04560654	114,50	1/5
1–10	19	0,5	85 04560653	36,10	1/5
1–10,5	24	0,5 + j.v.*	85 04560652	59,90	1/5
1–13	25	0,5	85 04560651	65,80	1/5

\* S mezivelikostmi pro závitové jádrové otvory: po 1 kuse Ø 3,3; 4,2; 6,8; 10,2 mm.



## Spirálový vrták, vaporizovaný

- HSS
- Broušený profil
- DIN 338
- Typ N
- Vrcholový úhel 118°
- Válcová stopka
- Pravořezný

Dodávka: V plastovém boxu.

fortis

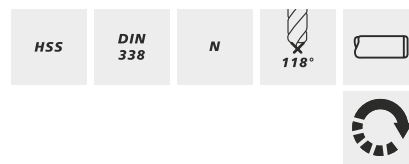

Ø vrtáku mm	Délka spirály mm	Celková délka mm	Objednací číslo	Cena €/ks	MOM/Bal.j. ks
1	12	34	85 03899593	1,16	1/5
1,1	14	36	85 04441368	1,15	1/5
1,2	16	38	85 04441367	1,24	1/5
1,3	16	38	85 04441366	1,13	1/5
1,4	18	40	85 04441365	1,13	1/5
1,5	18	40	85 03899592	0,97	1/5
1,6	20	43	85 04441364	0,97	1/5
1,7	20	43	85 04441363	0,97	1/5
1,8	22	46	85 04441362	0,92	1/5
1,9	22	46	85 04441361	0,92	1/5
2	24	49	85 03899591	0,70	1/5
2,1	24	49	85 04441360	0,88	1/5
2,2	27	53	85 04441359	0,89	1/5
2,3	27	53	85 04441358	0,89	1/5
2,4	30	57	85 04441357	0,91	1/5
2,5	30	57	85 03899590	0,88	1/5
2,6	30	57	85 04441356	0,92	1/5
2,7	33	61	85 04441355	0,92	1/5
2,8	33	61	85 04441354	0,93	1/5
2,9	33	61	85 04441353	0,93	1/5
3	33	61	85 03899589	0,80	1/5
3,1	36	65	85 04441352	0,99	1/5
3,2	36	65	85 04441351	0,96	1/5
3,3	36	65	85 03899588	1,00	1/5
3,4	39	70	85 04441350	0,99	1/5
3,5	39	70	85 03899587	0,94	1/5
3,6	39	70	85 04441349	1,02	1/5
3,7	39	70	85 04441348	1,07	1/5
3,8	43	75	85 04441347	1,09	1/5
3,9	43	75	85 04441346	1,11	1/5
4	43	75	85 03899586	0,88	1/5
4,1	43	75	85 04441345	1,26	1/5
4,2	43	75	85 03899585	1,18	1/5
4,3	47	80	85 04441344	1,35	1/5
4,4	47	80	85 04441343	1,35	1/5
4,5	47	80	85 03899584	1,21	1/5
4,6	47	80	85 04441342	1,35	1/5
4,7	47	80	85 04441341	1,38	1/5
4,8	52	86	85 04441340	1,41	1/5
4,9	52	86	85 04441339	1,45	1/5
5	52	86	85 03899583	1,15	1/5
5,1	52	86	85 04441338	1,55	1/5
5,2	52	86	85 04441337	1,55	1/5
5,3	52	86	85 04441336	1,55	1/5
5,4	57	93	85 04441335	1,78	1/5
5,5	57	93	85 03899582	1,55	1/5
5,6	57	93	85 04441334	1,67	1/5
5,7	57	93	85 04441333	1,70	1/5
5,8	57	93	85 04441332	1,72	1/5
5,9	57	93	85 04441331	1,74	1/5
6	57	93	85 03899581	1,54	1/5
6,1	63	101	85 04441330	1,95	1/5

Pokračování na následující straně

Pokračování

Ø vrtáku mm	Délka spirály mm	Celková délka mm	Objednací číslo	Cena €/ks	MOM/Bal.j. ks
6,2	63	101	85 04441329	1,95	1/5
6,3	63	101	85 04441328	1,85	1/5
6,4	63	101	85 04441327	2,07	1/5
6,5	63	101	85 03899580	1,90	1/5
6,6	63	101	85 04441326	2,10	1/5
6,7	63	101	85 04441325	2,15	1/5
6,8	69	109	85 03899579	2,65	1/5
6,9	69	109	85 04441324	2,54	1/5
7	69	109	85 03899578	2,43	1/5
7,1	69	109	85 04441323	2,69	1/5
7,2	69	109	85 04441322	2,78	1/5
7,3	69	109	85 04441321	2,78	1/5
7,4	69	109	85 04441320	2,87	1/5
7,5	69	109	85 03899577	2,54	1/5
7,6	75	117	85 04441319	2,95	1/5
7,7	75	117	85 04441318	2,95	1/5
7,8	75	117	85 04441317	2,97	1/5
7,9	75	117	85 04441316	3,00	1/5
8	75	117	85 03899576	2,53	1/5
8,1	75	117	85 04441315	3,29	1/5
8,2	75	117	85 04441314	3,39	1/5
8,3	75	117	85 04441313	3,67	1/5
8,4	75	117	85 04441312	3,67	1/5
8,5	75	117	85 03899575	2,86	1/5
8,6	81	125	85 04441311	3,64	1/5
8,7	81	125	85 04441310	3,64	1/5
8,8	81	125	85 04441309	3,64	1/5
8,9	81	125	85 04441308	3,81	1/5
9	81	125	85 03899594	3,34	1/5
9,1	81	125	85 04441307	4,13	1/5
9,2	81	125	85 04441306	4,13	1/5
9,3	81	125	85 04441305	4,13	1/5
9,4	81	125	85 04441304	4,13	1/5
9,5	81	125	85 03899574	4,07	1/5
9,6	87	133	85 04441303	4,77	1/5
9,7	87	133	85 04441302	4,77	1/5
9,8	87	133	85 04441301	4,77	1/5
9,9	87	133	85 04441300	4,77	1/5
10	87	133	85 03899573	4,47	1
10,1	87	133	85 04441299	5,75	1
10,2	87	133	85 03899572	5,55	1
10,5	87	133	85 03899571	5,70	1
10,8	94	142	85 04441298	7,25	1
11	94	142	85 03899570	6,70	1
11,2	94	142	85 04441297	7,75	1
11,5	94	142	85 03899569	7,40	1
11,8	94	142	85 04441296	8,70	1
12	101	151	85 03899568	8,10	1
12,2	101	151	85 04441295	10,15	1
12,5	101	151	85 03899567	9,25	1
12,8	101	151	85 04441294	11,20	1
13	101	151	85 03899566	9,90	1

## Sada spirálových vrtáků, vaporizovaných

- HSS
- DIN 338
- Typ N
- Vrcholový úhel 118°
- Válcová stopka
- Pravořezný

**Dodávka:** V kovové kazetě.

Ø mm	Počet vrtáků	Ø vzestupně o mm	Objednací číslo	Cena €/ks	MOM/Bal.j. ks
1–10	19	0,5	85 03899533	48,00	1
1–10,5	24	0,5	85 03899532	66,40	1
1–13	25	0,5	85 03899531	104,50	1



## Sada spirálových vrtáků, vaporizovaných

- HSS
- Broušený profil
- DIN 338
- Typ N
- Vrcholový úhel 118°
- Válcová stopka
- Pravořezný

**Dodávka:** V plastové kazetě.

Ø mm	Počet vrtáků	Ø vzestupně o mm	Objednací číslo	Cena €/ks	MOM/Bal.j. ks
1–10	19	0,5	85 03899528	52,40	1
1–10,5	24	0,5	85 03899527	75,90	1
1–13	25	0,5	85 03899526	111,50	1



## Spirálový vrták HSS, broušený, bronz

- HSS
- DIN 338
- Typ N
- Křížový zábrus, DIN 1412, tvar C
- Válcová stopka
- Precizní zábrus hrotu pro snížení řezné síly
- Vrcholový úhel 130° ( $\leq 0,95$  mm 118°)
- Vysoká přesnost obvodové házivosti a rozteče
- K vrtání do legované a nelegované oceli
- Obzvláště vhodné pro ručně vedené vrtačky

Hodnoty řezu  
Ocel <850 N

10

fortis

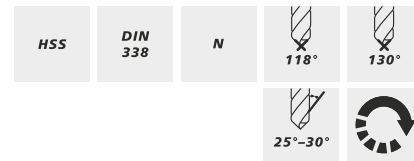

Ø h8 mm	Délka spirály mm	Celková délka mm	Objednací číslo	Cena €/ks	MOM/Bal.j. ks
0,2	2,5	19	85 04562076	2,60	1
0,3	3	19	85 04562075	2,05	1
0,35	4	19	85 04562074	2,05	1
0,4	5	20	85 04562073	1,80	1
0,45	5	20	85 04562072	1,80	1
0,5	6	22	85 04562071	1,50	1
0,55	7	24	85 04562070	1,50	1
0,6	7	24	85 04562069	1,50	1
0,65	8	26	85 04562068	1,50	1
0,7	9	28	85 04562067	1,45	1
0,75	9	28	85 04562066	1,45	1
0,8	10	30	85 04562065	1,40	1
0,85	10	30	85 04562064	1,40	1
0,9	11	32	85 04562063	1,30	1
0,95	11	32	85 04562062	1,30	1
1	12	34	85 04562061	1,05	1
1,05	12	34	85 04562060	1,05	1
1,1	14	36	85 04562059	1,05	1
1,15	14	36	85 04562058	1,05	1
1,2	16	38	85 04562057	1,05	1
1,25	16	38	85 04562056	1,05	1
1,3	16	38	85 04562055	1,05	1
1,35	18	40	85 04562054	1,05	1
1,4	18	40	85 04562053	1,05	1
1,45	18	40	85 04562052	1,05	1
1,5	18	40	85 04562051	0,90	1
1,55	20	43	85 04562050	1,05	1
1,6	20	43	85 04562049	0,85	1
1,65	20	43	85 04562048	1,05	1
1,7	20	43	85 04562047	1,05	1
1,75	22	46	85 04562046	1,05	1
1,8	22	46	85 04562045	0,80	1
1,85	22	46	85 04562044	1,05	1
1,9	22	46	85 04562043	0,80	1
1,95	24	49	85 04562042	1,05	1
2	24	49	85 04562041	0,70	1
2,05	24	49	85 04562040	1,00	1
2,1	24	49	85 04562039	0,80	1
2,15	27	53	85 04562038	1,00	1
2,2	27	53	85 04562037	0,80	1
2,3	27	53	85 04562036	0,80	1
2,4	30	57	85 04562035	0,85	1
2,5	30	57	85 04562034	0,85	1
2,6	30	57	85 04562033	0,85	1
2,7	33	61	85 04562032	0,85	1
2,8	33	61	85 04562031	0,85	1
2,9	33	61	85 04562030	0,85	1
3	33	61	85 04562029	0,75	1
3,1	36	65	85 04562028	0,90	1
3,2	36	65	85 04562027	0,90	1
3,25	36	65	85 04562026	1,10	1
3,3	36	65	85 04562025	0,90	1

Pokračování na následující straně

Pokračování

Ø h8 mm	Délka spirály mm	Celková délka mm	Objednací číslo	Cena €/ks	MOM/Bal.j. ks
3,4	39	70	85 04562024	0,90	1
3,5	39	70	85 04562023	0,85	1
3,6	39	70	85 04562022	1,00	1
3,7	39	70	85 04562021	1,10	1
3,8	43	75	85 04562020	1,10	1
3,9	43	75	85 04562019	1,10	1
4	43	75	85 04562018	0,85	1
4,1	43	75	85 04562017	1,20	1
4,2	43	75	85 04562016	1,05	1
4,3	47	80	85 04562015	1,20	1
4,4	47	80	85 04562014	1,20	1
4,5	47	80	85 04562013	1,10	1
4,6	47	80	85 04562012	1,20	1
4,65	47	80	85 04562011	1,40	1
4,7	47	80	85 04562010	1,20	1
4,8	52	86	85 04562009	1,20	1
4,9	52	86	85 04562008	1,30	1
5	52	86	85 04562007	1,20	1
5,1	52	86	85 04562006	1,40	1
5,2	52	86	85 04562005	1,40	1
5,3	52	86	85 04562004	1,40	1
5,4	57	93	85 04562003	1,55	1
5,5	57	93	85 04562002	1,50	1
5,55	57	93	85 04562001	1,95	1
5,6	57	93	85 04562000	1,60	1
5,7	57	93	85 04561999	1,65	1
5,8	57	93	85 04561998	1,65	1
5,9	57	93	85 04561997	1,65	1
6	57	93	85 04561996	1,45	1
6,1	63	101	85 04561995	1,80	1
6,2	63	101	85 04561994	1,80	1
6,3	63	101	85 04561993	1,85	1
6,4	63	101	85 04561992	1,95	1
6,5	63	101	85 04561991	1,85	1
6,6	63	101	85 04561990	2,10	1
6,7	63	101	85 04561989	2,10	1
6,8	69	109	85 04561988	2,35	1
6,9	69	109	85 04561987	2,35	1
7	69	109	85 04561986	2,20	1
7,1	69	109	85 04561985	2,50	1
7,2	69	109	85 04561984	2,60	1
7,3	69	109	85 04561983	2,60	1
7,4	69	109	85 04561982	2,65	1
7,45	69	109	85 04561981	2,90	1
7,5	69	109	85 04561980	2,45	1
7,6	75	117	85 04561979	2,85	1
7,7	75	117	85 04561978	2,85	1
7,8	75	117	85 04561977	2,90	1
7,9	75	117	85 04561976	2,90	1
8	75	117	85 04561975	2,65	1
8,1	75	117	85 04561974	3,10	1
8,2	75	117	85 04561973	3,10	1
8,3	75	117	85 04561972	3,30	1
8,4	75	117	85 04561971	3,30	1
8,5	75	117	85 04561970	3,15	1
8,6	81	125	85 04561969	3,70	1
8,7	81	125	85 04561968	3,70	1
8,8	81	125	85 04561967	3,80	1
8,9	81	125	85 04561966	3,95	1
9	81	125	85 04561965	3,50	1
9,1	81	125	85 04561964	3,95	1
9,2	81	125	85 04561963	3,95	1
9,25	81	125	85 04561962	4,70	1
9,3	81	125	85 04561961	3,95	1

Pokračování na následující straně

Pokračování

Ø h8 mm	Délka spirály mm	Celková délka mm	Objednací číslo	Cena €/ks	MOM/Bal.j. ks
9,4	81	125	85 04561960	3,95	1
9,5	81	125	85 04561959	3,95	1
9,6	87	133	85 04561958	4,50	1
9,7	87	133	85 04561957	4,50	1
9,8	87	133	85 04561956	4,90	1
9,9	87	133	85 04561955	4,90	1
10	87	133	85 04561954	4,40	1
10,1	87	133	85 04561953	5,20	1
10,2	87	133	85 04561952	5,50	1
10,3	87	133	85 04561951	6,20	1
10,4	87	133	85 04561950	6,20	1
10,5	87	133	85 04561949	5,60	1
10,6	87	133	85 04561948	7,00	1
10,7	94	142	85 04561947	7,50	1
10,8	94	142	85 04561946	7,50	1
10,9	94	142	85 04561945	7,50	1
11	94	142	85 04561944	6,45	1
11,1	94	142	85 04561943	7,70	1
11,2	94	142	85 04561942	8,20	1
11,3	94	142	85 04561941	7,70	1
11,4	94	142	85 04561940	7,55	1
11,5	94	142	85 04561939	7,20	1
11,6	94	142	85 04561938	9,00	1
11,7	94	142	85 04561937	9,00	1
11,8	94	142	85 04561936	9,00	1
11,9	101	151	85 04561935	9,00	1
12	101	151	85 04561934	7,80	1
12,2	101	151	85 04561933	9,50	1
12,5	101	151	85 04561932	9,00	1
12,8	101	151	85 04561931	9,80	1
13	101	151	85 04561930	9,80	1
13,2	101	151	85 04561929	12,50	1
13,5	108	160	85 04561928	11,50	1
13,8	108	160	85 04561927	13,00	1
14	108	160	85 04561926	13,20	1
14,5	114	169	85 04561925	14,20	1
14,75	114	169	85 04561924	16,00	1
15	114	169	85 04561923	16,10	1
15,25	120	178	85 04561922	18,30	1
15,5	120	178	85 04561921	17,50	1
15,75	120	178	85 04561920	19,00	1
16	120	178	85 04561919	18,60	1
16,5	125	184	85 04561918	20,80	1
17	125	184	85 04561917	20,80	1
17,5	130	191	85 04561916	23,00	1
18	130	191	85 04561915	24,00	1
18,5	135	198	85 04561914	26,50	1
19	135	198	85 04561913	29,00	1
19,5	140	205	85 04561912	30,60	1
20	140	205	85 04561911	32,00	1



## Sada spirálových vrtáků HSS, bronz

- HSS
- DIN 338
- Typ N
- Křížový zábrus, DIN 1412, tvar C
- Válcová stopka
- Precizní zábrus hrotu pro snížení řezné síly
- Vrcholový úhel 130°
- Vysoká přesnost obvodové házivosti a rozteče
- K vrtání do legované a nelegované oceli
- Obzvláště vhodné pro ručně vedené vrtáčky

Hodnoty řezu  
Ocel <850 N

10



Ø h8 mm	Počet vrtáků	Vzestupně mm	Objednací číslo	Cena €/ks	MOM/Bal.j. ks
1-10	19	0,5	85 04554727	45,00	1
1-10,5	24	0,5 + j.v.*	85 04560650	69,00	1
1-13	25	0,5	85 04554726	103,00	1

\* S mezivelikostmi pro závitové jádrové otvory: po 1 kuse Ø 3,3; 4,2; 6,8; 10,2 mm.

## Spirálový vrták, povlak TiN

- HSS
- DIN 338
- Typ N
- Vrcholový úhel 118°
- Válcová stopka
- Pravořezný

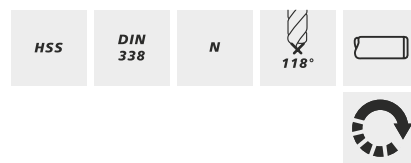

Ø vrtáku mm	Délka spirály mm	Celková délka mm	Objednací číslo	Cena €/ks	MOM/Bal.j. ks
1	12	34	85 04441293	1,46	1/5
1,1	14	36	85 04441292	1,47	1/5
1,2	16	38	85 04441291	1,46	1/5
1,3	16	38	85 04441290	1,45	1/5
1,4	18	40	85 04441289	1,44	1/5
1,5	18	40	85 04441288	1,36	1/5
1,6	20	43	85 04441287	1,26	1/5
1,7	20	43	85 04441286	1,30	1/5
1,8	22	46	85 04441285	1,30	1/5
1,9	22	46	85 04441284	1,30	1/5
2	24	49	85 04441283	1,13	1/5
2,1	24	49	85 04441282	1,40	1/5
2,2	27	53	85 04441281	1,40	1/5
2,3	27	53	85 04441280	1,40	1/5
2,4	30	57	85 04441279	1,40	1/5
2,5	30	57	85 04441278	1,37	1/5
2,6	30	57	85 04441277	1,37	1/5
2,7	33	61	85 04441276	1,37	1/5
2,8	33	61	85 04441275	1,37	1/5
2,9	33	61	85 04441274	1,37	1/5
3	33	61	85 04441273	1,34	1/5
3,1	36	65	85 04441272	1,52	1/5
3,2	36	65	85 04441271	1,45	1/5
3,3	36	65	85 04441270	1,52	1/5
3,4	39	70	85 04441269	1,64	1/5
3,5	39	70	85 04441268	1,64	1/5
3,6	39	70	85 04441267	1,64	1/5
3,7	39	70	85 04441266	1,74	1/5
3,8	43	75	85 04441265	1,78	1/5
3,9	43	75	85 04441264	1,77	1/5
4	43	75	85 04441263	1,76	1/5

Pokračování na následující straně

Pokračování

Ø vrtáku mm	Délka spirály mm	Celková délka mm	Objednací číslo	Cena €/ks	MOM/Bal.j. ks
4,1	43	75	85 04441262	1,94	1/5
4,2	43	75	85 04441261	2,03	1/5
4,3	47	80	85 04441260	2,06	1/5
4,4	47	80	85 04441259	2,10	1/5
4,5	47	80	85 04441258	2,10	1/5
4,6	47	80	85 04441257	2,20	1/5
4,7	47	80	85 04441256	2,18	1/5
4,8	52	86	85 04441255	2,18	1/5
4,9	52	86	85 04441254	2,18	1/5
5	52	86	85 04441253	2,20	1/5
5,1	52	86	85 04441252	2,56	1/5
5,2	52	86	85 04441251	2,56	1/5
5,3	52	86	85 04441250	2,57	1/5
5,4	57	93	85 04441249	2,76	1/5
5,5	57	93	85 04441248	2,76	1/5
5,6	57	93	85 04441247	2,83	1/5
5,7	57	93	85 04441246	2,83	1/5
5,8	57	93	85 04441245	2,83	1/5
5,9	57	93	85 04441244	3,22	1/5
6	57	93	85 04441243	3,13	1/5
6,1	63	101	85 04441242	3,30	1/5
6,2	63	101	85 04441241	3,30	1/5
6,3	63	101	85 04441240	3,30	1/5
6,4	63	101	85 04441239	3,30	1/5
6,5	63	101	85 04441238	3,44	1/5
6,6	63	101	85 04441237	3,56	1/5
6,7	63	101	85 04441236	3,66	1/5
6,8	69	109	85 04441235	3,90	1/5
6,9	69	109	85 04441234	3,90	1/5
7	69	109	85 04441233	3,78	1/5
7,1	69	109	85 04441232	3,99	1/5
7,2	69	109	85 04441231	3,99	1/5
7,3	69	109	85 04441230	4,34	1/5
7,4	69	109	85 04441229	4,34	1/5
7,5	69	109	85 04441228	4,34	1/5
7,6	75	117	85 04441227	4,97	1/5
7,7	75	117	85 04441226	4,97	1/5
7,8	75	117	85 04441225	4,97	1/5
7,9	75	117	85 04441224	4,97	1/5
8	75	117	85 04441223	4,89	1/5
8,1	75	117	85 04441222	4,98	1/5
8,2	75	117	85 04441221	4,98	1/5
8,3	75	117	85 04441220	4,98	1/5
8,4	75	117	85 04441219	5,15	1/5
8,5	75	117	85 04441218	4,98	1/5
8,6	81	125	85 04441217	5,60	1/5
8,7	81	125	85 04441216	5,60	1/5
8,8	81	125	85 04441215	5,85	1/5
8,9	81	125	85 04441214	5,90	1/5
9	81	125	85 04441213	5,60	1/5
9,1	81	125	85 04441212	6,00	1/5
9,2	81	125	85 04441211	6,35	1/5
9,3	81	125	85 04441210	6,35	1/5
9,4	81	125	85 04441209	6,35	1/5
9,5	81	125	85 04441208	6,20	1/5
9,6	87	133	85 04441207	6,75	1/5
9,7	87	133	85 04441206	6,75	1/5
9,8	87	133	85 04441205	6,75	1/5
9,9	87	133	85 04441204	6,75	1/5
10	87	133	85 04441203	6,55	1
10,2	87	133	85 04441202	7,40	1
10,5	87	133	85 04441201	7,60	1
10,8	94	142	85 04441200	9,55	1
11	94	142	85 04441199	8,45	1

Pokračování na následující straně

Pokračování

Ø vrtáku mm	Délka spirály mm	Celková délka mm	Objednáací číslo	Cena €/ks	MOM/Bal.j. ks
11,2	94	142	85 04441198	9,80	1
11,5	94	142	85 04441197	9,25	1
11,8	94	142	85 04441196	10,90	1
12	94	142	85 04441195	10,10	1
12,2	101	151	85 04441194	12,60	1
12,5	101	151	85 04441193	11,65	1
12,8	101	151	85 04441192	13,85	1
13	101	151	85 04441369	12,15	1

## Sada spirálových vrtáků, povlak TiN

- HSS
- DIN 338
- Typ N
- Vrcholový úhel 118°
- Válcová stopka
- Pravořezný

**Dodávka:** V plastové kazetě.

Ø mm	Počet vrtáků	Ø vstoupně o mm	Objednáací číslo	Cena €/ks	MOM/Bal.j. ks
1-10	19	0,5	85 04441191	64,70	1
1-13	25	0,5	85 04441190	126,00	1

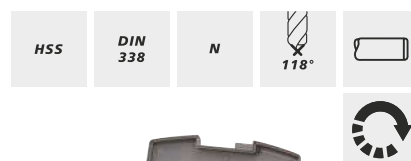

## Spirálový vrták, vaporizovaný

- Broušený profi
- HSS-Co
- DIN 338
- Vrcholový úhel 130°
- Křížový zábrus
- Válcová stopka
- Pravořezný

fortis

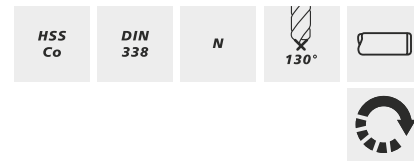

Dodávka: V plastovém boxu.

Ø vrtáku mm	Délka spirály mm	Celková délka mm	Objednací číslo	Cena €/ks	MOM/Bal.j. ks
1	12	34	85 03899564	1,80	1/5
1,1	14	36	85 04441189	1,72	1/5
1,2	16	38	85 04441188	1,66	1/5
1,3	16	38	85 04441187	1,72	1/5
1,4	18	40	85 04441186	1,71	1/5
1,5	18	40	85 03899563	1,84	1/5
1,6	20	43	85 04441185	1,75	1/5
1,7	20	43	85 04441184	1,75	1/5
1,8	22	46	85 04441183	1,75	1/5
1,9	22	46	85 04441182	1,58	1/5
2	24	49	85 03899562	1,74	1/5
2,1	24	49	85 04441181	1,83	1/5
2,2	27	53	85 04441180	1,85	1/5
2,3	27	53	85 04441179	1,85	1/5
2,4	30	57	85 04441178	1,85	1/5
2,5	30	57	85 03899561	2,06	1/5
2,6	30	57	85 04441177	1,94	1/5
2,7	33	61	85 04441176	1,94	1/5
2,8	33	61	85 04441175	1,98	1/5
2,9	33	61	85 04441174	1,98	1/5
3	33	61	85 03899560	1,90	1/5
3,1	36	65	85 04441173	1,98	1/5
3,2	36	65	85 04441172	1,93	1/5
3,3	36	65	85 03899559	1,94	1/5
3,4	39	70	85 04441171	2,05	1/5
3,5	39	70	85 03899558	2,02	1/5
3,6	39	70	85 04441170	2,25	1/5
3,7	39	70	85 04441169	2,04	1/5
3,8	43	75	85 04441168	2,45	1/5
3,9	43	75	85 04441167	2,32	1/5
4	43	75	85 03899557	2,31	1/5
4,1	43	75	85 04441166	2,41	1/5
4,2	43	75	85 03899556	2,40	1/5
4,3	47	80	85 04441165	2,49	1/5
4,4	47	80	85 04441164	2,49	1/5
4,5	47	80	85 03899555	2,24	1/5
4,6	47	80	85 04441163	2,51	1/5
4,7	47	80	85 04441162	2,48	1/5
4,8	52	86	85 04441161	2,51	1/5
4,9	52	86	85 04441160	2,51	1/5
5	52	86	85 03899554	2,25	1/5
5,1	52	86	85 04441159	2,77	1/5
5,2	52	86	85 04441158	2,74	1/5
5,3	52	86	85 04441157	2,85	1/5
5,4	57	93	85 04441156	2,85	1/5
5,5	57	93	85 03899553	2,82	1/5
5,6	57	93	85 04441155	3,13	1/5
5,7	57	93	85 04441154	3,13	1/5
5,8	57	93	85 04441153	3,13	1/5
5,9	57	93	85 04441152	3,13	1/5
6	57	93	85 03899552	2,91	1/5
6,1	63	101	85 04441151	3,61	1/5

Pokračování na následující straně

Pokračování

Ø vrtáku mm	Délka spirály mm	Celková délka mm	Objednací číslo	Cena €/ks	MOM/Bal.j. ks
6,2	63	101	85 04441150	3,81	1/5
6,3	63	101	85 04441149	3,61	1/5
6,4	63	101	85 04441148	3,61	1/5
6,5	63	101	85 03899551	3,55	1/5
6,6	63	101	85 04441147	4,14	1/5
6,7	63	101	85 04441146	4,20	1/5
6,8	69	109	85 03899550	4,48	1/5
6,9	69	109	85 04441145	4,59	1/5
7	69	109	85 03899549	4,64	1/5
7,1	69	109	85 04441144	5,45	1/5
7,2	69	109	85 04441143	5,45	1/5
7,3	69	109	85 04441142	5,50	1/5
7,4	69	109	85 04441141	5,95	1/5
7,5	69	109	85 03899548	4,36	1/5
7,6	75	117	85 04441140	6,00	1/5
7,7	75	117	85 04441139	6,00	1/5
7,8	75	117	85 04441138	6,05	1/5
7,9	75	117	85 04441137	6,05	1/5
8	75	117	85 03899547	4,92	1/5
8,1	75	117	85 04441136	6,45	1/5
8,2	75	117	85 04441135	6,45	1/5
8,3	75	117	85 04441134	6,45	1/5
8,4	75	117	85 04441133	6,45	1/5
8,5	75	117	85 03899546	6,40	1/5
8,6	81	125	85 04441132	7,30	1/5
8,7	81	125	85 04441131	7,30	1/5
8,8	81	125	85 04441130	7,30	1/5
8,9	81	125	85 04441129	7,30	1/5
9	81	125	85 03899545	7,40	1/5
9,1	81	125	85 04441128	8,30	1/5
9,2	81	125	85 04441127	8,30	1/5
9,3	81	125	85 04441126	8,30	1/5
9,4	81	125	85 04441125	8,30	1/5
9,5	81	125	85 03899544	8,40	1/5
9,6	87	133	85 04441124	9,40	1/5
9,7	87	133	85 04441123	9,40	1/5
9,8	87	133	85 04441122	9,40	1/5
9,9	87	133	85 04441121	9,40	1/5
10	87	133	85 03899543	9,10	1
10,1	87	133	85 04441120	10,50	1
10,2	87	133	85 03899542	10,05	1
10,5	87	133	85 03899541	10,05	1
10,8	94	142	85 04441119	10,40	1
11	94	142	85 03899540	11,40	1
11,2	94	142	85 04441118	12,25	1
11,5	94	142	85 03899539	12,90	1
11,8	94	142	85 04441117	17,65	1
12	101	151	85 03899538	13,70	1
12,2	101	151	85 04441116	14,05	1
12,5	101	151	85 03899537	17,20	1
12,8	101	151	85 04441115	17,65	1
13	101	151	85 03899536	18,15	1

## Sada spirálových vrtáků, vaporizovaných

- HSS-Co
- DIN 338
- Typ N
- Vrcholový úhel 130°
- Válcová stopka
- Pravořezný

Dodávka: V kovové kazetě.

Ø mm	Počet vrtáků	Ø vzestupně o mm	Objednáací číslo	Cena €/ks	MOM/Bal.j. ks
1–10	19	0,5	85 03899530	74,40	1
1–13	25	0,5	85 03899529	161,00	1



## Sada spirálových vrtáků, vaporizovaných

- HSS-Co
- DIN 338
- Typ VA
- Vrcholový úhel 130°
- Válcová stopka
- Pravořezný

Dodávka: V plastové kazetě.

Ø mm	Počet vrtáků	Ø vzestupně o mm	Vrcholový úhel °	Objednáací číslo	Cena €/ks	MOM/Bal.j. ks
1–10	19	0,5	130	85 03899525	80,40	1
1–13	25	0,5	130	85 03899524	168,00	1



## Spirálový vrták HSS-Co5, bez povlaku

- Broušený profil
- HSS-Co5
- DIN 338
- Typ VA
- Vrcholový úhel 130°
- Úhel spirály 25–30°
- Precizní křížový zábrus
- Běžný boční úhel čela, běžná tloušťka jádra a běžné stoupání jádra
- Válcová stopka
- Pravořezný
- Podíl kobaltu pro vyšší odolnost proti vyšším teplotám
- Obzvláště na legované a nelegované oceli do stupně tvrdosti 900 N/mm<sup>2</sup>, oceli zpracovávané za tepla a za studena, zušlechťované oceli a cementační oceli, jakož i na oceli s odolností proti korozi a kyselinám

Hodnoty řezu	
Ocel <850 N	20
Ocel <1000 N	10
Ocel <1400 N	6
NEREZ	14
Ti, titanové slitiny a speciální ocele	3
Litina	5
Hliník, neželezné kovy, legované nežel. kovy	30
Měď, mosaz, bronz	20

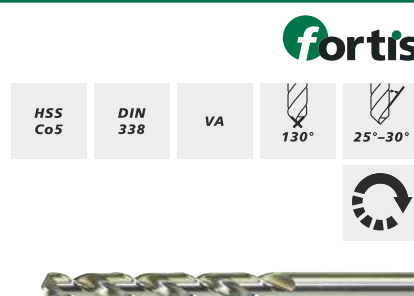

Ø h8 mm	Délka spirály mm	Celková délka mm	Objednací číslo	Cena €/ks	MOM/Bal.j. ks
1	12	34	85 04560649	2,05	1
1,1	14	36	85 04560648	3,35	1
1,2	16	38	85 04560647	3,40	1
1,3	16	38	85 04560646	3,90	1
1,4	18	40	85 04560645	3,80	1
1,5	18	40	85 04560644	2,35	1
1,6	20	43	85 04560643	3,65	1
1,7	20	43	85 04560642	3,95	1
1,8	22	46	85 04560641	3,80	1
1,9	22	46	85 04560640	3,40	1
2	24	49	85 04560639	2,00	1
2,1	24	49	85 04560638	3,40	1
2,2	27	53	85 04560637	3,50	1
2,3	27	53	85 04560636	4,00	1
2,4	30	57	85 04560635	3,40	1
2,5	30	57	85 04560634	2,00	1
2,6	30	57	85 04560633	3,35	1
2,7	33	61	85 04560632	3,30	1
2,8	33	61	85 04560631	3,50	1
2,9	33	61	85 04560630	3,55	1
3	33	61	85 04560629	2,05	1
3,1	36	65	85 04560628	2,50	1
3,2	36	65	85 04560627	2,45	1
3,3	36	65	85 04560626	2,45	1
3,4	39	70	85 04560625	3,50	1
3,5	39	70	85 04560624	2,10	1
3,6	39	70	85 04560623	2,70	1
3,7	39	70	85 04560622	3,10	1
3,8	43	75	85 04560621	3,90	1
3,9	43	75	85 04560620	4,60	1
4	43	75	85 04560619	2,45	1
4,1	43	75	85 04560618	2,90	1
4,2	43	75	85 04560617	2,75	1
4,3	47	80	85 04560616	3,90	1
4,4	47	80	85 04560615	4,60	1
4,5	47	80	85 04560614	2,85	1
4,6	47	80	85 04560613	3,30	1
4,7	47	80	85 04560612	3,75	1
4,8	52	86	85 04560611	4,70	1
4,9	52	86	85 04560610	4,55	1
5	52	86	85 04560609	2,90	1
5,1	52	86	85 04560608	3,55	1
5,2	52	86	85 04560607	3,40	1
5,3	52	86	85 04560606	5,05	1
5,4	57	93	85 04560605	5,00	1
5,5	57	93	85 04560604	3,45	1
5,6	57	93	85 04560603	3,35	1

Pokračování na následující straně

Pokračování

Ø h8 mm	Délka spirály mm	Celková délka mm	Objednací číslo	Cena €/ks	MOM/Bal.j. ks
5,7	57	93	85 04560602	3,40	1
5,8	57	93	85 04560601	3,80	1
5,9	57	93	85 04560600	3,40	1
6	57	93	85 04560599	3,85	1
6,1	63	101	85 04560598	7,30	1
6,2	63	101	85 04560597	7,50	1
6,3	63	101	85 04560596	7,80	1
6,4	63	101	85 04560595	8,45	1
6,5	63	101	85 04560594	4,25	1
6,6	63	101	85 04560593	7,00	1
6,7	63	101	85 04560592	8,30	1
6,8	69	109	85 04560591	5,05	1
6,9	69	109	85 04560590	5,05	1
7	69	109	85 04560589	4,55	1
7,1	69	109	85 04560588	10,55	1
7,2	69	109	85 04560587	11,20	1
7,3	69	109	85 04560586	12,50	1
7,4	69	109	85 04560585	11,40	1
7,5	69	109	85 04560584	5,35	1
7,6	75	117	85 04560583	12,70	1
7,7	75	117	85 04560582	12,05	1
7,8	75	117	85 04561089	9,90	1
7,9	75	117	85 04561088	10,55	1
8	75	117	85 04561087	5,85	1
8,1	75	117	85 04561086	10,90	1
8,2	75	117	85 04561085	10,25	1
8,3	75	117	85 04561084	11,55	1
8,4	75	117	85 04561083	12,20	1
8,5	75	117	85 04561082	6,50	1
8,6	81	125	85 04561081	11,70	1
8,7	81	125	85 04561080	12,05	1
8,8	81	125	85 04561079	11,70	1
8,9	81	125	85 04561078	13,50	1
9	81	125	85 04561077	7,80	1
9,1	81	125	85 04561076	14,15	1
9,2	81	125	85 04561075	14,15	1
9,3	81	125	85 04561074	10,25	1
9,4	81	125	85 04561073	18,85	1
9,5	81	125	85 04561072	14,15	1
9,6	87	133	85 04561071	9,75	1
9,7	87	133	85 04561070	20,15	1
9,8	87	133	85 04561069	12,85	1
9,9	87	133	85 04561068	11,85	1
10	87	133	85 04561067	27,15	1
10,2	87	133	85 04561066	12,85	1
10,5	87	133	85 04561065	16,10	1
11	94	142	85 04561064	13,65	1
11,5	94	142	85 04561063	23,75	1
12	101	151	85 04561062	16,40	1
12,5	101	151	85 04561061	35,60	1
13	101	151	85 04561060	39,15	1
13,5	108	160	85 04561059	40,65	1
14	108	160	85 04561058	42,90	1
14,5	114	169	85 04561057	46,00	1
15	114	169	85 04561056	48,60	1
15,5	120	178	85 04561055	51,90	1
16	120	178	85 04561054	55,80	1



## Sada spirálových vrtáků HSS-Co5, bez povlaku

- Broušený profil
- HSS-Co5
- DIN 338
- Typ VA
- Vrcholový úhel 130°
- Úhel spirály 25 - 30°
- Běžný boční úhel čela, běžná tloušťka jádra a běžné stoupání jádra
- Válcová stopka
- Precizní křížový zábrus
- Pravořezný
- Podíl kobaltu pro vyšší odolnost proti vyšším teplotám
- Obzvláště na legované a nelegované oceli do stupně tvrdosti 900 N/mm<sup>2</sup>, oceli zpracovávané za tepla a za studena, zušlechťované oceli a cementační oceli, jakož i na oceli s odolností proti korozi a kyselinám

Hodnoty řezu	
Ocel <850 N	20
Ocel <1000 N	10
Ocel <1400 N	6
Ti, titanové slitiny a speciální ocele	3
Hliník, neželezné kovy, legované nežel. kovy	30
Měď, mosaz, bronz	20

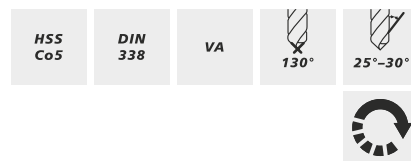

**Dodávka:** V plastové kazetě s automatickou narovnávací funkcí vrtáků při otevření.

Obsah sady Ø h8 mm	Počet vrtáků	Vzestupně mm	Litina	Objednáací číslo	Cena €/ks	MOM/Bal.j. ks
1-5,9	50	0,1	3	85 04787313	179,00	1
6-10	41	0,1	3	85 04787314	417,50	1
1-10	19	0,5	5	85 04561053	122,90	1
1-10,5	24	0,5 + j.v.*	5	85 04561052	175,40	1
1-13	25	0,5	5	85 04561051	274,50	1

\* S mezipřelivkami pro závitové jádrové otvory: po 1 kuse Ø 3,3; 4,2; 6,8; 10,2 mm.

## Spirálový vrták s odsazenou stopkou, vaporizovaný

- HSS
- DIN 338
- Typ N
- Vrcholový úhel 118°
- Odsazená stopka
- Pravořezný

**Dodávka:** V plastovém boxu.

Ø vrtáku mm	Délka spirály mm	Celková délka mm	Ø stopky mm	Objednáací číslo	Cena €/ks	MOM/Bal.j. ks
10,5	87	133	10	85 03899613	4,53	1
11	94	142	10	85 03899612	4,96	1
11,5	94	142	10	85 03899611	5,25	1
12	101	151	10	85 03899610	5,80	1
12,5	101	151	10	85 03899609	6,15	1
13	101	151	10	85 03899608	6,50	1
13,5	108	160	13	85 03899607	7,20	1
14	108	160	13	85 03899606	7,60	1
14,5	114	169	13	85 03899605	8,70	1
15	114	169	13	85 03899604	9,15	1
15,5	120	178	13	85 03899603	10,25	1
16	120	178	13	85 03899602	11,50	1
16,5	125	184	13	85 03899601	11,70	1
17	125	184	13	85 03899600	11,90	1
17,5	130	191	13	85 03899599	13,20	1
18	130	191	13	85 03899598	13,40	1
18,5	135	198	13	85 03899597	14,85	1
19	135	198	13	85 03899596	15,45	1
19,5	140	205	13	85 03899595	16,60	1
20	140	205	13	85 03899614	17,35	1

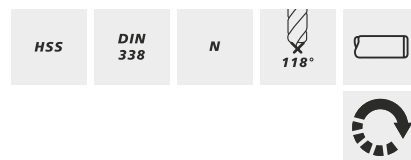

## Spirálový vrták HSS, s odsazenou stopkou

- HSS
- Odsazená stopka
- DIN 338
- Typ N
- Vrcholový úhel 118°
- Úhel spirály 25–30°
- Běžný boční úhel čela, běžná tloušťka jádra a běžné stoupání jádra
- Pravořezný
- Tvářený vrták
- Zejména vhodný pro robustní vrtací práce
- Velmi vhodný k vrtání otvorů s větším průměrem pomocí všech běžných vrtaček se sklíčidlem do 13 mm

Hodnoty řezu	
Ocel <850 N	16
Ocel <1000 N	10
Ocel <1400 N	6–10
Ti, titanové slitiny a speciální ocele	3–6
Litina	5–25
Hliník, neželezné kovy, legované nežel. kovy	30–65
Měď, mosaz, bronz	20–65

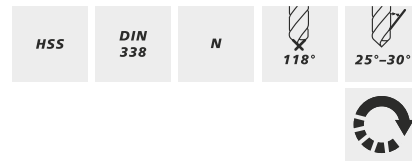

Ø h8 mm	Délka spirály mm	Celková délka mm	Ø stopky mm	Objednací číslo	Cena €/ks	MOM/Bal.j. ks
10,5	87	133	10	85 04562092	5,25	1
11	94	142	10	85 04562236	5,70	1
11,5	94	142	10	85 04562235	5,90	1
12	101	151	10	85 04562091	6,80	1
12,5	101	151	10	85 04562090	7,00	1
13	101	151	10	85 04562089	7,45	1
13,5	108	160	10	85 04562088	8,75	1
13,5	108	160	13	85 04562087	8,75	1
14	108	160	10	85 04562086	9,45	1
14	108	160	13	85 04562085	9,45	1
14,5	114	169	10	85 04562084	10,45	1
14,5	114	169	13	85 04562083	10,75	1
15	114	169	10	85 04562082	12,70	1
15	114	169	13	85 04562081	13,15	1
15,5	120	178	10	85 04562080	14,45	1
15,5	120	178	13	85 04562079	14,45	1
16	120	178	10	85 04562078	15,35	1
16	120	178	13	85 04562077	15,35	1

## Kovová kazeta, prázdná

- Robustní kovová kazeta
- Na spirálové vrtáky podle DIN 338
- Vzestupně o 0,5 mm

Pro počet	Pro Ø vrtáku mm	Objednací číslo	Cena €/ks	MOM/Bal.j. ks
25	1–13	85 03899522	8,75	1
24	1–10,5 + jádrový vrták 3,3; 4,2; 6,8; 10,2	85 03899521	5,55	1
19	1–10	85 03899523	5,40	1



## Plastový stojan, prázdný

- Z plastu
- Na spirálové vrtáky podle DIN 338

Pro Ø vrtáku mm	Na počet vrtáků	Vzestupně mm	Objednací číslo	Cena €/ks	MOM/Bal.j. ks
1–5	41	0,1	85 04561050	6,70	1
5,1–10	50	0,1	85 04561049	8,30	1
1–13	25	0,5	85 04561048	6,20	1



## Spirálový vrták, tvářený vrták

- HSS
- Tvářený vrták
- DIN 340
- Typ N
- Vrcholový úhel 118°
- Úhel spirály 25–30°
- Běžný boční úhel čela
- Silnější stoupání jádra než běžné
- Běžná tloušťka jádra
- Válcová stopka
- Pravořezný

Hodnoty řezu  
Ocel <850 N

doporučený

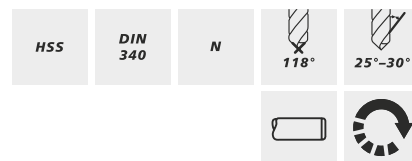
Ø h8 mm	Délka spirály mm	Celková délka mm	Objednací číslo	Cena €/ks	MOM/Bal.j. ks
1,0	33	56	85 04561047	0,45	1/10
1,5	45	70	85 04561046	0,45	1/10
2,0	56	85	85 04561045	0,45	1/10
2,5	62	95	85 04561044	0,50	1/10
3,0	66	100	85 04561043	0,65	1/10
3,1	69	106	85 04561042	0,70	1/10
3,2	69	106	85 04561041	0,70	1/10
3,3	69	106	85 04561040	0,70	1/10
3,5	73	112	85 04561039	0,70	1/10
4,0	78	119	85 04561038	1,00	1/10
4,1	78	119	85 04561037	1,15	1/10
4,2	78	119	85 04561036	1,15	1/10
4,5	82	126	85 04561035	1,15	1/10
5,0	87	132	85 04561034	1,45	1/10
5,1	87	132	85 04561033	1,60	1/10
5,2	87	132	85 04561032	1,60	1/10
5,5	91	139	85 04561031	1,60	1/10
5,8	91	139	85 04561030	1,80	1/10
6,0	91	139	85 04561029	1,80	1/10
6,5	97	148	85 04561028	1,90	1/10
6,8	102	156	85 04561027	2,00	1/10
7,0	102	156	85 04561026	2,00	1/10
7,5	102	156	85 04561025	2,20	1/10
8,0	109	165	85 04561024	2,40	1/10
8,5	109	165	85 04561023	2,65	1/10
9,0	115	175	85 04561022	2,95	1/10
9,5	115	175	85 04561021	3,25	1/10
10,0	121	184	85 04561020	3,90	1/10
10,2	121	184	85 04561019	4,35	1/5
10,5	121	184	85 04561018	4,35	1/5
11,0	128	195	85 04561017	4,90	1/5
11,5	128	195	85 04561016	5,30	1/5
12,0	134	205	85 04561015	6,05	1/5
12,5	134	205	85 04561014	6,60	1/5
13,0	134	205	85 04561013	6,90	1/5

## Spirálový vrták HSS s MK stopkou, tvářený vrták, bez povlaku

- HSS
- DIN 345
- Typ N
- Vrcholový úhel 130°
- Úhel spirály 25–30°
- Tvářený vrták
- Precizní zábrus hrotu podle DIN 1412, tvar A
- Běžný boční úhel čela, běžná tloušťka jádra a běžné stoupání jádra
- Stopka s Morseovým kuželem
- Pravořezný
- Obzvláště vhodný na robustní vrtání oceli a ocelových litin (legovaných a nelegovaných), šedé litiny, temperované litiny, tvárné litiny, sintrovaného železa a grafit

## Hodnoty řezu

Ocel &lt;850 N

10

Litina

15

fortis

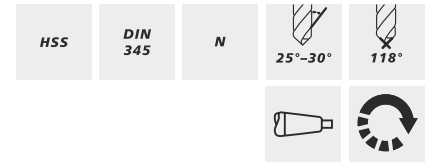

Ø h8 mm	Délka spirály mm	Celková délka mm	MK	Objednací číslo	Cena €/ks	MOM/Bal.j. ks
10	87	168	1	85 04561012	5,45	1
10,5	87	168	1	85 04561011	5,45	1
11	94	175	1	85 04561010	5,45	1
11,5	94	175	1	85 04561009	5,45	1
12	101	182	1	85 04561008	5,80	1
12,5	101	182	1	85 04561007	5,80	1
13	101	182	1	85 04561006	5,80	1
13,5	108	189	1	85 04561005	6,05	1
14	108	189	1	85 04561004	6,05	1
14,5	114	212	2	85 04561003	7,25	1
15	114	212	2	85 04561002	7,25	1
15,5	120	218	2	85 04561001	8,10	1
16	120	218	2	85 04561000	8,10	1
16,5	125	223	2	85 04560999	9,75	1
17	125	223	2	85 04560998	9,75	1
17,5	130	228	2	85 04560997	10,55	1
18	130	228	2	85 04560996	10,55	1
18,5	135	233	2	85 04560995	11,75	1
19	135	233	2	85 04560994	11,75	1
19,5	140	238	2	85 04560993	13,60	1
20	140	238	2	85 04560992	13,60	1
20,5	145	243	2	85 04560991	15,00	1
21	145	243	2	85 04560990	15,00	1
21,5	150	248	2	85 04560989	17,00	1
22	150	248	2	85 04560988	17,00	1
22,5	155	253	2	85 04560987	18,50	1
23	155	253	2	85 04560986	18,50	1
23,5	155	253	3	85 04560985	22,00	1
24	160	281	3	85 04560984	22,00	1
24,5	160	281	3	85 04560983	24,50	1
25	160	281	3	85 04560982	24,50	1
25,5	165	286	3	85 04560981	26,50	1
26	165	286	3	85 04560980	26,50	1
26,5	165	286	3	85 04560979	29,00	1
27	170	291	3	85 04560978	29,00	1
27,5	170	291	3	85 04560977	30,50	1
28	170	291	3	85 04560976	30,50	1
28,5	175	296	3	85 04560975	32,00	1
29	175	296	3	85 04560974	32,00	1
29,5	175	296	3	85 04560973	34,50	1
30	175	296	3	85 04560972	34,50	1
30,5	180	301	3	85 04560971	37,00	1
31	180	301	3	85 04560970	37,00	1
31,5	180	301	3	85 04560969	42,00	1
32	185	334	4	85 04560968	42,00	1
32,5	185	334	4	85 04560967	47,00	1
33	185	334	4	85 04560966	47,00	1
33,5	185	334	4	85 04560965	49,00	1

Pokračování na následující straně

Pokračování

Ø h8 mm	Délka spirály mm	Celková délka mm	MK	Objednací číslo	Cena €/ks	MOM/Bal.j. ks
34	190	339	4	85 04560964	49,00	1
34,5	190	339	4	85 04560963	53,00	1
35	190	339	4	85 04560962	53,00	1
35,5	190	339	4	85 04560961	58,00	1
36	195	344	4	85 04560960	58,00	1
36,5	195	344	4	85 04560959	66,00	1
37	195	344	4	85 04560958	66,00	1
37,5	195	344	4	85 04560957	72,00	1
38	200	349	4	85 04560956	72,00	1
38,5	200	349	4	85 04560955	78,00	1
39	200	349	4	85 04560954	78,00	1
39,5	200	349	4	85 04560953	78,00	1
40	200	349	4	85 04560952	78,00	1
41	205	354	4	85 04560951	78,00	1
42	205	354	4	85 04560950	78,00	1
43	210	359	4	85 04560949	88,00	1
44	210	359	4	85 04560948	88,00	1
45	210	359	4	85 04560947	100,00	1
46	215	364	4	85 04560946	100,00	1
47	215	364	4	85 04560945	113,00	1
48	220	369	4	85 04560944	113,00	1
49	220	369	4	85 04560943	113,00	1
50	220	369	4	85 04560942	124,00	1

## Sada spirálových vrtáků HSS s MK stopkou, tvářený vrták, bez povlaku

- HSS
- DIN 345
- Typ N
- Vrcholový úhel 130°
- Úhel spirály 25–30°
- Tvářený vrták
- Precizní zábrus hrotu podle DIN 1412, tvar A
- Běžný boční úhel čela, běžná tloušťka jádra a běžné stoupání jádra
- Stopka s Morseovým kuželem
- Pravořezný
- Obzvláště vhodný na robustní vrtání oceli a ocelových litin (legovaných a nelegovaných), šedé litiny, temperované litiny, tvárné litiny, sintrovaného železa a grafit

Ø mm	Počet vrtáků	Ø vzestupně o mm	Objednací číslo	Cena €/ks	MOM/Bal.j. ks
14–23	10	1	85 04789243	131,00	1
14–30	10	2 (+25 mm)	85 04789244	210,00	1

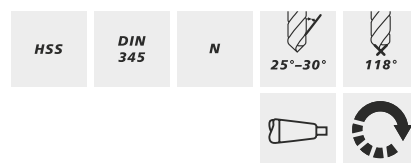

## Spirálový vrták HSS s MK stopkou, vaporizovaný

- HSS
- DIN 345
- Typ N
- Vrcholový úhel 118°
- MK stopka
- Pravořezný
- Zlepšený odvod třísek díky zvláštní povrchové úpravě

fortis

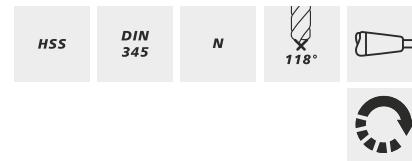

Ø vrtáku mm	Délka spirály mm	Celková délka mm	Kuželová stopka	Objednací číslo	Cena €/ks	MOM/Bal.j. ks
10	87	168	MK 1	85 03899519	10,75	1
10,5	87	168	MK 1	85 03899518	13,00	1
11	94	175	MK 1	85 03899517	13,00	1
11,5	94	175	MK 1	85 03899516	14,20	1
12	101	182	MK 1	85 03899515	14,20	1
12,5	101	182	MK 1	85 03899514	15,05	1
13	101	182	MK 1	85 03899513	15,05	1
13,5	108	189	MK 1	85 03899512	17,00	1
14	108	189	MK 1	85 03899511	16,50	1
14,5	114	212	MK 2	85 03899510	17,85	1
15	114	212	MK 2	85 03899509	18,25	1
15,5	120	218	MK 2	85 03899508	19,75	1
16	120	218	MK 2	85 03899507	20,70	1
16,5	125	223	MK 2	85 03899506	22,90	1
17	125	223	MK 2	85 03899505	22,90	1
17,5	130	228	MK 2	85 03899504	25,10	1
18	130	228	MK 2	85 03899503	23,80	1
18,5	135	233	MK 2	85 03899502	27,20	1
19	135	233	MK 2	85 03899501	27,30	1
19,5	140	238	MK 2	85 03899500	30,00	1
20	140	238	MK 2	85 03899499	29,70	1
20,5	145	243	MK 2	85 03899498	31,30	1
21	145	243	MK 2	85 03899497	31,40	1
21,5	150	248	MK 2	85 03899496	31,50	1
22	150	248	MK 2	85 03899495	34,40	1
22,5	155	253	MK 2	85 03899494	35,90	1
23	155	253	MK 2	85 03899493	41,10	1
23,5	155	276	MK 3	85 03899492	41,10	1
24	160	281	MK 3	85 03899491	41,10	1
24,5	160	281	MK 3	85 03899490	44,00	1
25	160	281	MK 3	85 03899489	43,90	1
25,5	165	286	MK 3	85 03899488	48,30	1
26	165	286	MK 3	85 03899487	48,50	1
26,5	165	286	MK 3	85 03899486	48,30	1
27	170	291	MK 3	85 03899485	48,30	1
27,5	170	291	MK 3	85 03899484	50,60	1
28	170	291	MK 3	85 03899483	50,60	1
28,5	175	296	MK 3	85 03899482	65,90	1
29	175	296	MK 3	85 03899481	65,90	1
29,5	175	296	MK 3	85 03899480	65,90	1
30	175	296	MK 3	85 03899479	66,10	1
30,5	180	301	MK 3	85 03899478	69,70	1
31	180	301	MK 3	85 03899477	72,90	1
31,5	180	301	MK 3	85 03899476	72,90	1
32	185	334	MK 4	85 03899475	85,00	1
32,5	185	334	MK 4	85 03899520	85,00	1
33	185	334	MK 4	85 03899474	86,60	1
33,5	185	334	MK 4	85 03899473	86,60	1
34	190	339	MK 4	85 03899472	95,80	1
34,5	190	339	MK 4	85 03899471	95,80	1
35	190	339	MK 4	85 03899470	99,00	1
35,5	190	339	MK 4	85 03899469	99,00	1
36	195	344	MK 4	85 03899468	100,50	1
36,5	195	344	MK 4	85 03899467	100,50	1
37	195	344	MK 4	85 03899466	107,00	1

Pokračování na následující straně

Pokračování

Ø vrtáku mm	Délka spirály mm	Celková délka mm	Kuželová stopka	Objednací číslo	Cena €/ks	MOM/Bal.j. ks
37,5	195	344	MK 4	85 03899465	107,00	1
38	200	349	MK 4	85 03899464	127,00	1
38,5	200	349	MK 4	85 03899463	127,00	1
39	200	349	MK 4	85 03899462	128,00	1
39,5	200	349	MK 4	85 03899461	128,00	1
40	200	349	MK 4	85 03899460	128,00	1
41	205	354	MK 4	85 03899459	128,00	1
42	205	354	MK 4	85 03899458	128,50	1
43	210	359	MK 4	85 03899457	128,50	1
44	210	359	MK 4	85 03899456	128,50	1
45	210	359	MK 4	85 03899455	128,50	1

## Fréza na bodové svary, 6hranná stopka

- Oboustranně řezná, výměnná a otočná frézovací korunka, jakož i nastavovací šroubek pro přesné nastavení frézovací hloubky
- Díky 6hranné stopce dochází k 100 % přenosu sil, tím se fréza usadí v každém sklíčidle s zajištěním proti prokluzu
- Vhodný k uvolnění bodově svařovaných plechových komponent bez deformace či vytržení plechu
- Na ocel <850N, hliník a neželezné kovy

### Hodnoty řezu

Ocel <850 N  
Hliník, neželezné kovy, legované  
nežel. kovy

doporučený  
doporučený

HSS



**Dodávka:** Fréza na bodové svary s frézovací korunkou a středícím kolíkem.

Ø frézy mm	Celková délka mm	Objednací číslo	Cena €/ks	MOM/Bal.j. ks
10	72	85 04560941	15,70	1

## Frézovací korunka HSS

- Oboustranně řezná, otočná frézovací korunka

### Hodnoty řezu

Ocel <850 N  
Hliník, neželezné kovy, legované  
nežel. kovy

doporučený  
doporučený

HSS

Ø frézy mm	Objednací číslo	Cena €/ks	MOM/Bal.j. ks
10	85 04560940	7,00	1



## Středící kolík

- Středící kolík na vrtáky HSS pro bodové svary

### Hodnoty řezu

Ocel <850 N  
Hliník, neželezné kovy, legované  
nežel. kovy

doporučený  
doporučený

HSS

Objednací číslo	Cena €/ks	MOM/Bal.j. ks
85 04560939	1,00	1



## Vrták pro bodové svary HSS-Co5, bez povlaku

- HSS-Co5
- Válcová stopka
- DIN 1897
- Úhel spirály 25–30°
- Vrcholový úhel 180°
- Díky speciálnímu zábrusu s 90° středícím hrotem se zaručuje snadné centrování, návrt a přesný kulatý tvar vrtaného otvoru
- K čistému a bezotřepovému navrtávání ocelových, mosazných, hliníkových, zinkových, měděných plechů a plastových desek

Hodnoty řezu	
Ocel <850 N	35
Ocel <1000 N	30
NEREZ	25
Hliník, neželezné kovy, legované	40
nežel. kovy	
Olej	doporučený
Emulze	doporučený



Ø vrtáku mm	Celková délka mm	Délka spirály mm	Objednací číslo	Cena €/ks	MOM/Bal.j. ks
6	66	28	85 04560938	7,20	1
8	79	37	85 04560937	9,20	1

## Vrták pro bodové svary HSS-Co5, TiCN

- HSS-Co5
- Válcová stopka
- DIN 1897
- Úhel spirály 25–30°
- Vrcholový úhel 180°
- Díky speciálnímu zábrusu s 90° středícím hrotem se zaručuje snadné centrování, návrt a přesný kulatý tvar vrtaného otvoru
- K čistému a bezotřepovému navrtávání ocelových, mosazných, hliníkových, zinkových, měděných plechů a plastových desek

Hodnoty řezu	
Ocel <850 N	35
Ocel <1000 N	30
NEREZ	25
Litina	40
Hliník, neželezné kovy, legované	40
nežel. kovy	
Olej	doporučený
Emulze	doporučený



**Upozornění:** Mimořádně vhodný na mazlavé materiály, např. hliník a NEREZ.

Ø vrtáku mm	Celková délka mm	Délka spirály mm	Objednací číslo	Cena €/ks	MOM/Bal.j. ks
6	66	28	85 04560936	8,50	1
8	79	37	85 04560935	11,10	1



## Spirálový vrták z masivního tvrdokovu 3 x D typ UNI TiAIN+, ecoline

- Masivní tvrdokov
- Výrobní norma
- Typ UNI
- Vrcholový úhel 140°
- Úhel spirály 30°
- Hloubka vrtání do 3 x D
- Stopka DIN 6535-HB
- Provedení Eco, s břitem typu S
- Stabilní spirálový vrták, vhodný především k použití na automatickém obráběcím centru/soustruhu

Hodnoty řezu	
Ocel <850 N	80
Ocel <1000 N	70
Ocel <1400 N	40
Ocel <42 HRC	35
Ocel <52 HRC	30
NEREZ	30
Ti, titanové slitiny a speciální ocele	45
Litina	85
Hliník, neželezné kovy, legované nežel. kovy	175
Měď, mosaz, bronz	120
Olej	doporučený
Emulze	doporučený

fortis

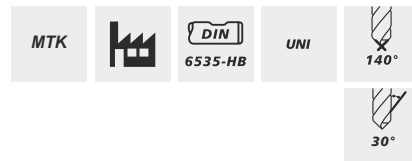

Ø vrtáku (m7)	Délka spirály	Celková délka	Ø stopky (h6)	Objednací číslo	Cena	MOM/Bal.j.
mm	mm	mm	mm		€/ks	ks
3	20	62	6	85 04560934	20,00	1
3,1	20	62	6	85 04560933	20,00	1
3,2	20	62	6	85 04560932	20,00	1
3,3	20	62	6	85 04560931	20,00	1
3,4	20	62	6	85 04560930	20,00	1
3,5	20	62	6	85 04560929	20,00	1
3,6	20	62	6	85 04560928	20,00	1
3,7	20	62	6	85 04560927	20,00	1
3,8	24	66	6	85 04560926	20,00	1
3,9	24	66	6	85 04560925	20,00	1
4	24	66	6	85 04560924	20,00	1
4,1	24	66	6	85 04560923	20,00	1
4,2	24	66	6	85 04560922	20,00	1
4,3	24	66	6	85 04560921	20,00	1
4,4	24	66	6	85 04560920	20,00	1
4,5	24	66	6	85 04560919	20,00	1
4,6	24	66	6	85 04560918	20,00	1
4,7	24	66	6	85 04560917	20,00	1
4,8	28	66	6	85 04560916	20,00	1
4,9	28	66	6	85 04560915	20,00	1
5	28	66	6	85 04560914	20,00	1
5,1	28	66	6	85 04560913	20,00	1
5,2	28	66	6	85 04560912	20,00	1
5,3	28	66	6	85 04560911	20,00	1
5,4	28	66	6	85 04560910	20,00	1
5,5	28	66	6	85 04560909	20,00	1
5,6	28	66	6	85 04560908	20,00	1
5,7	28	66	6	85 04560907	20,00	1
5,8	28	66	6	85 04560906	20,00	1
5,9	28	66	6	85 04560905	20,00	1
6	28	66	6	85 04560904	20,00	1
6,1	34	79	8	85 04560903	21,00	1
6,2	34	79	8	85 04560902	21,00	1
6,3	34	79	8	85 04560901	21,00	1
6,4	34	79	8	85 04560900	21,00	1
6,5	34	79	8	85 04560899	21,00	1
6,6	34	79	8	85 04560898	21,00	1
6,7	34	79	8	85 04560897	21,00	1
6,8	34	79	8	85 04560896	21,00	1
6,9	34	79	8	85 04560895	21,00	1
7	34	79	8	85 04560894	21,00	1
7,1	41	79	8	85 04560893	21,00	1
7,2	41	79	8	85 04560892	21,00	1
7,3	41	79	8	85 04560891	21,00	1
7,4	41	79	8	85 04560890	21,00	1
7,5	41	79	8	85 04560889	21,00	1
7,6	41	79	8	85 04560888	21,00	1
7,7	41	79	8	85 04560887	21,00	1
7,8	41	79	8	85 04560886	21,00	1

Pokračování na následující straně

Pokračování

Ø vrtáku (m7) mm	Délka spirály mm	Celková délka mm	Ø stopky (h6) mm	Objednací číslo	Cena €/ks	MOM/Bal.j. ks
7,9	41	79	8	85 04560885	21,00	1
8	41	79	8	85 04560884	21,00	1
8,1	47	89	10	85 04560883	24,00	1
8,2	47	89	10	85 04560882	24,00	1
8,3	47	89	10	85 04560881	24,00	1
8,4	47	89	10	85 04560880	24,00	1
8,5	47	89	10	85 04560879	24,00	1
8,6	47	89	10	85 04560878	24,00	1
8,7	47	89	10	85 04560877	24,00	1
8,8	47	89	10	85 04560876	24,00	1
8,9	47	89	10	85 04560875	24,00	1
9	47	89	10	85 04560874	24,00	1
9,1	47	89	10	85 04560873	24,00	1
9,2	47	89	10	85 04560872	24,00	1
9,3	47	89	10	85 04560871	24,00	1
9,4	47	89	10	85 04560870	24,00	1
9,5	47	89	10	85 04560869	24,00	1
9,6	47	89	10	85 04560868	24,00	1
9,7	47	89	10	85 04560867	24,00	1
9,8	47	89	10	85 04560866	24,00	1
9,9	47	89	10	85 04560865	24,00	1
10	47	89	10	85 04560864	24,00	1
10,2	55	102	12	85 04560863	34,50	1
10,3	55	102	12	85 04560862	34,50	1
10,5	55	102	12	85 04560861	34,50	1
10,8	55	102	12	85 04560860	34,50	1
11	55	102	12	85 04560859	34,50	1
11,2	55	102	12	85 04560858	34,50	1
11,5	55	102	12	85 04560857	34,50	1
11,8	55	102	12	85 04560856	34,50	1
12	55	102	12	85 04560855	34,50	1
12,2	60	107	14	85 04560854	46,00	1
12,5	60	107	14	85 04560853	46,00	1
12,8	60	107	14	85 04560852	46,00	1
13	60	107	14	85 04560851	46,00	1
13,5	60	107	14	85 04560850	46,00	1
13,8	60	107	14	85 04560849	46,00	1
14	60	107	14	85 04560848	46,00	1
14,2	65	115	16	85 04560847	59,50	1
14,5	65	115	16	85 04560846	59,50	1
14,8	65	115	16	85 04560845	59,50	1
15	65	115	16	85 04560844	59,50	1
15,1	65	115	16	85 04560843	59,50	1
15,2	65	115	16	85 04560842	59,50	1
15,5	65	115	16	85 04560841	59,50	1
15,8	65	115	16	85 04560840	59,50	1
16	65	115	16	85 04560839	59,50	1
16,5	73	123	18	85 04560838	93,50	1
17	73	123	18	85 04560837	93,50	1
17,3	73	123	18	85 04560836	93,50	1
17,5	73	123	18	85 04560835	93,50	1
17,7	73	123	18	85 04560834	93,50	1
18	73	123	18	85 04560833	93,50	1
18,5	79	131	20	85 04560832	111,00	1
19	79	131	20	85 04560831	111,00	1
19,3	79	131	20	85 04560830	111,00	1
19,5	79	131	20	85 04560829	111,00	1
20	79	131	20	85 04560828	111,00	1

## Spirálový vrták z masivního tvrdokovu 5 x D typ UNI TiAlN+, ecoline

- Masivní tvrdokov

- Výrobní norma

- Typ UNI

- Vrcholový úhel 140°

- Úhel spirály 30°

- Stopka DIN 6535-HB

- Hloubka vrtání do 5 x D

- S vnitřním chlazením

- Provedení Eco, s břitem typu S

- Stabilní spirálový vrták, vhodný především k použití na automatickém obráběcím centru/soustruhu

## Hodnoty řezu

Ocel &lt;850 N 80

Ocel &lt;1000 N 70

Ocel &lt;1400 N 40

Ocel &lt;42 HRC 35

Ocel &lt;52 HRC 30

NEREZ 30

Ti, titanové slitiny a speciální ocele 45

Litina 85

Hliník, neželezné kovy, legované nežel. kovy 175

Měď, mosaz, bronz 120

Olej doporučený

Emulze doporučený

fortis



Ø vrtáku (m7)	Délka spirály	Celková délka	Ø stopky (h6)	Objednáací číslo	Cena	MOM/Bal.j.
mm	mm	mm	mm		€/ks	ks
3	28	66	6	85 04560827	35,50	1
3,1	28	66	6	85 04560826	35,50	1
3,2	28	66	6	85 04560825	35,50	1
3,3	28	66	6	85 04560824	35,50	1
3,4	28	66	6	85 04560823	35,50	1
3,5	28	66	6	85 04560822	35,50	1
3,6	28	66	6	85 04560821	35,50	1
3,7	28	66	6	85 04560820	35,50	1
3,7	36	74	6	85 04560819	35,50	1
3,9	36	74	6	85 04560818	35,50	1
4	36	74	6	85 04560817	35,50	1
4,1	36	74	6	85 04560816	35,50	1
4,2	36	74	6	85 04560815	35,50	1
4,3	36	74	6	85 04560814	35,50	1
4,4	36	74	6	85 04560813	35,50	1
4,5	36	74	6	85 04560812	35,50	1
4,6	36	74	6	85 04560811	35,50	1
4,7	36	74	6	85 04560810	35,50	1
4,8	44	82	6	85 04560809	35,50	1
4,9	44	82	6	85 04560808	35,50	1
5	44	82	6	85 04560807	35,50	1
5,1	44	82	6	85 04560806	35,50	1
5,2	44	82	6	85 04560805	35,50	1
5,3	44	82	6	85 04560804	35,50	1
5,4	44	82	6	85 04560803	35,50	1
5,5	44	82	6	85 04560802	35,50	1
5,6	44	82	6	85 04560801	35,50	1
5,7	44	82	6	85 04560800	35,50	1
5,8	44	82	6	85 04560799	35,50	1
5,9	44	82	6	85 04560798	35,50	1
6	44	82	6	85 04560797	35,50	1
6,1	53	91	8	85 04560796	40,00	1
6,2	53	91	8	85 04560795	40,00	1
6,3	53	91	8	85 04560794	40,00	1
6,4	53	91	8	85 04560793	40,00	1
6,5	53	91	8	85 04560792	40,00	1
6,6	53	91	8	85 04560791	40,00	1
6,7	53	91	8	85 04560790	40,00	1
6,8	53	91	8	85 04560789	40,00	1
6,9	53	91	8	85 04560788	40,00	1
7	53	91	8	85 04560787	40,00	1
7,1	53	91	8	85 04560786	40,00	1
7,2	53	91	8	85 04560785	40,00	1
7,3	53	91	8	85 04560784	40,00	1
7,4	53	91	8	85 04560783	40,00	1
7,5	53	91	8	85 04560782	40,00	1
7,6	53	91	8	85 04560781	40,00	1
7,7	53	91	8	85 04560780	40,00	1
7,8	53	91	8	85 04560779	40,00	1
7,9	53	91	8	85 04560778	40,00	1

Pokračování na následující straně

Pokračování

Ø vrtáku (m7)	Délka spirály	Celková délka	Ø stopky (h6)	Objednací číslo	Cena	MOM/Bal.j.
mm	mm	mm	mm		€/ks	ks
8	53	91	8	85 04560777	40,00	1
8,1	61	103	10	85 04560776	45,00	1
8,2	61	103	10	85 04560775	45,00	1
8,3	61	103	10	85 04560774	45,00	1
8,4	61	103	10	85 04560773	45,00	1
8,5	61	103	10	85 04560772	45,00	1
8,6	61	103	10	85 04560771	45,00	1
8,7	61	103	10	85 04560770	45,00	1
8,8	61	103	10	85 04560769	45,00	1
8,9	61	103	10	85 04560768	45,00	1
9	61	103	10	85 04560767	45,00	1
9,1	61	103	10	85 04560766	45,00	1
9,2	61	103	10	85 04560765	45,00	1
9,3	61	103	10	85 04560764	45,00	1
9,4	61	103	10	85 04560763	45,00	1
9,5	61	103	10	85 04560762	45,00	1
9,6	61	103	10	85 04560761	45,00	1
9,7	61	103	10	85 04560760	45,00	1
9,8	61	103	10	85 04560759	45,00	1
9,9	61	103	10	85 04560758	45,00	1
10	61	103	10	85 04560757	45,00	1
10,2	71	118	12	85 04560756	64,00	1
10,3	71	118	12	85 04560755	64,00	1
10,5	71	118	12	85 04560754	64,00	1
10,8	71	118	12	85 04560753	64,00	1
11	71	118	12	85 04560752	64,00	1
11,2	71	118	12	85 04560751	64,00	1
11,5	71	118	12	85 04560750	64,00	1
11,8	71	118	12	85 04560749	64,00	1
12	71	118	12	85 04560748	64,00	1
12,2	77	124	14	85 04560747	87,00	1
12,5	77	124	14	85 04560746	87,00	1
12,8	77	124	14	85 04560745	87,00	1
13	77	124	14	85 04560744	87,00	1
13,5	77	124	14	85 04560743	87,00	1
13,8	77	124	14	85 04560742	87,00	1
14	77	124	14	85 04560741	87,00	1
14,2	83	133	16	85 04560740	110,00	1
14,5	83	133	16	85 04560739	110,00	1
14,8	83	133	16	85 04560738	110,00	1
15	83	133	16	85 04560737	110,00	1
15,1	83	133	16	85 04560736	110,00	1
15,2	83	133	16	85 04560735	110,00	1
15,5	83	133	16	85 04560734	110,00	1
15,8	83	133	16	85 04560733	110,00	1
16	83	133	16	85 04560732	110,00	1
16,5	93	143	18	85 04560731	174,00	1
17	93	143	18	85 04560730	174,00	1
17,3	93	143	18	85 04560729	174,00	1
17,5	93	143	18	85 04560728	174,00	1
17,7	93	143	18	85 04560727	174,00	1
18	93	143	18	85 04560726	174,00	1
18,5	101	153	20	85 04560725	190,00	1
19	101	153	20	85 04560724	190,00	1
19,3	101	153	20	85 04560723	190,00	1
19,5	101	153	20	85 04560722	190,00	1
20	101	153	20	85 04560721	190,00	1

## Vykružovací pila HSS bimetal

- HSS bimetal
- Kalené zuby, HSS
- Kombinované ozubení 4/6 zubů na palec
- Obrábění bez otřesů a šetrné k nástroji při vysokém řezném výkonu
- Snadné odstranění jádra díky bočním drážkám



Ø mm	Objednáací číslo	Cena €/ks	MOM/Bal.j. ks
14	85 04186033	4,23	1
16	85 04186032	4,69	1
17	85 04186031	4,94	1
19	85 04186030	5,45	1
20	85 03228820	5,20	1
21	85 03228819	5,40	1
22	85 03228818	5,65	1
24	85 03228817	6,15	1
25	85 03228816	6,35	1
27	85 03228815	6,85	1
29	85 03228814	7,30	1
30	85 03228813	7,55	1
32	85 03228812	8,00	1
33	85 03228811	8,20	1
35	85 03228810	8,65	1
37	85 03228809	9,15	1
38	85 03228808	9,35	1
40	85 03228807	9,75	1
41	85 03228806	10,10	1
43	85 03228805	10,75	1
44	85 03228804	11,00	1
46	85 03228803	11,45	1
48	85 03228802	11,95	1
51	85 03228801	12,60	1
52	85 03228800	12,90	1
54	85 03228799	13,30	1
57	85 03228798	14,00	1
59	85 03228797	14,50	1
60	85 03228796	14,75	1
64	85 03228795	15,65	1
65	85 03228794	15,85	1
67	85 03228793	16,40	1
68	85 03228792	16,60	1
70	85 03228791	16,95	1
73	85 03228790	18,10	1
76	85 03228789	18,70	1
79	85 03228788	19,45	1
83	85 03228787	20,40	1
102	85 03228786	24,80	1
105	85 04186029	27,90	1
114	85 04186028	30,10	1
127	85 04186027	34,20	1
140	85 04186026	37,50	1
152	85 04186025	40,50	1

## Vykružovací pila HSS-M42

- Provedení M42 s kalenými zuby z HSS-Co
- Se svařovanými spoji pro čisté a přesné otvory a snadnou manipulaci
- Obrábění bez otřesů a šetrné k nástroji při vysokém řezném výkonu
- Pro různé materiály



Ø mm	Objednací číslo	Cena €/ks	MOM/Bal.j. ks
14	85 04186024	4,69	1
16	85 04186023	5,35	1
17	85 04186022	5,65	1
19	85 04186021	6,15	1
20	85 04186020	6,55	1
21	85 04186019	6,75	1
22	85 04186018	7,05	1
24	85 04186017	7,70	1
25	85 04186016	7,95	1
27	85 04186015	8,55	1
29	85 04186014	9,10	1
30	85 04186013	9,40	1
32	85 04186012	9,95	1
33	85 04186011	10,25	1
35	85 04186010	10,85	1
37	85 04186009	11,40	1
38	85 04186008	11,70	1
40	85 04186007	12,30	1
41	85 04186006	12,60	1
43	85 04186005	13,50	1
44	85 04186004	13,75	1
46	85 04186003	14,35	1
48	85 04186002	14,95	1
51	85 04186001	15,80	1
52	85 04186000	16,10	1
54	85 04185999	16,70	1
57	85 04185998	17,55	1
59	85 04185997	18,15	1
60	85 04185996	18,35	1
64	85 04185995	19,55	1
65	85 04185994	19,90	1
67	85 04185993	20,40	1
68	85 04185992	20,70	1
70	85 04185991	21,30	1
73	85 04185990	22,60	1
76	85 04185989	23,60	1
79	85 04185988	24,40	1
83	85 04185987	25,60	1
102	85 04185986	31,20	1
105	85 04185985	32,00	1
114	85 04185984	34,70	1
127	85 04185983	39,40	1
140	85 04185982	43,20	1
152	85 04185981	46,70	1

## Upínací stopka pro vykružovací pily

- Se středícím vrtákem HSS a 6hrannou upínací

vhodné pro vykružovací pily Ø mm	6hranné upínání mm	Objednací číslo	Cena €/ks	MOM/Bal.j. ks
15–30	9,5	85 03228781	10,80	1
32–152	9,5	85 03228780	6,65	1
32–152	11	85 03228779	4,79	1



## Středící vrták HSS

- Vhodný pro upínací stopku FORTIS

Ø vrtáku mm	Celková délka mm	Objednáací číslo	Cena €/ks	MOM/Bal.j. ks
6,35	75	85 03228778	10,75	1
6,35	115	85 04185980	4,80	1



## Prodlužovací stopka pro vykrúžovací pilu

- S 6hrannou stopkou 11,1 mm

Délka mm	Objednáací číslo	Cena €/ks	MOM/Bal.j. ks
300	85 04184726	17,75	1



## Sada vykrúžovacích pil

- HSS bimetal
- Sadu tvoří upínací stopka, výměnný středící vrták a pilové listy
- Pro nelegované oceli s pevností v tahu do 700 N/mm<sup>2</sup>

Dodávka: V plastové kazetě.

Počet	Obsah	Objednáací číslo	Cena €/ks	MOM/Bal.j. ks
9 ks	7 ks HSS bimetalových vykrúžovacích pil Ø 32; 35; 38; 44; 51; 64; 76 mm 1 ks držák vykrúžovací pily (32–76 mm) s 6hrannou stopkou a vodičím vrtákem	85 04185979	146,00	1
11 ks	7 ks HSS bimetalových vykrúžovacích pil Ø 22; 29; 35; 44; 51; 64; 68 mm 2 ks vedení 2 ks náhradní vrták	85 04185978	141,50	1



## Sada vykrúžovacích pil

- HSS bimetal
- Rychlovýmenné vložky s dvěma odpovídajícími upínacími stopkami a dvěma šestihrannými klíči
- Hloubka řezu do 35 mm

Dodávka: Ve stabilním plastovém kufříku.

Počet	Obsah mm	Objednáací číslo	Cena €/ks	MOM/Bal.j. ks
9 ks	16; 19; 22; 29; 35; 44; 52; 57; 67	85 03228783	102,50	1
8 ks	16; 19; 24; 29; 38; 44; 57; 67	85 03228784	102,50	1
12 ks	16; 19; 22; 25; 29; 33; 35; 38; 44; 51; 64; 76	85 03228782	115,00	1
7 ks	22; 29; 35; 44; 51; 64; 68	85 03228785	89,70	1



## Kuželový záhlubník, bez povlaku

- Kuželový záhlubník HSS
- S 3 břity pro zahlubování bez otřepů a otřesů
- Válcová stopka



Jmenovitý Ø mm	Celková délka mm	Ø stopky mm	Objednací číslo	Cena €/ks	MOM/Bal.j. ks
4,3	40	4	85 03899671	8,90	1
5	40	4	85 03899670	8,90	1
6	45	5	85 03899669	8,90	1
6,3	45	5	85 03899668	8,85	1
7	50	6	85 03899667	9,20	1
8	50	6	85 03899666	9,90	1
8,3	50	6	85 03899665	9,90	1
10	50	6	85 03899664	11,10	1
10,4	50	6	85 03899672	11,30	1
11,5	56	8	85 03899663	12,30	1
12,4	56	8	85 03899662	12,30	1
15	60	10	85 03899661	15,90	1
16,5	60	10	85 03899660	16,80	1
19	63	10	85 03899659	18,50	1
20,5	63	10	85 03899658	17,80	1
23	67	10	85 03899657	20,50	1
25	67	10	85 03899656	22,50	1
31	71	12	85 03899655	34,10	1
40	80	15	85 04441112	48,90	1



## Sada kuželových záhlubníků, bez povlaku

- Kuželový záhlubník HSS
- S 3 břity pro zahlubování bez otřepů a otřesů
- Válcová stopka

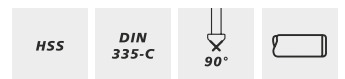

**Dodávka:** V kovové kazetě.

Počet	Obsah mm	Objednací číslo	Cena €/ks	MOM/Bal.j. ks
5 ks	6,3; 10,4; 16,5; 20,5; 25,5	85 03899654	79,60	1
7 ks	6; 8; 10; 11,5; 15; 19; 25	85 04441111	111,50	1





## Kuželový záhlubník, povlak TiN

- Kuželový záhlubník HSS
- S 3 břity pro zahlubování bez otřepů a otřesů
- Válcová stopka

Jmenovitý Ø	Celková délka	Ø stopky	Objednáací číslo	Cena	MOM/Bal.j.
mm	mm	mm		€/ks	ks
4,3	40	4	85 04441110	10,80	1
5	40	4	85 04441109	11,20	1
6	45	5	85 04441108	11,10	1
6,3	45	5	85 04441107	11,10	1
8	50	6	85 04441106	12,80	1
8,3	50	6	85 04441105	12,80	1
10	50	6	85 04441104	14,30	1
10,4	50	6	85 04441103	14,30	1
11,5	56	8	85 04441102	15,70	1
12,4	56	8	85 04441101	16,00	1
15	60	10	85 04441100	19,10	1
16,5	60	10	85 04441099	19,40	1
19	63	10	85 04441098	23,00	1
20,5	63	10	85 04441097	22,70	1
23	67	10	85 04441096	27,80	1
25	67	10	85 04441095	28,90	1
31	71	12	85 04441094	39,20	1
40	75	12	85 04441093	64,80	1

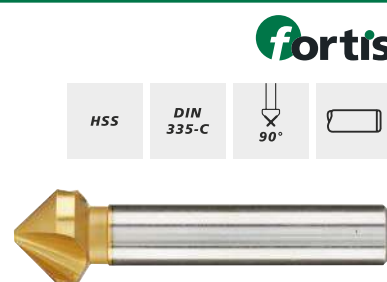

## Sada kuželových záhlubníků, povlak TiN

- Kuželový záhlubník HSS
- S 3 břity pro zahlubování bez otřepů a otřesů
- Válcová stopka

Dodávka: V kovové kazetě.

Počet	Obsah	Objednáací číslo	Cena	MOM/Bal.j.
	mm		€/ks	ks
5 ks	6,3; 10,4; 16,5; 20,5; 25	85 04441092	88,80	1
7 ks	6; 8; 10; 11,5; 15; 19; 25	85 04441091	142,00	1

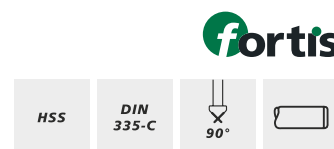

## Sada bitů kuželových záhlubníků, bez povlaku

- HSS
- Broušený profil
- Tvar C 90°, podle DIN 335 s držákem bitu, podle DIN 3126
- Umožňuje bezpečné použití, bez prokluzu ve sklíčidle
- Pro zahlubování, odhrotování a srážení hran na různých druzích oceli

Jmenovitý Ø	Nejmenší Ø	Celková délka	Objednáací číslo	Cena	MOM/Bal.j.
mm	mm	mm		€/ks	ks
6,3	1,5	31	85 04186056	6,80	1
8,3	2	31	85 04186055	8,30	1
10,4	2,5	34	85 04186054	9,30	1
12,4	2,8	35	85 04186053	11,90	1
16,5	3,2	40	85 04186052	16,50	1
20,5	3,5	41	85 04186057	19,70	1

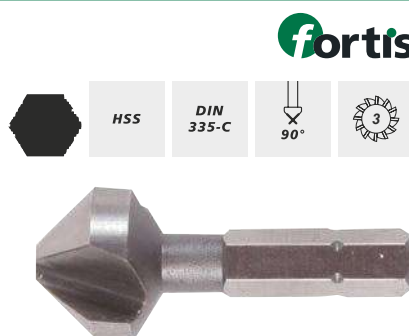

## Sada bitů kuželových záhlubníků, bez povlaku

- HSS
- Broušený profil
- Tvar C 90°, podle DIN 335 s držákem bitu, podle DIN 3126
- Umožňuje bezpečné použití, bez prokluzu ve sklíčidle
- Pro záhlubování, odhrotování a srážení hran na různých druzích oceli

**Dodávka:** V kovové kazetě.

Počet	Jmenovitý Ø mm	Objednací číslo	Cena €/ks	MOM/Bal.j. ks
6 ks	6,3; 8,3; 10,4; 12,4; 16,5; 20,5	85 04186051	103,70	1

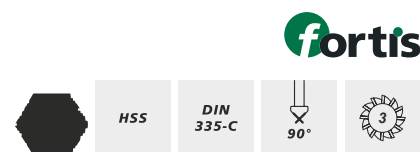

## Vrták do plechu, bez povlaku

- HSS
- Válcová stopka
- Vrtání a vystružování plechů, trubek a profil

Rozmezí vrtání mm	Objednací číslo	Cena €/ks	MOM/Bal.j. ks
3–14	85 03899653	12,20	1
5–20	85 03899652	20,00	1
5–31	85 03899649	49,00	1
16–30,5	85 03899651	37,40	1
24–40	85 03899650	68,00	1



HSS



## Sada vrtáků do plechu, bez povlaku

- HSS
- Válcová stopka
- Vrtání a vystružování plechů, trubek a profil

**Dodávka:** V kovové kazetě.

Počet	Obsah sady	Objednací číslo	Cena €/ks	MOM/Bal.j. ks
3 ks	3–14; 14,5–20; 16–30,5	85 03899648	73,70	1



HSS



## Stupňovitý vrták, bez povlaku

- HSS
- 2 břity
- Vrcholový úhel 118°
- Úhel stupně 90°
- Zašpičatěný
- Spirálové drážkování
- Válcová stopka

Rozmezí vrtání mm	Objednací číslo	Cena €/ks	MOM/Bal.j. ks
4–12	85 03899647	17,30	1
4–20	85 03899646	25,50	1
4–30	85 03899645	58,50	1



HSS

118°



## Sada stupňovitých vrtáků, bez povlaku

- HSS
- 2 břity
- Vrcholový úhel 118°
- Úhel stupně 90°
- Zašpičatěný
- Spirálové drážkování
- Válcová stopka

Dodávka: V kovové kazetě.

Počet	Obsah sady	Objednací číslo	Cena €/ks	MOM/Bal.j. ks
3 ks	4–12; 4–20; 4–30	85 03899644	104,50	1



## Zarovnávací záhlubník DIN 373 F

- HSS
- DIN 373 F
- Pro vytváření záhloubení pro šrouby s válcovou a šestihřannou hlavou a matice s plochou hlavou 180°
- Pro vytváření záhloubení bez otřepů a vibrací v oceli, litině a lehkých kovech

Pro závit	Ø záhlubníku mm	Ø čepu mm	Ø stopky mm	Celková délka mm	Objednací číslo	Cena €/ks	MOM/Bal.j. ks
M3	6	3,2	5	71	85 04186050	14,50	1
M4	8	4,3	5	71	85 04186049	18,00	1
M5	10	5,3	8	80	85 04186048	20,00	1
M6	11	6,4	8	80	85 04186047	20,20	1
M8	15	8,4	12,5	100	85 04186037	29,10	1
M10	18	10,5	12,5	100	85 04186036	37,10	1
M12	20	13	12,5	100	85 04186035	40,20	1



## Sada zarovnávacích záhlubníků DIN 373 F

- HSS
- DIN 373 F
- Pro vytváření záhloubení pro šrouby s válcovou a šestihřannou hlavou a matice s plochou hlavou 180°
- Pro vytváření záhloubení bez otřepů a vibrací v oceli, litině a lehkých kovech

Dodávka: V ocelové kazetě.

Obsah sady	Objednací číslo	Cena €/ks	MOM/Bal.j. ks
M3, M4, M5, M6, M8, M10	85 04186046	157,80	1

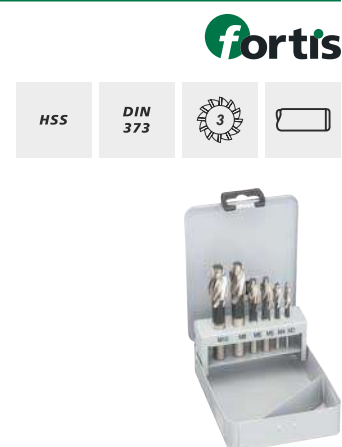

## Zarovnávací záhlubník DIN 373 M

- HSS
- DIN 373 M
- Pro vytváření záhloubení pro šrouby s válcovou a šestihřannou hlavou a matice s plochou hlavou 180°
- Pro vytváření záhloubení bez otřepů a vibrací v oceli, litině a lehkých kovech

Pro závit	Ø záhlubníku mm	Ø čepu mm	Ø stopky mm	Celková délka mm	Objednací číslo	Cena €/ks	MOM/Bal.j. ks
M3	6	3,4	5	71	85 04186045	14,50	1
M4	8	4,5	5	71	85 04186044	18,00	1
M5	10	5,5	8	80	85 04186043	20,00	1
M6	11	6,6	8	80	85 04186042	20,20	1
M8	15	9	12,5	100	85 04186041	29,10	1
M10	18	11	12,5	100	85 04186040	37,10	1
M12	20	13,5	12,5	100	85 04186039	40,20	1



## Sada zarovnávacích záhlubníků DIN 373 M

- HSS
- DIN 373 M
- Pro vytváření zahloubení pro šrouby s válcovou a šestihřannou hlavou a matice s plochou hlavou 180°
- Pro vytváření zahloubení bez otřepů a vibrací v oceli, litině a lehkých kovech

Dodávka: V ocelové kazetě.

Obsah sady	Objednací číslo	Cena €/ks	MOM/Bal.j. ks
M3, M4, M5, M6, M8, M10	85 04186038	157,80	1

fortis

HSS

DIN  
373

## Zarovnávací záhlubník DIN 373 K

- HSS
- DIN 373
- Na jádrový otvor
- Pro vytváření zahloubení pro šrouby s válcovou a šestihřannou hlavou a matice s plochou hlavou 180°
- Pro vytváření zahloubení bez otřepů a vibrací v oceli, litině a lehkých kovech

Pro závit	Ø záhlubníku mm	Ø čepu mm	Ø stopky mm	Celková délka mm	Objednací číslo	Cena €/ks	MOM/Bal.j. ks
M3	6	2,5	5	71	85 04185976	14,50	1
M4	8	3,3	5	71	85 04185975	18,00	1
M5	10	4,2	8	80	85 04185974	20,00	1
M6	11	5	8	80	85 04185977	20,20	1
M8	15	6,8	12,5	100	85 04185973	29,10	1
M10	18	8,8	12,5	100	85 04185972	36,70	1
M12	20	10,2	12,5	100	85 04185971	39,80	1

fortis

HSS

DIN  
373

## Sada zarovnávacích záhlubníků DIN 373 K

- HSS
- DIN 373
- Na jádrový otvor
- Pro vytváření zahloubení pro šrouby s válcovou a šestihřannou hlavou a matice s plochou hlavou 180°
- Pro vytváření zahloubení bez otřepů a vibrací v oceli, litině a lehkých kovech

Dodávka: V ocelové kazetě.

Obsah sady	Objednací číslo	Cena €/ks	MOM/Bal.j. ks
M3, M4, M5, M6, M8, M10	85 04186034	157,80	1

fortis

HSS

DIN  
373

## ŘEZÁNÍ ZÁVITŮ

PRODLOUŽENÍ ZÁVITNÍKU (S VNITŘNÍM CHLAZENÍM)	STRANA 2/10
PRODLOUŽENÍ ZÁVITNÍKU, STANDARDNÍ	STRANA 2/9
SADY RUČNÍCH ZÁVITNÍKŮ	STRANA 2/4
SADY STROJNÍCH ZÁVITNÍKŮ, BEZ POVLAKU	STRANA 2/7
SADY STROJNÍCH ZÁVITNÍKŮ, VAPORIZOVANÝCH	STRANA 2/7
STROJNÍ ZÁVITNÍKY NA PRŮCHOZÍ OTVORY, BEZ POVLAKU	STRANA 2/6
STROJNÍ ZÁVITNÍKY NA PRŮCHOZÍ OTVORY, VAPORIZOVANÉ	STRANA 2/6
ZÁVITOVÁ OČKA	STRANA 2/2

## Držák závitového oka z tlakového odlitku

- Těleso z tlakově lité slitiny
- Lakováno šedým kladivkovým lakem
- K přímému upnutí uzavřených závitových oček a závitových oček se zářezem dle EN 22568 a EN 24801
- Rukojeti od velikosti 20 x 5 mm z pozinkované automatové oceli chráněné proti korozi
- Od velikosti 45 x 14 mm odšroubovatelné

DIN  
225≈EN  
22568

Na závitové oko Ø x výška	Na závitové oko metrické	Na závitové oko metrické jemné	Na závitové oko Whitworth trubky	Na závitové oko Whitworth	Na závitové oko UNC	Na závitové oko UNF	Délka	Objednací číslo	Cena	MOM/Bal.j.
mm							mm		€/ks	ks
16 x 5	M1–2,6	M2–2,5	–	1/16"–3/32"	č. 1–3	č. 0–3	160	85 04785582	3,45	1
20 x 5	M3–4	M3–4	–	1/8"–5/32	č. 4–5	č. 4–6	200	85 04785583	3,45	1
20 x 7	M4,5–6	M5*–6*	–	3/16"–1/4"	č. 6–1/4"	č. 8–1/4"	200	85 04785584	3,45	1
25 x 9	M7–9	M7–9	–	5/16"	5/16"	5/16"	224	85 04785585	3,90	1
30 x 11	M10–11	M10–11	G 1/8"	3/8"–7/16"	3/8"–7/16"	3/8"–7/16"	280	85 04785586	6,50	1
38 x 10	–	M12–15	G 1/4"	–	–	1/2"–9/16"	315	85 04785587	9,30	1
38 x 14	M12–14	–	–	1/2"–9/16"	1/2"–9/16"	–	315	85 04785588	9,30	1
45 x 14	–	M16–20	G 3/8"–1/2"	–	–	5/8"–3/4"	450	85 04785589	11,50	1
45 x 18	M16–20	–	–	5/8"–13/16	5/8"–3/4"	–	450	85 04785590	11,50	1
55 x 16	–	M22–26	G 5/8"–3/4"	–	–	7/8"–1"	560	85 04785591	15,50	1
55 x 22	M22–24	–	–	7/8"–1"	7/8"–1"	–	560	85 04785592	15,50	1
65 x 18	–	M27–36	G 7/8"–1"	–	–	1,1/8"–1,1/2"	630	85 04785593	24,00	1
65 x 25	M27–36	–	–	1,1/8"–1,3/8"	1,1/8"–1,1/2"	–	630	85 04785594	24,00	1

\* Stoupání 0,75

## Závitové oko

- Pro metrické normované závity ISO DIN 13
- Tvar B
- S drážkou
- Nařiznutí pro loupání
- Tolerance 6g
- Na řezání oceli do 800 N/mm<sup>2</sup>

### Hodnoty řezu

Ocel <850 N  
Olej  
Emulze

9  
doporučený  
doporučený

HSS	DIN 13	ISO 2 6G	EN 22568	60°
				M

Počet závitů	Stoupání	Vnější Ø x výška	Objednací číslo	Cena	MOM/Bal.j.
	mm	mm		€/ks	ks
M3	0,5	20 x 5	85 03899380	7,50	1
M4	0,7	20 x 5	85 03899379	7,50	1
M5	0,8	20 x 7	85 03899378	7,50	1
M6	1	20 x 7	85 03899377	7,50	1
M8	1,25	25 x 9	85 03899376	8,20	1
M10	1,5	30 x 11	85 03899375	11,80	1
M12	1,75	38 x 14	85 03899374	17,00	1
M14	2	38 x 14	85 03899373	18,20	1
M16	2	45 x 18	85 03899372	30,50	1
M18	2,5	45 x 18	85 03899371	30,50	1
M20	2,5	45 x 18	85 03899370	30,50	1
M22	2,5	55 x 22	85 03899369	51,90	1
M24	3	55 x 22	85 03899368	51,90	1
M27	3	65 x 25	85 03899367	78,00	1
M30	3,5	65 x 25	85 03899366	78,00	1
M33	3,5	65 x 25	85 03899365	78,00	1
M36	4	65 x 25	85 03899381	78,00	1



## Sada závitových oček

- Běžný metrický ISO závit DIN 13
- HSS
- EN 22568, uzavřený, drážkovaný tvar
- S naříznutím pro loupání na obou stranách
- Tolerance 6g

**Dodávka:** V kovové kazetě.

Obsah sady	Objednací číslo	Cena €/ks	MOM/Bal.j. ks
M3–M12	85 04789460	72,00	1



## Závitové očko, jemné, metrické

- Pro metrické ISO závitů s jemným stoupáním DIN 13
- Tvar B
- S drážkou
- Naříznutí pro loupání
- Tolerance 6g

### Hodnoty řezu

Ocel <850 N

Olej

Emulze

10  
doporučený  
doporučený

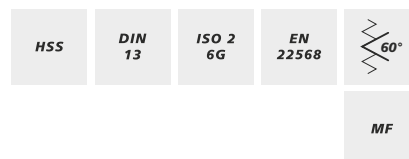

Počet závitů	Stoupání mm	Vnější Ø x výška mm	Objednací číslo	Cena €/ks	MOM/Bal.j. ks
MF3	0,35	20 x 5	85 04560720	18,80	1
MF4	0,35	20 x 5	85 04560719	18,80	1
MF4	0,5	20 x 5	85 04560718	16,80	1
MF5	0,5	20 x 5	85 04560717	16,80	1
MF6	0,5	20 x 5	85 04560716	16,80	1
MF6	0,75	20 x 7	85 04560715	13,30	1
MF7	0,75	25 x 9	85 04560714	18,00	1
MF8	0,5	25 x 9	85 04560713	22,60	1
MF8	0,75	25 x 9	85 04560712	15,10	1
MF8	1	25 x 9	85 04560711	14,40	1
MF9	1	25 x 9	85 04560710	19,90	1
MF10	0,75	30 x 11	85 04560709	19,50	1
MF10	1	30 x 11	85 04560708	16,90	1
MF10	1,25	30 x 11	85 04560707	18,10	1
MF12	1	38 x 10	85 04560706	22,30	1
MF12	1,25	38 x 10	85 04560705	24,00	1
MF12	1,5	38 x 10	85 04560704	20,90	1
MF14	1	38 x 10	85 04560703	23,50	1
MF14	1,25	38 x 10	85 04560702	26,30	1
MF14	1,5	38 x 10	85 04560701	20,40	1
MF16	1	45 x 14	85 04560700	35,50	1
MF16	1,5	45 x 14	85 04560699	30,10	1
MF18	1	45 x 14	85 04560698	40,80	1
MF18	1,5	45 x 14	85 04560697	30,10	1
MF20	1	45 x 14	85 04560696	36,50	1
MF20	1,5	45 x 14	85 04560695	30,10	1
MF22	1	55 x 16	85 04560694	54,40	1
MF22	1,5	55 x 16	85 04560693	45,80	1
MF24	1,5	55 x 16	85 04560692	45,80	1
MF27	1,5	65 x 18	85 04560691	69,40	1
MF30	1,5	65 x 18	85 04560690	69,40	1



## Sada ručních závitníků, metrických

- HSS
- S předřezávacím, řezacím a dokončovacím závitníkem
- Pro metrické normované závity ISO DIN 13
- Vhodné pro oceli do 1000 N/mm<sup>2</sup>

Dodávka: V plastovém boxu.

Počet závitů	Stoupání	Celková délka	Ø stopky	4hranná stopka	Objednací číslo	Cena	MOM/Bal.j.
	mm	mm	mm	mm		€/ks	ks
M2	0,4	36	2,8	2,1	85 03899402	8,80	1
M2,5	0,45	40	2,8	2,1	85 03899401	8,80	1
M3	0,5	40	3,5	2,7	85 03899400	8,80	1
M4	0,7	45	4,5	3,4	85 03899403	8,80	1
M5	0,8	48	6	4,9	85 03899399	9,80	1
M6	1	50	6	4,9	85 03899398	9,90	1
M8	1,25	56	6	4,9	85 03899397	12,60	1
M10	1,5	70	7	5,5	85 03899396	15,00	1
M12	1,75	75	9	7	85 03899395	21,50	1
M14	2	80	9	7	85 03899394	24,60	1
M16	2	80	9	9	85 03899393	30,70	1
M18	2,5	95	14	11	85 03899392	48,00	1
M20	2,5	95	16	12	85 03899391	57,00	1
M22	2,5	100	18	14,5	85 03899390	75,50	1
M24	3	110	18	14,5	85 03899389	88,50	1
M27	3	110	20	16	85 03899388	103,00	1
M30	3,50	125	22	18	85 03899387	147,00	1



## Sada strojních závitníků

- Běžný metrický ISO závit DIN 13
- Ruční závitník DIN 352
- Automatické narovnání nástrojů při otevření
- Vhodné pro nelegované nástrojové oceli resp. automatovou ocel a hliníkové materiály
- HSS

Dodávka: V kovové kazetě.

Obsah:

1 sada, 3 ks, M3; 4; 5; 6; 8; 10; 12

Počet závitů	Objednací číslo	Cena	MOM/Bal.j.
		€/ks	ks
M3–M12	85 03899386	77,20	1

HSS DIN 352



## Sada strojních závitníků

- Běžný metrický ISO závit DIN 13
- Ruční závitník DIN 352
- Vhodné pro nelegované nástrojové oceli resp. automatovou ocel a hliníkové materiály
- HSS

Dodávka: V kovové kazetě s automatickou narovnávací funkcí při otevření.

Obsah:

Po 1 ks předřezávací závitník DIN 352, HSS, M3; 4; 5; 6; 8; 10; 12

Po 1 ks jádrový vrták DIN 338, HSS, Ø 2,5; 3,3; 4,2; 5,0; 6,8; 8,5; 10,2 mm

1 ks vratidlo, nastavitelné DIN 1814, velikost 1.1/2

Počet závitů	Objednací číslo	Cena	MOM/Bal.j.
		€/ks	ks
M3–M12	85 03899385	38,70	1

HSS DIN 352





## Sada strojních závitníků

- HSS

**Dodávka:** V kovové kazetě s automatickou narovnávací funkcí při otevření.

### Obsah:

Po 1 sadě ruční závitník DIN 352, HSS, 3 ks, M3; 4; 5; 6; 8; 10; 12

Po 1 ks závitové očko DIN 223, M3; 4; 5; 6; 8; 10; 12

1 ks vratidlo, nastavitelné, velikost 1.1/2

1 ks držák závitového očka 25 x 9 mm

1 ks šroubovák

Počet závitů	Objednací číslo	Cena €/ks	MOM/Bal.j. ks
M3–M12	85 03899384	119,50	1

HSS

DIN  
352

## Sada strojních závitníků

- Běžný metrický ISO závit DIN 13
- Ruční závitník DIN 352
- Vhodné pro nelegované nástrojové oceli resp. automatovou ocel a hliníkové materiály
- HSS

**Dodávka:** V kovové kazetě s automatickou narovnávací funkcí při otevření.

### Obsah:

Po 1 sadě ruční závitník DIN 352, HSS, 3 ks, M3; 4; 5; 6; 8; 10; 12

Po 1 ks jádrový spirálový vrták, HSS, Ø 2,5; 3,3; 4,2; 5,0; 6,8; 8,5; 10,2 mm

Po 1 ks závitové očko DIN 223, M3; 4; 5; 6; 8; 10; 12

Po 1 ks držák závitových oček, DIN 225, 20 x 5; 20 x 7; 25 x 9; 30 x 11; 38 x 14 mm

Po 1 ks vratidlo, nastavitelné DIN 1814, velikost 1; 2

Po 1 ks šroubovák a šablona metrických závitů

Počet závitů	Objednací číslo	Cena €/ks	MOM/Bal.j. ks
M3–M12	85 03899383	181,00	1

HSS

DIN  
352

## Sada strojních závitníků

- Běžný metrický ISO závit DIN 13
- Ruční závitník DIN 352
- Vhodné pro nelegované nástrojové oceli resp. automatovou ocel a hliníkové materiály
- HSS

**Dodávka:** V kovové kazetě s automatickou narovnávací funkcí při otevření.

### Obsah:

Po 1 sadě ruční závitník DIN 352, HSS, 3 ks, M3; 4; 5; 6; 8; 10; 12

Po 1 ks závitové očko, HSS, DIN EN 22568, M3; 4; 5; 6; 8; 10; 12; 14; 16; 18; 20

Po 1 ks držák závitového očka, DIN 225, 20 x 5; 20 x 7; 25 x 9; 30 x 11; 38 x 14; 45 x 18 mm

Po 1 ks vratidlo, nastavitelné DIN 1814, velikost 1; 3

Po 1 ks šroubovák a šablona metrických závitů

Počet závitů	Objednací číslo	Cena €/ks	MOM/Bal.j. ks
M3–M20	85 03899382	418,00	1

HSS

DIN  
352

## Strojní závitník na průchozí otvory, bez povlaku

- Nařiznutí pro loupání, tvar B (3,5-5 chodů)
- Pro metrické normované závity ISO DIN 13
- Obzvláště vhodný pro snadno obrobitelné oceli do pevnosti v tahu 800 N/mm<sup>2</sup>, stejně tak i na tvárnou a temperovanou litinu

Počet závitů	Stoupání	Celková délka	Ø stopky	4hranná stopka	Ø jádrového otvoru	Objednací číslo	Cena	MOM/Bal.j.
	mm						€/ks	ks
M3	0,5	56	3,5	2,7	2,5	85 04438871	7,10	1
M4	0,7	63	4,5	3,4	3,3	85 04438870	7,10	1
M5	0,8	70	6	4,9	4,2	85 04438869	7,45	1
M6	1	80	6	4,9	5	85 04438868	7,45	1
M8	1,25	90	8	6,2	6,8	85 04438867	8,80	1
M10	1,5	100	10	8	8,5	85 04438866	10,60	1
M12	1,75	110	9	7	10,2	85 04438865	13,50	1

HSS-E	DIN 371	DIN 376	N	M
	ISO 2 6H	60°		



DIN 371

## Strojní závitník na slepé otvory, bez povlaku

- Nařiznutí, tvar C (2–3 chody)
- Pro metrické normované závity ISO DIN 13
- Obzvláště vhodný pro snadno obrobitelné oceli do pevnosti v tahu 800 N/mm<sup>2</sup>, stejně tak i na tvárnou a temperovanou litinu

Počet závitů	Stoupání	Celková délka	Ø stopky	4hranná stopka	Ø jádrového otvoru	Objednací číslo	Cena	MOM/Bal.j.
	mm						€/ks	ks
M3	0,5	56	3,5	2,7	2,5	85 04438864	7,50	1
M4	0,7	63	4,5	3,4	3,3	85 04438863	7,50	1
M5	0,8	70	6	4,9	4,2	85 04438872	7,80	1
M6	1	80	6	4,9	5	85 04438862	7,80	1
M8	1,25	90	8	6,2	6,8	85 04438861	9,35	1
M10	1,5	100	10	8	8,5	85 04438860	11,85	1
M12	1,75	110	9	7	10,2	85 04438859	14,80	1

HSS-E	DIN 371	DIN 376	N	M
	ISO 2 6H	60°		



DIN 371

## Strojní závitník na průchozí otvory, vaporizovaný

- S nařiznutím pro loupání, tvar B (3,5-5 chodů)
- Pro metrické normované závity ISO DIN 13
- Obzvláště vhodný pro NEREZ a vysoce pevnou ocel

Počet závitů	Stoupání	Celková délka	Ø stopky	4hranná stopka	Ø jádrového otvoru	Objednací číslo	Cena	MOM/Bal.j.
	mm						€/ks	ks
M3	0,5	56	3,5	2,7	2,5	85 04438858	9,40	1
M4	0,7	63	4,5	3,4	3,3	85 04438857	9,80	1
M5	0,8	70	6	4,9	4,2	85 04438856	9,80	1
M6	1	80	6	4,9	5	85 04438855	10,15	1
M8	1,25	90	8	6,2	6,8	85 04438854	11,70	1
M10	1,5	100	10	8	8,5	85 04438853	14,05	1
M12	1,75	110	9	7	10,2	85 04438852	17,80	1

HSS-E	DIN 371	DIN 376	VA	M
	ISO 2 6H	60°		



DIN 371

## Strojní závitník na slepé otvory, vaporizovaný

- Nařiznutí, tvar C (2–3 chody)
- Pro metrické normované závity ISO DIN 13
- Obzvláště vhodný pro NEREZ a vysoce pevnou ocel

Počet závitů	Stoupání	Celková délka	Ø stopky	4hranná stopka	Ø jádrového otvoru	Objednací číslo	Cena	MOM/Bal.j.
	mm						€/ks	ks
M3	0,5	56	3,5	2,7	2,5	85 04438851	12,80	1
M4	0,7	63	4,5	3,4	3,3	85 04438850	13,20	1
M5	0,8	70	6	4,9	4,2	85 04438849	13,70	1
M6	1	80	6	4,9	5	85 04438848	14,00	1
M8	1,25	90	8	6,2	6,8	85 04438847	16,50	1
M10	1,5	100	10	8	8,5	85 04438846	19,90	1
M12	1,75	110	9	7	10,2	85 04438845	25,00	1

HSS-E	DIN 371	DIN 376	VA	M
	ISO 2 6H	60°		



DIN 371

## Sada strojních závitníků, bez povlaku

- Pro metrické normované závity ISO DIN 13
- Obzvláště vhodný pro snadno obrobitelné oceli do pevnosti v tahu 800 N/mm<sup>2</sup>, stejně tak i na tvárnou a temperovanou litinu
- M3–M10 DIN 371 s vyztuženou stopkou
- M12 DIN 376 se stopkou proti nadměrným otáčkám

Typ	Obsah	Objednací číslo	Cena €/ks	MOM/Bal.j. ks
Průchozí otvor	M3; 4; 5; 6; 8; 10; 12	85 04438844	69,00	1
Slepý otvor	M3; 4; 5; 6; 8; 10; 12	85 04438843	75,00	1

HSS-E	DIN 371	DIN 376	N	M
			ISO 2 6H	60°



Strojní závitník na průchozí otvory

## Sada strojních závitníků, vaporizovaných

- Pro metrické normované závity ISO DIN 13
- Obzvláště vhodný pro NEREZ a vysoce pevnou ocel
- M3–M10 DIN 371 s vyztuženou stopkou
- M12 DIN 376 se stopkou proti nadměrným otáčkám

Typ	Obsah	Objednací číslo	Cena €/ks	MOM/Bal.j. ks
Průchozí otvor	M3; 4; 5; 6; 8; 10; 12	85 04438842	87,00	1
Slepý otvor	M3; 4; 5; 6; 8; 10; 12	85 04438841	122,00	1

HSS-E	DIN 371	DIN 376	N	M
			ISO 2 6H	60°



Strojní závitník na slepé otvory

## Nastavitelné vratidlo, přesný tlakový odlitek ze zinku

- Kryt z tlakového odlitku jemného zinku ZL 0410
- Pro běžnou zátěž

Velikost	Rozpětí mm	DIN 352	DIN 5157	DIN 2184	Délka mm	Objednací číslo	Cena €/ks	MOM/Bal.j. ks
0	2–5	M1–8	–	BSW 1/16" –1/4"	130	85 04785575	4,30	1
1	2–6,3	M1–10	G 1/8"	BSW 1/16" –3/8"	176	85 04785576	5,00	1
1.1/2	2,1–8	M1–12	G 1/8"	BSW 1/16" –1/2"	176	85 04785577	5,05	1
2	3–9	M4–12	G 1/8"–1/4"	BSW 3/32" –1/2"	280	85 04785578	8,70	1
3	4,9–12	M5–20	G 1/8"–1/2"	BSW 7/32" –3/4"	380	85 04785579	14,90	1
4	5,5–16	M11–27	G 1/4"–3/4"	BSW 7/16" –1"	500	85 04785580	25,40	1
5	7–20	M13–32	G 1/4"–1"	BSW 1/2" –1,1/4"	700	85 04785581	39,00	1



## Držák nástrojů s ráčnou

- Celooceľové provedení, pochromované
- Upínací pouzdro s 2 čelistmi, s 4-hranným držákem
- Možnost přepínání ráčny na pravý chod, levý chod nebo napevno

Upínací rozsah čtyřhran mm	Upínací rozsah pro závitové stop- ky podle DIN	Upínací rozsah pro závitové stop- ky podle ISO	Celková délka mm	Objednací číslo	Cena €/ks	MOM/Bal.j. ks
2,5–5	M3–8	M1–6	250	85 03899355	12,80	1
2,6–5,5	M3–8	M1–6	85	85 03899356	10,20	1
4,6–8	M5–12	M6–12	300	85 03899357	18,70	1
4,6–8	M5–12	M6–12	110	85 03899354	15,80	1



## Prodloužení závitníku

- Pro prodloužení ručních závitníků
- Kalené provedení
- Pro čtyřhran podle DIN 10
- Identická velikost vnějšího a vnitřního čtyřhranu



Čtyřhran mm	Délka mm	Objednáací číslo	Cena €/ks	MOM/Bal.j. ks
2,1	60	85 03899343	2,50	1
2,7	80	85 03899342	3,40	1
3	90	85 03899341	3,50	1
3,4	95	85 03899340	3,90	1
4,9	110	85 03899339	5,00	1
5,5	115	85 03899338	5,60	1
6,2	120	85 03899337	6,10	1
7	125	85 03899336	6,70	1
9	130	85 03899335	8,00	1
11	150	85 03899344	9,00	1
12	155	85 03899334	10,20	1
14,5	175	85 03899333	12,40	1
16	180	85 03899332	14,70	1
18	200	85 03899331	16,70	1
20	220	85 04441090	19,50	1



## Prodloužení závitníku, standardní

- Z oceli, tvrzené, broušené a brunované (ochrana proti korozi)
- Přední konec prodloužení je vytvořen jako kleština
- Upnutí dotáhnutím rýhované upínací matice
- Zadní část prodloužení odpovídá DIN, lze použít v rychlovýměnných sklíčidlech a závitorezných aparátech
- K řezání hlubokých vnitřních závitů
- Krouticí moment se přenáší 4hranem



Ø DIN 371	Ø DIN 374/376	Čtyřhran závitník mm	Čtyřhran prodloužení mm	Vnější Ø mm	Celková délka mm	Objednáací číslo	Cena €/ks	MOM/Bal.j. ks
M3-M2,6	M4	2,1	4,9	6,1	130	85 04219297	151,90	1
M3-M2,6	M4	2,1	4,9	6,1	230	85 04219296	167,00	1
M3	M4,5-M5	2,7	4,9	7,5	130	85 04219295	151,90	1
M3	M4,5-M5	2,7	4,9	7,5	230	85 04219294	167,00	1
M4	M6	3,4	4,9	8,4	130	85 04219293	151,90	1
M4	M6	3,4	4,9	8,4	230	85 04219292	167,00	1
M4,5-M6	M8	4,9	5,5	12,1	130	85 04219291	151,90	1
M4,5-M6	M8	4,9	5,5	12,1	230	85 04219290	167,00	1
M7	M9-M10	5,5	5,5	12,1	130	85 04219289	157,90	1
M7	M9-M10	5,5	5,5	12,1	230	85 04219288	171,50	1
M8	M11	6,2	6,2	13	130	85 04219287	157,90	1
M8	M11	6,2	6,2	13	230	85 04219286	171,50	1
M9	M12	7	7	15	130	85 04219285	157,90	1
M9	M12	7	7	15	230	85 04219284	171,50	1
M10	-	8	8	15	130	85 04219283	157,90	1
M10	-	8	8	15	230	85 04219282	171,50	1
-	M14	9	9	18	130	85 04219281	167,00	1
-	M14	9	9	18	230	85 04219280	182,00	1
-	M16	9	9	18	130	85 04219279	167,00	1
-	M16	9	9	18	230	85 04219278	180,00	1
-	M18	11	11	22	200	85 04219277	276,70	1
-	M18	11	11	22	330	85 04219276	305,30	1
-	M20	12	12	22	200	85 04219275	276,70	1
-	M20	12	12	22	330	85 04219298	305,30	1
-	M22-M24	14,5	14,5	26	200	85 04219274	300,80	1
-	M22-M24	14,5	14,5	26	330	85 04219273	330,90	1

## Prodloužení závitníku, s vnitřním chlazením

- Z oceli, tvrzené, broušené a brunované (ochrana proti korozi)
- Vnitřní chlazení
- Přední konec prodloužení je vytvořen jako kleština
- Upnutí dotáhnutím rýhované upínací matice
- Zadní část prodloužení odpovídá DIN, lze použít v rychlovýměnných sklíčidlech a závitorezných aparátech
- K řezání hlubokých vnitřních závitů
- Krouticí moment se přenáší 4hranem



Ø DIN 371	Ø DIN 374/376	Čtyřhran závitník	Čtyřhran prodloužení	Vnější Ø mm	Celková délka mm	Objednací číslo	Cena €/ks	MOM/Bal.j. ks
M3–M2,6	M4	2,1	4,9	6,1	130	85 04215444	167,50	1
M3	M4,5–M5	2,7	4,9	7,5	130	85 04215445	167,50	1
M4	M6	3,4	4,9	8,4	130	85 04137334	167,50	1
M4,5–M6	M8	4,9	5,5	12,1	130	85 04137333	172,50	1
M7	M9–M10	5,5	5,5	12,1	130	85 04137331	172,50	1
M7	M9–M10	5,5	5,5	12,1	230	85 04137330	198,50	1
M8	M11	6,2	6,2	13	230	85 04137328	198,50	1
M9	M12	7	7	15	130	85 04137327	172,50	1
M9	M12	7	7	15	230	85 04137326	198,50	1
M10	–	8	8	15	230	85 04137325	172,50	1
M10	–	8	8	15	230	85 04137324	198,50	1
–	M14	9	9	18	130	85 04137323	183,00	1
–	M16	9	9	18	130	85 04137321	183,00	1
–	M16	9	9	18	230	85 04137320	209,00	1
–	M18	11	11	22	200	85 04137319	305,00	1
–	M18	11	11	22	330	85 04137318	337,00	1
–	M20	12	12	22	200	85 04137317	305,00	1
–	M20	12	12	22	330	85 04137316	337,00	1
–	M22–M24	14,5	14,5	26	200	85 04137315	332,00	1
–	M22–M24	14,5	14,5	26	330	85 04137314	364,50	1

## Prodloužení závitníku, s vnitřním chlazením, stopka h6

- Z oceli, tvrzené, broušené a brunované (ochrana proti korozi)
- Vnitřní chlazení
- Stopka h6
- Přední konec prodloužení je vytvořen jako kleština
- Uprnutí dotáhnutím rýhované upínací matice
- Zadní část prodloužení odpovídá DIN, lze použít v rychlovýměnných sklíčidlech a závitorezných aparátech
- K řezání hlubokých vnitřních závitů
- Krouticí moment se přenáší 4hranem
- Zadní část odpovídá DIN, lze použít v rychlovýměnných sklíčidlech, závitorezných aparátech a rozšiřovacích a smršťovacích sklíčidlech



Ø DIN 371	Ø DIN 374/376	Čtyřhran závitník	Čtyřhran prodloužení	Vnější Ø mm	Celková délka mm	Objednací číslo	Cena €/ks	MOM/Balj. ks
M3-M2,6	M4	2,1	4,9	6,1	130	85 04137313	172,50	1
M3	M4,5-M5	2,7	4,9	7,5	130	85 04137312	172,50	1
M4	M6	3,4	4,9	8,4	130	85 04137311	172,50	1
M4,5-M6	M8	4,9	6,2	12,1	130	85 04137310	177,50	1
M4,5-M6	M8	4,9	6,2	12,1	230	85 04137309	206,50	1
M7	M9-M10	5,5	6,2	12,1	130	85 04137308	177,50	1
M7	M9-M10	5,5	6,2	12,1	230	85 04137307	206,50	1
M8	M11	6,2	6,2	13	130	85 04137306	177,50	1
M8	M11	6,2	6,2	13	230	85 04137305	206,50	1
M9	M12	7	8	15	130	85 04137304	177,50	1
M9	M12	7	8	15	230	85 04137303	206,50	1
M10	-	8	8	15	130	85 04137302	177,50	1
M10	-	8	8	15	230	85 04137301	206,50	1
-	M14	9	9	18	130	85 04137300	192,00	1
-	M14	9	9	18	230	85 04137299	218,00	1
-	M16	9	9	18	130	85 04137298	192,00	1
-	M16	9	9	18	230	85 04137297	218,00	1
-	M18	11	11	22	200	85 04137296	317,50	1
-	M18	11	11	22	330	85 04137295	350,00	1
-	M20	12	12	22	200	85 04137294	317,50	1
-	M20	12	12	22	330	85 04137293	350,00	1
-	M22-M24	14,5	14,5	26	200	85 04137292	343,50	1
-	M22-M24	14,5	14,5	26	330	85 04137291	377,50	1







## FRÉZOVÁNÍ

---

MINI STOPKOVÉ FRÉZY Z MASIVNÍHO TVRDOKOVU	STRANA 3/2
RÁDIUSOVÉ FRÉZY Z MASIVNÍHO TVRDOKOVU	STRANA 3/5
SADY STOPKOVÝCH FRÉZ Z MASIVNÍHO TVRDOKOVU	STRANA 3/8
STOPKOVÉ FRÉZY Z MASIVNÍHO TVRDOKOVU, EXTRA DLOUHÉ	STRANA 3/5
STROPKOVÉ FRÉZY Z MASIVNÍHO TVRDOKOVU, DLOUHÉ	STRANA 3/6

## Mini stopková fréza z masivního tvrdokovu, AlTiN+

- Extra krátké provedení
- Masivní tvrdokov
- Výrobní norma
- Úhel šroubovice 30°
- Pro obvodové frézování, ořezávání a dokončovací frézování, jakož i univerzální obrábění
- Počet břitů 3
- Možnost obrábění za sucha
- Se středovým záběrem

Hodnoty řezu	
Ocel <850 N	89
Ocel <1000 N	78
Ocel <1400 N	69
NEREZ	54
Litina	67
Hliník, neželezné kovy, legované	98
nežel. kovy	
Měď, mosaz, bronz	89
Bez chlazení	vhodný
Olej	vhodný
Emulze	doporučený



Ø h10 mm	Délka ostří mm	Celková délka mm	Ø stopky h6 mm	Typ stopky	Objednací číslo	Cena €/ks	MOM/Bal.j. ks
1	2	38	3	DIN 6535-HA	85 04441546	10,75	1
1,2	2	38	3	DIN 6535-HA	85 04441545	13,50	1
1,5	2	38	3	DIN 6535-HA	85 04441544	10,95	1
1,8	2	38	3	DIN 6535-HA	85 04441543	13,50	1
2	4	35	6	DIN 6535-HB	85 04441542	11,05	1
2,5	4	35	6	DIN 6535-HB	85 04441541	11,05	1
3	5	36	6	DIN 6535-HB	85 04441540	11,05	1
3,5	5	36	6	DIN 6535-HB	85 04441539	11,05	1
4	7	38	6	DIN 6535-HB	85 04441538	11,05	1
4,5	7	38	6	DIN 6535-HB	85 04441537	11,05	1
5	8	39	6	DIN 6535-HB	85 04441536	11,05	1
5,5	8	39	6	DIN 6535-HB	85 04441535	11,05	1
6	8	39	6	DIN 6535-HB	85 04441534	11,05	1
7	11	42	8	DIN 6535-HB	85 04441533	14,85	1
8	11	42	8	DIN 6535-HB	85 04441532	15,05	1
8,7	11	42	10	DIN 6535-HB	85 04441531	20,70	1
9,7	11	48	10	DIN 6535-HB	85 04441530	20,70	1
10	13	50	10	DIN 6535-HB	85 04441529	20,70	1
12	15	55	12	DIN 6535-HB	85 04441528	30,90	1

## Stopková fréza z masivního tvrdokovu, AlTiN+

- Dlouhé provedení
- Masivní tvrdokov
- DIN 6527
- Úhel šroubovice 45°
- Pro obvodové frézování, ořezávání a dokončovací frézování, jakož i univerzální obrábění
- Počet břitů 3
- Stopka DIN 6535-HB
- Možnost obrábění za sucha
- Se středovým záběrem
- Excentricky podbroušená

Hodnoty řezu	
Ocel <850 N	107
Ocel <1000 N	80
Ocel <1400 N	68
NEREZ	60
Litina	67
Hliník, neželezné kovy, legované	190
nežel. kovy	
Měď, mosaz, bronz	150
Vzduch	vhodný
Bez chlazení	částečně vhodný
Olej	vhodný
Emulze	doporučený



Ø h10 mm	Délka ostří mm	Celková délka mm	Ø stopky h6 mm	Ochranné zkosení mm	Objednací číslo	Cena €/ks	MOM/Bal.j. ks
3	6	54	6	0,1	85 04441527	11,75	1
4	8	54	6	0,1	85 04441526	11,75	1
5	9	54	6	0,1	85 04441525	12,00	1
6	10	54	6	0,1	85 04441524	11,90	1
8	12	58	8	0,1	85 04441523	14,70	1
10	14	66	10	0,1	85 04441522	21,45	1
12	16	73	12	0,1	85 04441521	31,05	1
16	22	82	16	0,1	85 04441520	61,80	1
20	26	92	20	0,1	85 04441519	93,90	1

## Stopková fréza z masivního tvrdokovu, AlTiN+

• Dlouhé provedení	<b>Hodnoty řezu</b>	
• Masivní tvrdokov	Ocel <850 N	120
• DIN 6527	Ocel <1000 N	100
• Typ UNI	Ocel <1400 N	60
• Úhel šroubovice 30°	NEREZ	70
• Univerzální zpracování	Litina	80
• Počet břitů 4	Hliník, neželezné kovy, legované	190
• Stopka DIN 6535-HB	nežel. kovy	
• Možnost obrábění za sucha	Měď, mosaz, bronz	150
• Se středovým záběrem	Vzduch	vhodný
	Olej	vhodný
	Emulze	doporučený

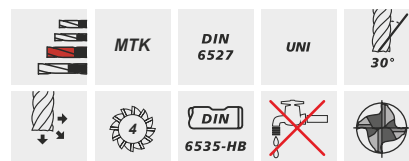

Ø h10 mm	Délka ostří mm	Celková délka mm	Ø stopky h6 mm	Objednáací číslo	Cena €/ks	MOM/Bal.j. ks
2	4	50	6	85 04441518	9,10	1
3	6	50	6	85 04441517	9,20	1
4	8	50	6	85 04441516	9,70	1
5	8	50	6	85 04441515	11,90	1
6	13	57	6	85 04441514	13,80	1
8	19	63	8	85 04441513	18,30	1
10	22	72	10	85 04441512	28,50	1
12	26	83	12	85 04441511	35,80	1
16	32	92	16	85 04441510	51,60	1
20	38	104	20	85 04441509	91,50	1

## Stopková fréza z masivního tvrdokovu, AlTiN+

• Masivní tvrdokov	<b>Hodnoty řezu</b>	
• Úhel šroubovice 45°	Ocel <850 N	170
• Univerzální zpracování	Ocel <1000 N	100
• Stopka DIN 6535-HB	NEREZ	100
• Možnost obrábění za sucha	Litina	120
• Se středovým záběrem	Hliník, neželezné kovy, legované	160
	nežel. kovy	
	Měď, mosaz, bronz	160
	Vzduch	vhodný
	Bez chlazení	vhodný
	Olej	vhodný
	Emulze	doporučený

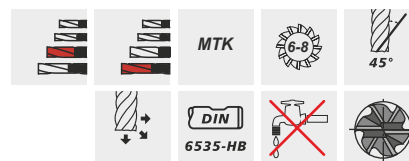

Ø h10 mm	Délka ostří mm	Celková délka mm	Provedení	Ø stopky h6 mm	Počet zubů	Objednáací číslo	Cena €/ks	MOM/Bal.j. ks
6	13	57	dlouhé	6	6	85 04441508	14,10	1
8	19	63	dlouhé	8	6	85 04441507	16,90	1
10	22	72	dlouhé	10	6	85 04441506	28,70	1
12	26	83	dlouhé	12	6	85 04441505	34,00	1
16	32	92	dlouhé	16	6	85 04441504	59,50	1
16	65	120	extra dlouhé	16	6	85 04441503	99,60	1
20	38	104	dlouhé	20	8	85 04441502	84,70	1
20	75	135	extra dlouhé	20	8	85 04441501	133,70	1

### Stopková fréza z masivního tvrdokovu, AlTiN+

- Extra dlouhé provedení
- Masivní tvrdokov
- Úhel šroubovice 45°
- Univerzální zpracování
- Počet břitů 6 – 8
- Stopka DIN 6535-HA
- Možnost obrábění za sucha
- Se středovým záběrem

Hodnoty řezu	
Ocel <850 N	120
Ocel <1000 N	100
Ocel <1400 N	80
Ocel <42 HRC	60
Ocel <52 HRC	60
Ocel <56 HRC	60
Ocel <62 HRC	50
NEREZ	90
Litina	120
Vzduch	vhodný
Bez chlazení	vhodný
Olej	vhodný
Emulze	doporučený

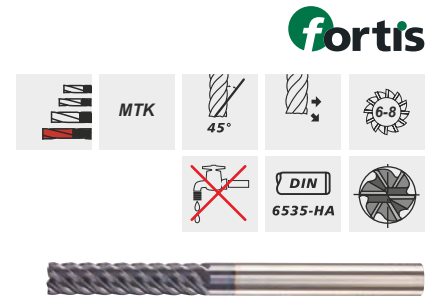

Ø h10 mm	Délka ostří mm	Celková délka mm	Ø stopky h6 mm	Počet zubů	Objednací číslo	Cena €/ks	MOM/Bal.j. ks
6	26	70	6	6	85 04441500	19,80	1
8	36	90	8	6	85 04441499	24,00	1
10	46	100	10	6	85 04441498	40,70	1
12	56	110	12	6	85 04441497	48,50	1
16	66	130	16	6	85 04441496	102,60	1
20	76	140	20	8	85 04441495	134,90	1

### Stopková fréza z masivního tvrdokovu, AlTiN+

- Dlouhé provedení
- Masivní tvrdokov
- DIN 6527
- Typ HR
- Úhel šroubovice 30°
- Pro obvodové frézování, ořezávání a dokončovací frézování, jakož i univerzální obrábění
- Stopka DIN 6535-HB
- Možnost obrábění za sucha
- Se středovým záběrem
- Excentricky podbroušená

Hodnoty řezu	
Ocel <850 N	150
Ocel <1000 N	110
Ocel <1400 N	90
NEREZ	85
Litina	100
Vzduch	částečně vhodný
Bez chlazení	částečně vhodný
Olej	vhodný
Emulze	doporučený

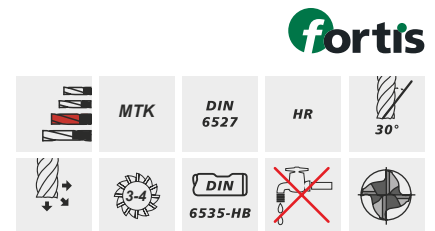

Ø h10 mm	Délka ostří mm	Celková délka mm	Ø stopky h6 mm	Počet zubů	Ochranné zkosení mm	Objednací číslo	Cena €/ks	MOM/Bal.j. ks
4	8	57	6	3	0,3	85 04441494	29,80	1
5	13	57	6	4	0,3	85 04441493	29,80	1
6	13	57	6	4	0,3	85 04441492	29,80	1
8	16	63	8	4	0,3	85 04441491	33,10	1
10	22	72	10	4	0,5	85 04441490	51,80	1
12	26	83	12	4	0,5	85 04441489	65,40	1
16	32	92	16	4	0,5	85 04441488	97,60	1
20	38	104	20	4	0,5	85 04441487	154,30	1

## Rádusová fréza z masivního tvrdokovu, AlTiN+

- Krátké provedení
- Masivní tvrdokov
- DIN 6527
- Typ UNI
- Úhel šroubovice 30°
- Pro obvodové frézování, ořezávání a dokončovací frézování, jakož i univerzální obrábění
- Počet břitů 2
- Stopka DIN 6535-HB
- Možnost obrábění za sucha
- Se středovým záběrem
- Excentrická podbroušená

Hodnoty řezu	
Ocel <850 N	150
Ocel <1000 N	110
Ocel <1400 N	85
Ocel <42 HRC	45
Ocel <52 HRC	45
Ocel <56 HRC	45
NEREZ	60
Litina	100
Hliník, neželezné kovy, legované nežel. kovy	240
Měď, mosaz, bronz	290
Vzduch	částečně vhodný
Bez chlazení	částečně vhodný
Olej	vhodný
Emulze	doporučený



Ø h10 mm	Délka ostří mm	Celková délka mm	Ø stopky h5 mm	Objednací číslo	Cena €/ks	MOM/Bal.j. ks
3	5	50	6	85 04441486	12,00	1
4	8	54	6	85 04441485	12,00	1
5	9	54	6	85 04441484	12,10	1
6	10	54	6	85 04441483	12,30	1
8	12	58	8	85 04441482	16,50	1
10	14	66	10	85 04441481	24,90	1
12	16	73	12	85 04441480	32,30	1
16	22	82	16	85 04441479	52,50	1
20	26	92	20	85 04441478	85,60	1

## Stopková fréza z masivního tvrdokovu, HPC, Carapace+

- Extra dlouhé provedení
- Masivní tvrdokov
- HPC
- Výrobní norma
- Typ Steel
- S podbroušením krčku
- Úhel šroubovice 35/38°
- Univerzální zpracování
- Počet břitů 4
- Stopka DIN 6535-HB
- Možnost obrábění za sucha
- Se středovým záběrem
- Dynamická šroubovice
- Ochranné zkosení 45°

Hodnoty řezu	
Ocel <850 N	230
Ocel <1000 N	180
Ocel <1400 N	110
NEREZ	80
Litina	110
Vzduch	doporučený
Bez chlazení	doporučený
Emulze	doporučený

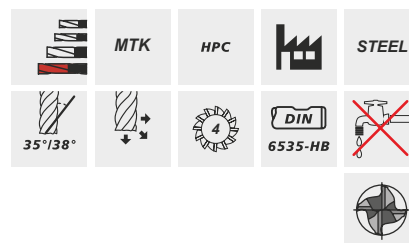

Ø h10 mm	Délka ostří mm	Využitelná délka mm	Celková délka mm	Ø stopky h6 mm	Ochranné zkosení mm	Objednací číslo	Cena €/ks	MOM/Bal.j. ks
5	13	25	62	6	0,2	85 04441428	22,80	1
6	13	25	62	6	0,2	85 04441427	22,80	1
8	19	32	68	8	0,2	85 04441426	31,20	1
10	22	40	80	10	0,3	85 04441425	41,90	1
12	26	48	93	12	0,3	85 04441424	57,30	1
12	45	52	110	12	0,3	85 04550384	74,20	1
16	32	56	108	16	0,4	85 04441423	97,20	1
20	38	70	126	20	0,5	85 04441422	151,80	1

## Stopková fréza z masivního tvrdokovu, HPC, Carapace+

- Dlouhé provedení
- Masivní tvrdokov
- HPC
- DIN 6527
- Typ Steel
- S podbroušením krčku
- Úhel šroubovice 35/38°
- Počet břitů 4
- Stopka DIN 6535-HB
- Možnost obrábění za sucha
- Se středovým záběrem
- Dynamická šroubovice
- S rohovým rádiem

## Hodnoty řezu

Ocel <850 N	180
Ocel <1000 N	160
Ocel <1400 N	110
Litina	140
Vzduch	doporučený
Bez chlazení	doporučený
Emulze	doporučený

fortis

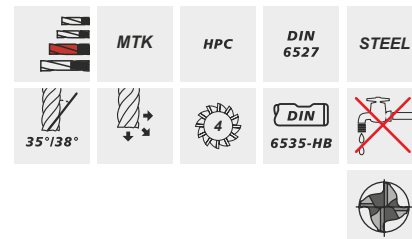

Ø f8	Rohový rádius	Délka ostří	Využitelná délka	Celková délka	Ø stopky h6	Objednací číslo	Cena	MOM/Bal.j.
mm	mm	mm	mm	mm	mm		€/ks	ks
4	0,5	11	21	57	6	85 04550387	19,40	1
6	0,5	13	21	57	6	85 04550386	19,40	1
6	1,0	13	21	57	6	85 04550385	19,40	1
8	0,5	19	27	63	8	85 04441454	28,00	1
8	1,0	19	27	63	8	85 04441453	28,00	1
8	1,5	19	27	63	8	85 04441452	28,00	1
8	2,0	19	27	63	8	85 04441451	28,00	1
10	0,5	22	32	72	10	85 04441450	33,70	1
10	1,0	22	32	72	10	85 04441449	37,10	1
10	1,5	22	32	72	10	85 04441448	37,10	1
10	2,0	22	32	72	10	85 04441447	37,10	1
12	0,5	26	38	83	12	85 04441446	52,30	1
12	1,0	26	38	83	12	85 04441445	52,30	1
12	1,5	26	38	83	12	85 04441444	52,30	1
12	2,0	26	38	83	12	85 04441443	52,30	1
12	3,0	26	38	83	12	85 04441442	52,30	1
16	0,5	32	44	92	16	85 04441441	79,20	1
16	1,0	32	44	92	16	85 04441440	79,20	1
16	1,5	32	44	92	16	85 04441439	79,20	1
16	2,0	32	44	92	16	85 04441438	79,20	1
16	2,5	32	44	92	16	85 04441437	79,20	1
16	4,0	32	44	92	16	85 04441436	79,20	1
20	0,5	38	54	104	20	85 04441435	115,80	1
20	1,0	38	54	104	20	85 04441434	115,80	1
20	1,5	38	54	104	20	85 04441433	115,80	1
20	2,0	38	54	104	20	85 04441432	115,80	1
20	2,5	38	54	104	20	85 04441431	115,80	1
20	3,0	38	54	104	20	85 04441430	115,80	1
20	4,0	38	54	104	20	85 04441429	115,80	1

## Stopková fréza z masivního tvrdokovu, HPC, Carapace+

- Dlouhé provedení
- Masivní tvrdokov
- HPC
- DIN 6527
- Typ Steel
- Úhel šroubovice 35/38°
- S podbroušením krčku
- Univerzální zpracování
- Počet břitů 4
- Stopka DIN 6535-HB
- Možnost obrábění za sucha
- Se středovým záběrem
- Excentricky podbroušená
- Rohový úkos 45°
- Možnost obrábění za sucha

### Hodnoty řezu

Ocel <850 N	180
Ocel <1000 N	160
Ocel <1400 N	110
Litina	140
Vzduch	doporučený
Bez chlazení	doporučený
Emulze	doporučený

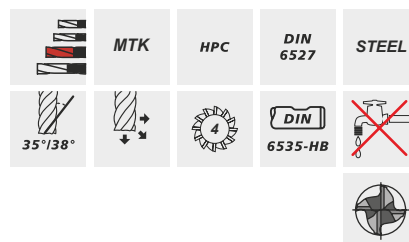

Ø f8	Délka ostří	Využitelná délka	Celková délka	Ø stopky h6	Ochranné zkosení	Objednáací číslo	Cena	MOM/Bal.j.
mm	mm	mm	mm	mm	mm		€/ks	ks
3	8	12	57	6	0,13	85 04441466	18,90	1
4	11	15	57	6	0,18	85 04441465	18,90	1
5	13	17	57	6	0,2	85 04441464	18,90	1
6	13	21	57	6	0,2	85 04441463	18,90	1
8	19	27	63	8	0,2	85 04441462	25,30	1
10	22	32	72	10	0,3	85 04441461	34,50	1
12	26	38	83	12	0,3	85 04441460	47,40	1
14	26	42	83	14	0,3	85 04441459	65,20	1
16	32	44	92	16	0,4	85 04441458	75,20	1
16	41	45	92	16	0,4	85 04550388	83,40	1
18	32	50	92	18	0,4	85 04441457	103,50	1
20	38	54	104	20	0,5	85 04441456	113,70	1

## Stopková fréza z masivního tvrdokovu, HPC, Carapace+

- Krátké provedení
- Masivní tvrdokov
- HPC
- DIN 6527
- Typ Steel
- Úhel šroubovice 35/38°
- Počet břitů 4
- Stopka DIN 6535-HB
- Možnost obrábění za sucha
- Se středovým záběrem
- Rohový úkos 45°

### Hodnoty řezu

Ocel <850 N	190
Ocel <1000 N	160
Ocel <1400 N	110
Litina	140
Vzduch	doporučený
Bez chlazení	doporučený
Emulze	doporučený

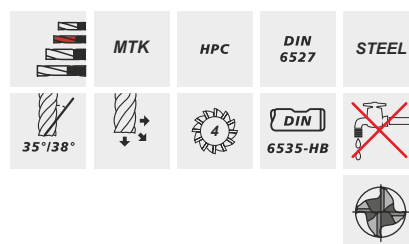

Ø h10	Délka ostří	Celková délka	Ø stopky h6	Ochranné zkosení	Objednáací číslo	Cena	MOM/Bal.j.
mm	mm	mm	mm	mm		€/ks	ks
3	6	54	6	0,13	85 04441477	16,20	1
4	8	54	6	0,18	85 04441476	16,20	1
5	9	54	6	0,2	85 04441475	16,20	1
6	10	54	6	0,2	85 04441474	16,20	1
8	12	58	8	0,2	85 04441473	21,50	1
10	14	66	10	0,3	85 04441472	28,80	1
12	16	73	12	0,3	85 04441471	39,00	1
14	18	75	14	0,3	85 04441470	48,20	1
16	22	82	16	0,4	85 04441469	66,40	1
18	24	84	18	0,4	85 04441468	95,20	1
20	26	92	20	0,5	85 04441467	99,00	1

## Sada stopkových fréz z masivního tvrdokovu, HPC, Carapace+

- Dlouhé provedení
- Masivní tvrdokov
- HPC
- DIN 6527
- Typ Steel
- S podbroušením krčku
- Úhel šroubovice 35/38°
- Počet břitů 4
- Stopka DIN 6535-HB
- Možnost obrábění za sucha
- Se středovým záběrem
- Dynamická šroubovice
- S rohovým rádiem

Hodnoty řezu	
Ocel <850 N	230
Ocel <1000 N	180
Ocel <1400 N	110
NEREZ	80
Litina	110

fortis

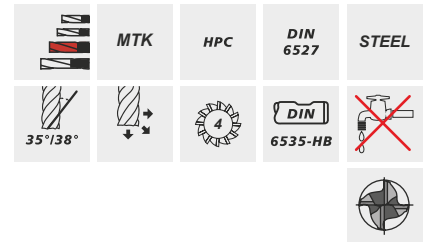

Počet	Ø h10 mm	Objednací číslo	Cena €/ks	MOM/Bal.j. ks
4 ks	6; 8; 10; 12	85 04440863	113,50	1
5 ks	6; 8; 10; 12; 16	85 04550383	155,00	1



5 ks

## Stopková fréza z masivního tvrdokovu, HPC, Carapace+

- Extra dlouhé provedení
- Masivní tvrdokov
- HPC
- DIN 6527
- Typ NEREZ
- S podbroušením krčku
- Úhel šroubovice 35/38°
- Počet břitů 4
- Stopka DIN 6535-HB
- Možnost obrábění za sucha
- Se středovým záběrem
- Ochranný úkos 45°

Hodnoty řezu	
NEREZ	100
Titan, titanové slitiny a speciální ocele	60
Bez chlazení	doporučený
Emulze	doporučený

fortis

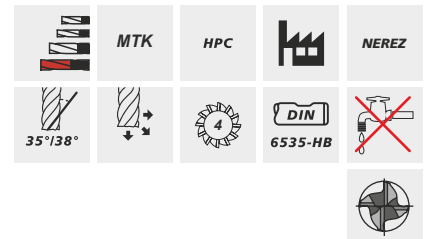

Ø f8	Délka ostří	Využitelná délka	Celková délka	Ø stopky h6	Ochranné zkosení	Objednací číslo	Cena	MOM/Bal.j.
mm	mm	mm	mm	mm	mm		€/ks	ks
6	18	24	62	6	0,1	85 04441374	29,00	1
8	24	30	68	8	0,2	85 04441373	39,20	1
10	30	38	80	10	0,2	85 04441372	53,30	1
12	36	46	93	12	0,3	85 04441371	73,90	1
16	48	58	108	16	0,3	85 04441370	124,80	1
20	60	74	126	20	0,3	85 04441547	192,40	1





## Stopková fréza z masivního tvrdokovu, HPC, Carapace+

- Dlouhé provedení
- Masivní tvrdokov
- HPC
- DIN 6527
- Typ NEREZ
- S podbroušením krčku
- Úhel šroubovice 35/38°
- Počet břitů 4
- Stopka DIN 6535-HB
- Možnost obrábění za sucha
- Se středovým záběrem
- Rohový rádius

### Hodnoty řezu

NEREZ	100
Titan, titanové slitiny a speciální ocele	60
Bez chlazení	doporučený
Emulze	doporučený

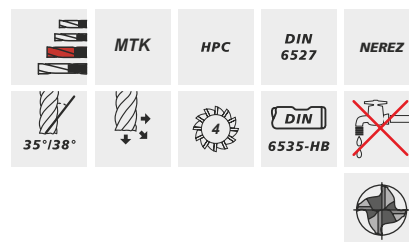

Ø f8	Rohový rádius	Délka ostří	Využitelná délka	Celková délka	Ø stopky h6	Objednací číslo	Cena	MOM/Bal.j.
mm	mm	mm	mm	mm	mm		€/ks	ks
8	0,5	19	27	63	8	85 04441399	32,00	1
8	1	19	27	63	8	85 04441398	32,00	1
8	1,5	19	27	63	8	85 04441397	32,00	1
8	2	19	27	63	8	85 04441396	32,00	1
10	0,5	22	32	72	10	85 04441395	42,30	1
10	1	22	32	72	10	85 04441394	42,30	1
10	1,5	22	32	72	10	85 04441393	42,30	1
10	2	22	32	72	10	85 04441392	42,30	1
12	0,5	26	38	83	12	85 04441391	58,10	1
12	1	26	38	83	12	85 04441390	58,10	1
12	1,5	26	38	83	12	85 04441389	58,10	1
12	2	26	38	83	12	85 04441388	58,10	1
12	3	26	38	83	12	85 04441387	58,10	1
16	0,5	32	44	92	16	85 04441386	104,70	1
16	1	32	44	92	16	85 04441385	104,70	1
16	1,5	32	44	92	16	85 04441384	104,70	1
16	2	32	44	92	16	85 04441383	104,70	1
16	4	32	44	92	16	85 04441382	104,70	1
20	0,5	38	54	104	20	85 04441381	153,10	1
20	1	38	54	104	20	85 04441380	153,10	1
20	1,5	38	54	104	20	85 04441379	153,10	1
20	2	38	54	104	20	85 04441378	153,10	1
20	2,5	38	54	104	20	85 04441377	153,10	1
20	3	38	54	104	20	85 04441376	153,10	1
20	4	38	54	104	20	85 04441375	153,10	1

## Stopková fréza z masivního tvrdokovu, HPC, Carapace+

- Dlouhé provedení
- Masivní tvrdokov
- HPC
- DIN 6527
- Typ NEREZ
- S podbroušením krčku
- Úhel šroubovice 35/38°
- Počet břitů 4
- Stopka DIN 6535-HB
- Možnost obrábění za sucha
- Se středovým záběrem
- Ochranný úkos 45°

### Hodnoty řezu

NEREZ	100
Titan, titanové slitiny a speciální ocele	60
Bez chlazení	doporučený
Emulze	doporučený

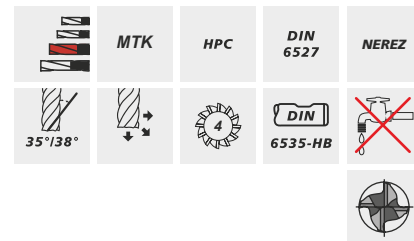

Ø f8	Délka ostří	Využitelná délka	Celková délka	Ø stopky h6	Ochranné zkosení	Objednací číslo	Cena	MOM/Bal.j.
mm	mm	mm	mm	mm	mm		€/ks	ks
3	8	13	57	6	0,1	85 04441410	22,60	1
4	11	17	57	6	0,1	85 04441409	22,60	1
5	13	19	57	6	0,1	85 04441408	22,60	1
6	13	19	57	6	0,1	85 04441407	22,60	1
8	21	25	63	8	0,2	85 04441406	30,90	1
10	22	30	72	10	0,2	85 04441405	43,90	1
12	26	36	83	12	0,3	85 04441404	56,90	1
14	26	36	83	14	0,3	85 04441403	86,90	1
16	36	42	92	16	0,3	85 04441402	99,70	1
18	36	42	92	18	0,3	85 04441401	129,20	1
20	41	52	104	20	0,3	85 04441400	152,20	1

## Stopková fréza z masivního tvrdokovu, HPC, Carapace+

- Krátké provedení
- Masivní tvrdokov
- HPC
- DIN 6527
- Typ NEREZ
- Úhel šroubovice 35/38°
- Počet břitů 4
- Stopka DIN 6535-HB
- Možnost obrábění za sucha
- Se středovým záběrem
- Dynamická šroubovice
- Ochranný úkos 45°

### Hodnoty řezu

NEREZ	100
Titan, titanové slitiny a speciální ocele	60
Bez chlazení	doporučený
Emulze	doporučený

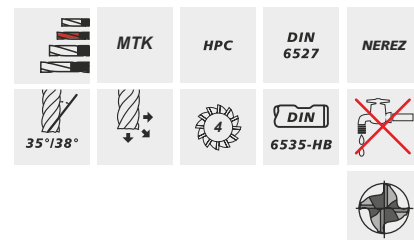

Ø f8	Délka ostří	Celková délka	Ø stopky h6	Ochranné zkosení	Objednací číslo	Cena	MOM/Bal.j.
mm	mm	mm	mm	mm		€/ks	ks
3	5	54	6	0,1	85 04441421	19,20	1
4	8	54	6	0,13	85 04441420	19,20	1
5	9	54	6	0,18	85 04441419	19,20	1
6	10	54	6	0,2	85 04441418	19,20	1
8	12	58	8	0,2	85 04441417	26,30	1
10	14	66	10	0,2	85 04441416	35,20	1
12	16	73	12	0,3	85 04441415	47,50	1
14	16	73	14	0,3	85 04441414	71,00	1
16	22	82	16	0,3	85 04441413	85,90	1
18	22	82	18	0,4	85 04441412	117,70	1
20	26	92	20	0,4	85 04441411	122,90	1

## Sada stopkových fréz z masivního tvrdokovu, HPC, Carapace+

- Dlouhé provedení
- Masivní tvrdokov
- HPC
- DIN 6527
- Typ NEREZ
- S podbroušením krčku
- Úhel šroubovice 35/38°
- Počet břitů 4
- Stopka DIN 6535-HB
- Možnost obrábění za sucha
- Se středovým záběrem
- Ochranný úkos 45°

## Hodnoty řezu

NEREZ	80
Titan, titanové slitiny a speciální ocele	35

fortis

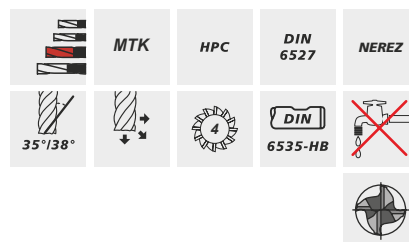

Počet	Ø f8 mm	Objednáací číslo	Cena €/ks	MOM/Bal.j. ks
4 ks	6; 8; 10; 12	85 04440864	132,60	1
5 ks	6; 8; 10; 12; 16	85 04550382	192,30	1







## UPÍNACÍ TECHNIKA

CNC KRÁTKÁ SKLÍČIDLA NA VRTÁKY	STRANA 4/18
KLEŠTINOVÉ KLÍČE	STRANA 4/50
KLEŠTINOVÉ UPÍNAČE	STRANA 4/10
KLEŠTINY	STRANA 4/39
KROUŽKY NA FRÉZOVÉ TRNY	STRANA 4/52
MAGNETY	STRANA 4/61
MEZIPOUZDRA	STRANA 4/15
MONTÁŽNÍ BLOKY	STRANA 4/60
NÁSTRČNÉ FRÉZOVACÍ TRNY	STRANA 4/15
OTOČNÉ HROTY	STRANA 4/2
RYCHLOVÝMĚNNÉ VLOŽKY	STRANA 4/57
STROJNÍ SVĚRÁKY	STRANA 4/8
UPÍNAČE	STRANA 4/8
UPÍNAČE PRO ZÁVITOŘEZNÉ VLOŽKY	STRANA 4/55
UPÍNAČE SKLÍČIDEL	STRANA 4/60
UPÍNACÍ MATICE	STRANA 4/47
VDI DRŽÁKY NÁSTROJŮ	STRANA 4/4

## Kuželový trn, s MK stopkou

- Kuželový upínač podle DIN 238-B
- Kompletně kalený a broušený
- Kuželová stopka Morse s vyrážěčem



Kuželová stopka	Kuželový upínač	Objednací číslo	Cena €/ks	MOM/Bal.j. ks
MK 0	B 10	85 03899453	7,90	1
MK 0	B 12	85 03899452	7,90	1
MK 1	B 10	85 03899451	7,00	1
MK 1	B 12	85 03899450	7,00	1
MK 1	B 16	85 03899449	7,00	1
MK 1	B 18	85 03899448	7,20	1
MK 2	B 10	85 03899447	7,60	1
MK 2	B 12	85 03899446	7,60	1
MK 2	B 16	85 03899445	7,60	1
MK 2	B 18	85 03899444	7,60	1
MK 2	B 22	85 03899443	9,30	1
MK 3	B 12	85 03899442	9,90	1
MK 3	B 16	85 03899441	10,20	1
MK 3	B 18	85 03899440	10,40	1
MK 3	B 22	85 03899439	10,80	1
MK 3	B 24	85 03899438	11,00	1
MK 4	B 16	85 03899437	17,10	1
MK 4	B 18	85 03899436	17,10	1
MK 4	B 22	85 03899435	17,50	1
MK 4	B 24	85 03899434	17,70	1
MK 5	B 16	85 03899433	28,50	1
MK 5	B 18	85 03899432	29,00	1
MK 5	B 22	85 03899431	30,00	1
MK 5	B 24	85 03899454	30,50	1



## Redukční pouzdro

- Redukční pouzdro podle DIN 2185
- Broušené a kalené plochy



Kuželová stopka vnější	Kuželová stopka vnitřní	Celková délka mm	Objednací číslo	Cena €/ks	MOM/Bal.j. ks
MK 1	MK 0	80	85 03899429	12,00	1
MK 2	MK 1	92	85 03899428	10,50	1
MK 3	MK 1	99	85 03899427	10,00	1
MK 3	MK 2	112	85 03899426	12,00	1
MK 4	MK 1	124	85 03899425	16,50	1
MK 4	MK 2	124	85 03899424	16,50	1
MK 4	MK 3	140	85 03899423	16,50	1
MK 5	MK 1	156	85 03899422	32,00	1
MK 5	MK 2	156	85 03899421	27,00	1
MK 5	MK 3	156	85 03899420	27,00	1
MK 5	MK 4	171	85 03899430	27,00	1
MK 6	MK 2	218	85 04441089	65,00	1
MK 6	MK 3	218	85 04441088	67,00	1
MK 6	MK 4	218	85 04441087	67,00	1
MK 6	MK 5	218	85 04441086	67,00	1



## Prodlužovací pouzdro

- Precizní provedení
- Vnější a vnitřní plochy broušené a kalené

Kuželová stopka vnější	Kuželová stopka vnitřní	Celková délka mm	Objednáací číslo	Cena €/ks	MOM/Bal.j. ks
MK 1	MK 1	145	85 04441085	15,50	1
MK 1	MK 2	160	85 04441084	22,50	1
MK 2	MK 1	160	85 03899418	21,50	1
MK 2	MK 2	175	85 03899417	26,00	1
MK 2	MK 3	200	85 03899416	30,00	1
MK 3	MK 1	175	85 03899415	30,00	1
MK 3	MK 2	194	85 03899414	30,00	1
MK 3	MK 3	215	85 03899413	33,50	1
MK 3	MK 4	240	85 03899412	49,50	1
MK 4	MK 1	200	85 03899411	42,00	1
MK 4	MK 2	215	85 03899410	42,00	1
MK 4	MK 3	240	85 03899409	41,00	1
MK 4	MK 4	265	85 03899419	52,50	1
MK 4	MK 5	300	85 03899408	95,00	1
MK 5	MK 2	247	85 04441083	39,00	1
MK 5	MK 3	268	85 04441082	39,00	1
MK 5	MK 4	300	85 04441081	45,50	1
MK 5	MK 5	335	85 04441080	97,50	1



## Prodlužovací pouzdro na vrtáky a výstružníky

- Kalené
- Broušený uvnitř a zevně
- S vyřážečem

Kuželová stopka vnější	Kuželová stopka vnitřní	Celková délka mm	Objednáací číslo	Cena €/ks	MOM/Bal.j. ks
MK 2	MK 2	200	85 04441079	33,00	1
MK 2	MK 2	300	85 04441078	48,00	1
MK 2	MK 2	400	85 04441077	60,00	1
MK 2	MK 2	500	85 04441076	77,50	1
MK 3	MK 3	300	85 04441075	51,50	1
MK 3	MK 3	400	85 04441074	71,00	1
MK 3	MK 3	500	85 04441073	88,00	1
MK 4	MK 4	300	85 04441072	77,50	1
MK 4	MK 4	400	85 04441071	107,00	1
MK 4	MK 4	500	85 04441070	141,00	1



## Vyrážeč, DIN 317

- Ze speciální oceli, tvrzený a brunovaný
- Pro nástrojový kužel podle DIN 228

MK stopka	Celková délka mm	Objednáací číslo	Cena €/ks	MOM/Bal.j. ks
0	90	85 03899406	5,00	1
1-2	140	85 03899405	6,00	1
3	190	85 03899404	9,00	1
4	225	85 03899407	12,00	1



## VDI čtyřhranný držák nástrojů - předvlek A1

- Stopka a dosedací plocha jsou tvrzené a broušené, zbytek měkký
- Otvor pro přenos chladicí kapaliny
- Pro zhotovení speciálních provedení

VDI	Délka bez stopky mm	Šířka stopky mm	Výška stopky mm	Objednací číslo	Cena €/ks	MOM/Bal.j. ks
30	85	130	76	85 04512962	107,30	1
40	100	151	96	85 04512961	196,30	1
50	125	160	120	85 04512960	253,40	1



**fortis**

DIN  
69880

## VDI držák nástrojů - válcový neobrobený kus A2

- Stopka a dosedací plocha jsou tvrzené a broušené, zbytek měkký
- Otvor pro přenos chladicí kapaliny
- Pro zhotovení speciálních provedení

VDI	Ø mm	Délka bez stopky mm	Objednací číslo	Cena €/ks	MOM/Bal.j. ks
30	68	100	85 04512959	54,90	1
30	68	240	85 04512958	82,40	1
40	83	120	85 04512957	67,70	1
40	83	320	85 04512956	132,40	1
50	98	135	85 04512955	117,20	1
50	98	400	85 04512954	212,60	1



**fortis**

DIN  
69880

## VDI upínač upichováku AR/AL

- Čtyřhranný podélní upínač
- Upínací lišta nastavitelná na výšku

VDI	Výška upnutí mm	Provedení	Objednací číslo	Cena €/ks	MOM/Bal.j. ks
30	26	Pravý	85 04512953	415,30	1
40	26	Pravý	85 04512952	437,40	1
40	32	Pravý	85 04512951	437,40	1
50	32	Pravý	85 04512950	486,20	1
30	26	Levý	85 04512949	415,30	1
40	26	Levý	85 04512948	437,40	1
40	32	Levý	85 04512947	437,40	1
50	32	Levý	85 04512946	486,20	1



**fortis**

DIN  
69880

AR pravý

## VDI radiální držák nástrojů, tvar B1/B2

- Pro vnější obrábění
- Stopka a dosedací plocha jsou tvrzené a broušené
- Otvor pro přenos chladicí kapaliny

VDI	Výška upnutí mm	Provedení	Objednací číslo	Cena €/ks	MOM/Bal.j. ks
30	20/16	Pravý	85 04512945	91,60	1
40	25/20	Pravý	85 04512944	106,10	1
50	32/25	Pravý	85 04512943	148,20	1
30	20/16	Levý	85 04512942	86,50	1
40	25/20	Levý	85 04512941	104,10	1
50	32/25	Levý	85 04512940	146,30	1



**fortis**

DIN  
69880

B1, pravý



## VDI radiální držák nástrojů, tvar B3/B4

- Pro vnější obrábění
- Stopka a dosedací plocha jsou tvrzené a broušené
- Otvor pro přenos chladicí kapaliny

VDI	Výška upnutí mm	Provedení	Objednací číslo	Cena €/ks	MOM/Bal.j. ks
30	20/16	Pravý	85 04512939	91,10	1
40	25/20	Pravý	85 04512938	104,90	1
50	32/25	Pravý	85 04512937	145,60	1
30	20/16	Levý	85 04512936	89,40	1
40	25/20	Levý	85 04512935	107,10	1
50	32/25	Levý	85 04512934	148,20	1



B3, pravý

fortis

DIN  
69880

## VDI axiální držák nástrojů, tvar C1/C2

- Pro vnější obrábění
- Stopka a dosedací plocha jsou tvrzené a broušené
- Otvor pro přenos chladicí kapaliny

VDI	Výška upnutí mm	Provedení	Objednací číslo	Cena €/ks	MOM/Bal.j. ks
30	20/16	Pravý	85 04512933	97,00	1
40	25/20	Pravý	85 04512932	124,90	1
50	32/25	Pravý	85 04512931	175,20	1
30	20/16	Levý	85 04512930	98,70	1
40	25/20	Levý	85 04512929	127,50	1
50	32/25	Levý	85 04512928	172,40	1



C1, pravý

fortis

DIN  
69880

## VDI axiální držák nástrojů, tvar C3/C4, obrácený

- Pro vnější obrábění
- Stopka a dosedací plocha jsou tvrzené a broušené
- Otvor pro přenos chladicí kapaliny

VDI	Výška upnutí mm	Provedení	Objednací číslo	Cena €/ks	MOM/Bal.j. ks
30	20/16	Pravý	85 04512927	97,80	1
40	25/20	Pravý	85 04512926	126,70	1
50	32/25	Pravý	85 04512925	176,10	1
30	20/16	Levý	85 04512924	97,20	1
40	25/20	Levý	85 04512923	125,90	1
50	32/25	Levý	85 04512922	175,40	1



C3, pravý

fortis

DIN  
69880

## VDI držák nástrojů, tvar D1, vícenásobný upínač

- Stopka a dosedací plocha jsou tvrzené a broušené
- Otvor pro přenos chladicí kapaliny

VDI	Výška upnutí mm	Objednací číslo	Cena €/ks	MOM/Bal.j. ks
30	20/16	85 04512921	155,50	1
40	25/20	85 04512920	183,90	1
50	32/25	85 04512919	227,10	1
30	20/16	85 04512918	153,70	1
40	25/20	85 04512917	184,90	1
50	32/25	85 04512916	221,70	1

DIN  
69880

fortis

## VDI držák nástrojů, tvar E1

- Pro vrták s otočnou destičkou
- Stopka a dosedací plocha jsou tvrzené a broušené
- Otvor pro přenos chladicí kapaliny
- S přírubou



 DIN  
69880

VDI	Upínací Ø mm	Objednací číslo	Cena €/ks	MOM/Bal.j. ks
30	8	85 04512915	101,80	1
30	10	85 04512914	89,40	1
30	12	85 04512913	89,40	1
30	16	85 04512912	89,50	1
30	20	85 04512911	89,60	1
30	25	85 04512910	89,60	1
30	32	85 04512909	90,10	1
30	40	85 04512908	86,60	1
40	10	85 04512907	98,80	1
40	12	85 04512906	98,80	1
40	16	85 04512905	97,00	1
40	20	85 04512904	96,80	1
40	25	85 04512903	97,80	1
40	32	85 04512902	97,80	1
40	40	85 04512901	99,40	1
40	50	85 04512900	103,10	1
50	16	85 04512899	110,90	1
50	20	85 04512898	110,80	1
50	25	85 04512897	110,90	1
50	32	85 04512896	113,20	1
50	40	85 04512895	117,70	1
50	50	85 04512894	123,60	1



## VDI držák nástrojů, tvar E2

- Pro vrtací tyče
- Stopka a dosedací plocha jsou tvrzené a broušené
- Otvor pro přenos chladicí kapaliny



 DIN  
69880

VDI	Upínací Ø mm	Objednací číslo	Cena €/ks	MOM/Bal.j. ks
30	6	85 04512893	85,90	1
30	8	85 04512892	81,40	1
30	10	85 04512891	81,40	1
30	12	85 04512890	81,20	1
30	16	85 04512889	81,40	1
30	20	85 04512888	77,90	1
30	25	85 04512887	77,90	1
30	32	85 04512886	81,80	1
30	40	85 04512885	101,80	1
40	6	85 04512884	95,50	1
40	8	85 04512883	90,90	1
40	10	85 04512882	90,90	1
40	12	85 04512881	90,90	1
40	16	85 04512880	87,20	1
40	20	85 04512879	86,70	1
40	25	85 04512878	90,90	1
40	32	85 04512877	90,90	1
40	40	85 04512876	91,80	1
40	50	85 04512875	95,50	1
50	12	85 04512874	104,10	1
50	16	85 04512873	104,10	1
50	20	85 04512872	104,10	1
50	25	85 04512871	104,10	1
50	32	85 04512870	104,00	1
50	40	85 04512869	104,00	1
50	50	85 04512868	105,10	1



## VDI držák nástrojů, tvar E4

- Kleštinový upínač ER
- Stopka a dosedací plocha jsou tvrzené a broušené
- Otvor pro přenos chladicí kapaliny



 DIN  
69880

VDI	Velikost	Objednáací číslo	Cena €/ks	MOM/Bal.j. ks
30	ER16	85 04512840	167,40	1
30	ER25	85 04512839	153,40	1
30	ER32	85 04512838	153,40	1
30	ER40	85 04512837	160,60	1
40	ER25	85 04512836	162,70	1
40	ER32	85 04512835	164,70	1
40	ER40	85 04512834	163,90	1
50	ER32	85 04512832	179,70	1
50	ER40	85 04512831	173,90	1



## VDI držák nástrojů, tvar F

- MK upínač
- Stopka a dosedací plocha jsou tvrzené a broušené
- Otvor pro přenos chladicí kapaliny



 DIN  
69880

VDI	Kuželová stopka	Objednáací číslo	Cena €/ks	MOM/Bal.j. ks
30	MK 1	85 04512830	91,90	1
30	MK 2	85 04512829	93,90	1
30	MK 3	85 04512828	96,80	1
40	MK 1	85 04512827	100,80	1
40	MK 2	85 04512826	98,60	1
40	MK 3	85 04512825	101,00	1
40	MK 4	85 04512824	104,90	1
50	MK 2	85 04512823	113,60	1
50	MK 3	85 04512822	98,00	1
50	MK 4	85 04512821	118,50	1
50	MK 5	85 04512820	147,90	1



## VDI uzávěry, tvar Z2

- Na ochranu před nečistotami a chladivý
- S válcovou stopkou



 DIN  
69880

VDI	Materiál	Objednáací číslo	Cena €/ks	MOM/Bal.j. ks
30	Ocel	85 04512819	31,80	1
40	Ocel	85 04512818	37,20	1
50	Ocel	85 04512817	43,30	1
30	Plast	85 04512816	14,20	1
40	Plast	85 04512815	15,20	1
50	Plast	85 04512814	19,20	1



## Strojní svěřák

- Lehké provedení
- Základní tělo z litiny
- Obě upínací čelisti s ozubem
- Jedna prizmatická čelist a jedna hladká čelist
- Celková délka zůstává stejná (zapuštěné vřeteno v rukojeti)
- Variabilní možnosti upevnění díky podélným otvorům
- Otevřená základní deska k upínání a provrtávání obrobků



Šířka čelisti mm	Rozpětí mm	Celková délka mm	Celková výška mm	Objednací číslo	Cena €/ks	MOM/Bal.j. ks
80	70	235	58	85 04443476	75,00	1
100	92	275	62	85 04443475	106,50	1
120	110	338	65	85 04443474	139,00	1

## Upínač Weldon®

- Z legované cementační oceli
- Kalená 58 ± 2 HRC, hloubka min. 0,5 mm
- Pevnost v tahu v jádru po cementování cca 950 N/mm<sup>2</sup>
- Kužel DIN 254
- Kuželový úhel: tolerance AT3
- Přesnost povrchu kuželu Ra < 0,4 μm
- Tolerance vrtu H5
- Přesnost obvodové házivosti: < 0,003 mm
- Kvalita vyvážení G 6,3 při 15000 min<sup>-1</sup>
- Upínač nástrojů DIN 69871
- K upnutí nástrojů s válcovou stopkou a boční unášecí plochou ve shodě s DIN 1835-B a DIN 6353-B



**Dodávka:** Upínač s upínacím šroubem.

Kuželová stopka	Otvor mm	Odsazený Ø mm	Délka výložníku mm	Objednací číslo	Cena €/ks	MOM/Bal.j. ks
SK 40	6	25	50	85 04206170	41,90	1
SK 40	6	25	100	85 04206169	52,40	1
SK 40	6	25	160	85 04561910	90,80	1
SK 40	8	28	50	85 04206168	39,70	1
SK 40	8	28	100	85 04206167	51,30	1
SK 40	8	28	160	85 04561909	86,10	1
SK 40	10	35	50	85 04206166	39,70	1
SK 40	10	35	100	85 04206165	51,30	1
SK 40	10	35	160	85 04561908	86,10	1
SK 40	12	42	50	85 04206164	39,70	1
SK 40	12	42	100	85 04206163	51,30	1
SK 40	12	42	160	85 04561907	86,10	1
SK 40	14	44	50	85 04206162	39,70	1
SK 40	14	44	100	85 04206161	51,30	1
SK 40	14	44	160	85 04561906	86,10	1
SK 40	16	48	63	85 04206160	39,70	1
SK 40	16	48	100	85 04206159	51,30	1
SK 40	16	48	160	85 04561905	86,10	1
SK 40	18	50	63	85 04206158	39,70	1
SK 40	18	50	100	85 04206157	51,30	1
SK 40	18	50	160	85 04561904	86,10	1
SK 40	20	52	63	85 04206156	39,70	1
SK 40	20	52	100	85 04206155	51,30	1
SK 40	20	52	160	85 04561903	86,10	1
SK 40	25	65	100	85 04206154	51,30	1
SK 40	25	65	160	85 04561902	97,80	1
SK 40	32	72	100	85 04206153	53,60	1
SK 40	32	72	160	85 04561901	102,50	1
SK 40	40	80	120	85 04561900	68,70	1
SK 50	6	25	63	85 04206152	67,50	1

Pokračování na následující straně

Pokračování

Kuželová stopka	Otvor mm	Odsazený Ø mm	Délka výložníku mm	Objednací číslo	Cena €/ks	MOM/Bal.j. ks
SK 50	6	25	100	85 04206151	79,20	1
SK 50	6	25	160	85 04561899	121,10	1
SK 50	8	28	63	85 04206150	67,50	1
SK 50	8	28	100	85 04206149	79,20	1
SK 50	8	28	160	85 04561898	121,10	1
SK 50	10	35	63	85 04206148	67,50	1
SK 50	10	35	100	85 04206147	79,20	1
SK 50	10	35	160	85 04561897	121,10	1
SK 50	12	42	63	85 04206146	67,50	1
SK 50	12	42	100	85 04206145	79,20	1
SK 50	12	42	160	85 04561896	121,10	1
SK 50	14	44	63	85 04206144	67,50	1
SK 50	14	44	100	85 04206143	79,20	1
SK 50	14	44	160	85 04561895	121,10	1
SK 50	16	48	63	85 04206142	67,50	1
SK 50	16	48	100	85 04206141	79,20	1
SK 50	16	48	160	85 04561894	121,10	1
SK 50	18	50	63	85 04206140	67,50	1
SK 50	18	50	100	85 04206139	79,20	1
SK 50	18	50	160	85 04561893	121,10	1
SK 50	20	52	63	85 04206138	67,50	1
SK 50	20	52	100	85 04206137	79,20	1
SK 50	20	52	160	85 04561892	121,10	1
SK 50	25	65	80	85 04561891	74,50	1
SK 50	25	65	120	85 04206136	95,50	1
SK 50	25	65	160	85 04561890	123,40	1
SK 50	32	72	100	85 04206135	81,50	1
SK 50	32	72	160	85 04561889	125,70	1
SK 50	40	80	120	85 04206134	88,50	1
SK 50	50	120	120	85 04206133	172,20	1

## Upínač, Weldon®, s drážkami pro chladicí kanálek

- Z legované cementační oceli
- Kalená 58 ± 2 HRC, hloubka min. 0,5 mm
- Pevnost v tahu v jádru po cementování cca 950 N/mm<sup>2</sup>
- Kužel DIN 254
- Kuželový úhel: tolerance AT3
- Přesnost povrchu kuželu Ra < 1 µm
- Tolerance vrtu H5
- Přesnost obvodové házivosti: < 0,003 mm
- Kvalita vyvážení G 6,3 při 15000 min
- Upínač nástrojů DIN 69871
- K upnutí nástrojů s válcovou stopkou a boční unášecí plochou ve shodě s DIN 1835-B a DIN 6353-HB

**Dodávka:** Upínač s upínacím šroubem.

DIN  
69871

AD/B



Kuželová stopka	Otvor mm	Odsazený Ø mm	Délka výložníku mm	Objednací číslo	Cena €/ks	MOM/Bal.j. ks
SK 40	6	25	50	85 04206132	65,60	1
SK 40	8	28	50	85 04206131	63,20	1
SK 40	10	35	50	85 04206130	63,20	1
SK 40	12	42	50	85 04206129	63,20	1
SK 40	14	44	50	85 04206128	63,20	1
SK 40	16	48	63	85 04206127	63,20	1
SK 40	18	50	63	85 04206126	63,20	1
SK 40	20	52	63	85 04206125	63,20	1
SK 40	25	65	100	85 04206124	74,90	1
SK 40	32	72	100	85 04206123	77,30	1

## Kleštinový upínač OZ

- Legovaná cementační ocel, pevnost v tahu 950 N/mm<sup>2</sup>
- Kalená HRC 58 ±2, hloubka min. 0,5 mm
- Kuželový úhel: tolerance AT3
- Přesnost obvodové házivosti < 0,01 mm
- Kvalita vyvážení G6,3 / 15.000 min<sup>-1</sup>
- DIN 69871
- Tvar AD/B
- Vnitřní chlazení

DIN  
69871

AD/B

G 6.3  
15.000



Kuželová stopka	Rozpětí mm	Pro kleštinu	Délka výlož- níku mm	Průměr matice mm	Objednací číslo	Cena €/ks	MOM/Bal.j. ks
SK50	2-32	450E / 467E	80	43	85 04206059	78,00	1
SK50	2-25	444E / 462E	70	60	85 04206060	74,00	1
SK40	2-25	444E / 462E	70	60	85 04206061	53,00	1
SK40	2-16	410E / 415E	70	43	85 04206062	52,00	1

## Kleštinový upínač ER

- Z legované cementační oceli
- Kalená 58 ± 2 HRC, hloubka min. 0,5 mm
- Pevnost v tahu v jádru po cementování cca 950 N/mm<sup>2</sup>
- Kužel DIN 254
- Kuželový úhel: tolerance AT3
- Přesnost povrchu kuželu Ra < 1 μm
- Přesnost obvodové házivosti 0,01 mm
- Kvalita vyvážení G 6,3 při 15000 min<sup>-1</sup>
- Upínač nástrojů DIN 69871
- K uchycení nástrojů s válcovou stopkou v kleštinách ve shodě s DIN 6499 (ER)

DIN  
69871

AD/B



**Dodávka:** Kleštinový upínač komplet s upínací maticí.

Kuželová stopka	Rozpětí	Ø matice	Délka výložníku	Velikost kleštiny	Objednávací číslo	Cena	MOM/Bal.j.
	mm					€/ks	ks
SK 40	1–10	32	63	ER16	85 04206052	53,60	1
SK 40	1–10	32	100	ER16	85 04206051	62,90	1
SK 40	1–10	32	160	ER16	85 04561888	107,20	1
SK 40	0,5–16	42	60	ER25	85 04206050	53,60	1
SK 40	0,5–16	42	100	ER25	85 04206049	67,60	1
SK 40	0,5–16	42	160	ER25	85 04561887	107,20	1
SK 40	2–20	50	70	ER32	85 04206048	56,00	1
SK 40	2–20	50	100	ER32	85 04206047	67,60	1
SK 40	2–20	50	160	ER32	85 04561886	109,60	1
SK 40	3–26	63	80	ER40	85 04206046	60,70	1
SK 40	3–26	63	100	ER40	85 04206045	77,00	1
SK 40	3–26	63	160	ER40	85 04561885	114,20	1
SK 50	1–10	32	70	ER16	85 04206044	86,20	1
SK 50	1–10	32	100	ER16	85 04206043	102,50	1
SK 50	1–10	32	160	ER16	85 04561884	139,70	1
SK 50	0,5–16	42	60	ER25	85 04206042	88,60	1
SK 50	0,5–16	42	100	ER25	85 04206041	102,50	1
SK 50	0,5–16	42	160	ER25	85 04561883	139,80	1
SK 50	2–20	50	70	ER32	85 04206040	83,90	1
SK 50	2–20	50	100	ER32	85 04206039	121,20	1
SK 50	2–20	50	160	ER32	85 04561882	139,80	1
SK 50	3–30	63	80	ER40	85 04206038	83,90	1
SK 50	3–30	63	100	ER40	85 04206037	121,20	1
SK 50	3–30	63	160	ER40	85 04561881	139,80	1

## Upínací klíč OZ

- Pro kleštiny DIN 6388 (OZ)

Pro kleštiny	Ø matice max. mm	Objednávací číslo	Cena €/ks	MOM/Bal.j. ks
OZ 415E	45–50	85 04205718	8,10	1
OZ 462E	58–65	85 04205717	14,95	1
OZ 467E	68–75	85 04205716	17,90	1



## Upínací matice OZ

- Pro kleštiny DIN 6388 (OZ)

Pro kleštiny	Rozpětí mm	Ø matice max. mm	Objednávací číslo	Cena €/ks	MOM/Bal.j. ks
410E/415E	2–16	43	85 04205729	30,90	1
444E/462E	2–25	60	85 04205728	30,90	1
450E/467E	3–32	72	85 04205727	37,70	1



## Mini kleštinový upínač ER

- K uchycení nástrojů s válcovou stopkou v kleštinách ve shodě s DIN 6499 (ER)
- Jako prodlužovací nástavec nástrojů s válcovou stopkou ve shodě s DIN 1835-B+E a DIN 6535-HB



**Dodávka:** Kleštinový upínač komplet s upínací maticí (mini maticí).



Ø	Rozpětí	Ø matice	Celková délka	Délka stopky	Velikost kleštiny	Objednací číslo	Cena	MOM/Bal.j.
mm	mm	mm	mm	mm			€/ks	ks
10	0,5–7	16	122	100	ER11	85 04561871	76,60	1
12	0,5–7	16	122	100	ER11	85 04561870	76,60	1
16	0,5–7	16	122	100	ER11	85 04561869	76,60	1
16	0,5–7	16	122	160	ER11	85 04561868	79,90	1
20	0,5–7	16	72	50	ER11	85 04218582	79,90	1
20	0,5–7	16	122	100	ER11	85 04218581	83,00	1
12	0,5–10	22	150	120	ER16	85 04561867	76,60	1
16	0,5–10	22	130	100	ER16	85 04561866	76,60	1
16	0,5–10	22	190	160	ER16	85 04561865	89,40	1
16	0,5–10	22	230	200	ER16	85 04561864	95,90	1
20	0,5–10	22	130	100	ER16	85 04561863	76,60	1
20	0,5–10	22	160	130	ER16	85 04218580	89,40	1
20	0,5–10	22	190	160	ER16	85 04218579	92,60	1
20	0,5–13	28	197	160	ER20	85 04218578	92,60	1
20	0,5–13	28	237	200	ER20	85 04218577	102,20	1



## Kleštinový upínač ER mini

- Z legované cementační oceli
- Kalená  $58 \pm 2$  HRC, hloubka min. 0,5 mm
- Pevnost v tahu v jádru po cementování cca 950 N/mm<sup>2</sup>
- Kužel DIN 254
- Kuželový úhel: tolerance AT3
- Přesnost povrchu kuželu  $Ra < 1 \mu m$
- Přesnost obvodové házivosti 0,01 mm
- Upínač nástrojů DIN 69871
- K uchycení nástrojů s válcovou stopkou v kleštinách ve shodě s DIN 6499 (ER)



 DIN  
69871

AD/B



**Dodávka:** Kleštinový upínač komplet s upínací maticí.

Kuželová stopka	Rozpětí	Ø matice mm	Délka výložníku mm	Velikost kleštiny	Kvalita vyvážení min <sup>-1</sup>	Objednací číslo	Cena	MOM/Bal.j.
	mm						€/ks	ks
SK 40	0,5–7	16	70	ER11	G 2,5 při 25000	85 04206058	118,40	1
SK 40	0,5–7	16	100	ER11	G 2,5 při 25000	85 04206057	136,60	1
SK 40	0,5–7	16	160	ER11	G 2,5 při 25000	85 04561880	157,90	1
SK 40	0,5–10	22	70	ER16	G 2,5 při 25000	85 04206056	118,40	1
SK 40	0,5–10	22	100	ER16	G 2,5 při 25000	85 04206055	136,60	1
SK 40	0,5–10	22	160	ER16	G 2,5 při 25000	85 04561879	157,90	1
SK 40	0,5–16	35	70	ER25	G 2,5 při 25000	85 04206054	121,40	1
SK 40	0,5–16	35	100	ER25	G 2,5 při 25000	85 04206053	136,60	1
SK 40	0,5–16	35	160	ER25	G 2,5 při 25000	85 04561878	157,90	1
SK 50	0,5–10	22	70	ER16	G 6,2 při 15000	85 04561877	150,60	1
SK 50	0,5–10	22	100	ER16	G 6,2 při 15000	85 04561876	160,80	1
SK 50	0,5–10	22	160	ER16	G 6,2 při 15000	85 04561875	176,60	1
SK 50	0,5–16	35	70	ER25	G 6,2 při 15000	85 04561874	150,60	1
SK 50	0,5–16	35	100	ER25	G 6,2 při 15000	85 04561873	160,80	1
SK 50	0,5–16	35	160	ER25	G 6,2 při 15000	85 04561872	176,60	1

## Kombinovaný nástrčný frézovací trn

- Z legované cementační oceli
- Kalená 58 ± 2 HRC, hloubka min. 0,5 mm
- Pevnost v tahu v jádru po cementování cca 950 N/mm<sup>2</sup>
- Kužel DIN 254
- Kuželový úhel: tolerance AT3
- Přesnost povrchu kuželu Ra < 1 μm
- Upínač nástrojů DIN 69871
- Přesnost obvodové házivosti ≤ 0,01 mm
- Kvalita vyvážení G 6,3 při 15000 min<sup>-1</sup>
- Pro upnutí nástrojů s příčnou drážkou ve shodě s DIN 1880

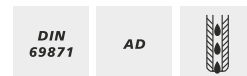
**Dodávka:** Nástrčný frézovací trn s utahovacím šroubem pro frézu, unášecím kroužkem a lícovaným perem.

Kuželová stopka	Ø trnu	Délka nástavce	Délka výložníku	Odsazený Ø	Objednací číslo	Cena	MOM/Bal.j.
	mm					mm	mm
SK 40	16	17	55	32	85 04206102	58,80	1
SK 40	16	17	100	32	85 04206101	75,40	1
SK 40	22	19	55	40	85 04206100	60,10	1
SK 40	22	19	100	40	85 04206099	76,70	1
SK 40	27	21	55	48	85 04206098	60,10	1
SK 40	27	21	100	48	85 04206097	78,00	1
SK 40	32	24	60	58	85 04206096	67,70	1
SK 40	32	24	100	58	85 04206095	81,80	1
SK 40	40	27	60	70	85 04206094	78,00	1
SK 40	40	27	100	70	85 04206093	92,00	1
SK 50	16	17	55	32	85 04206092	84,40	1
SK 50	16	17	100	32	85 04206091	104,80	1
SK 50	22	19	55	40	85 04206090	84,40	1
SK 50	22	19	100	40	85 04206089	104,80	1
SK 50	27	21	55	48	85 04206088	86,90	1
SK 50	27	21	100	48	85 04206087	106,40	1
SK 50	32	24	55	58	85 04206086	89,40	1
SK 50	32	24	100	58	85 04206085	108,00	1
SK 50	40	27	55	70	85 04206084	97,20	1
SK 50	40	27	100	70	85 04206083	117,70	1

## Nástrčný frézovací trn

- Z legované cementační oceli
- Kalená  $58 \pm 2$  HRC, hloubka min. 0,5 mm
- Pevnost v tahu v jádru po cementování cca 950 N/mm<sup>2</sup>
- Kužel DIN 254
- Kuželový úhel: tolerance AT3
- Přesnost povrchu kuželu Ra < 1 μm
- Upínač nástrojů DIN 69871
- Přesnost obvodové házivosti ≤ 0,01 mm
- Kvalita vyvážení G 6,3 při 15000 min<sup>-1</sup>
- S chladičím kanálkem
- Pro upnutí nástrojů s příčnou drážkou ve shodě s DIN 1880

DIN  
69871

AD



**Dodávka:** Nástrčný frézovací trn s utahovacím šroubem pro frézu a šroubem s válcovou hlavou.

Kuželová stopka	Ø trnu	Délka nástavce	Délka výložníku	Odsazený Ø	Objednáací číslo	Cena	MOM/Bal.j.
	mm	mm	mm			mm	€/ks
SK 40	16	17	35	38	85 04206122	56,20	1
SK 40	16	17	100	38	85 04206121	79,80	1
SK 40	22	19	35	48	85 04206120	56,20	1
SK 40	22	19	100	48	85 04206119	79,80	1
SK 40	27	21	40	58	85 04206118	57,50	1
SK 40	27	21	100	58	85 04206117	81,30	1
SK 40	32	24	50	78	85 04206116	60,90	1
SK 40	32	24	100	78	85 04206115	87,20	1
SK 40	40*	27	50	88	85 04206114	75,00	1
SK 40	40*	27	100	88	85 04206113	104,90	1
SK 50	16	17	35	48	85 04206112	79,70	1
SK 50	16	17	100	48	85 04206111	113,20	1
SK 50	22	19	35	48	85 04206110	81,90	1
SK 50	22	19	100	48	85 04206109	113,20	1
SK 50	27	21	40	58	85 04206108	81,90	1
SK 50	27	21	100	58	85 04206107	113,20	1
SK 50	32	24	50	78	85 04206106	86,70	1
SK 50	32	24	100	78	85 04206105	117,90	1
SK 50	40*	27	50	88	85 04206104	98,40	1
SK 50	40*	27	100	88	85 04206103	135,00	1

## Mezipouzdro pro strmý kužel

- Z legované cementační oceli
- Kalená  $58 \pm 2$  HRC, hloubka min. 0,5 mm
- S pevností v tahu v jádru po cementování cca 950 N/mm<sup>2</sup>
- Kužel DIN 254
- Kuželový úhel: tolerance AT3
- Přesnost obvodové házivosti 0,01 mm
- Kvalita vyvážení G 6,3 při 15000 min<sup>-1</sup>
- Upínač nástrojů DIN 69871

DIN  
69871

A



**Dodávka:** Mezipouzdro komplet s namontovaným utahovacím šroubem.

Kuželová stopka vnější	Kuželová stopka vnitřní	Odsazený Ø	Délka výložníku	Objednáací číslo	Cena	MOM/Bal.j.
		mm	mm		€/ks	ks
SK 40	SK 30	50	50	85 04206066	159,80	1
SK 40	SK 40	60	100	85 04206065	159,80	1
SK 50	SK 40	70	70	85 04206064	201,60	1
SK 50	SK 50	97	120	85 04206063	232,00	1

## Mezipouzdro pro MK stopku

- Z legované cementační oceli
- Kalená 58 ± 2 HRC, hloubka min. 0,5 mm
- S pevností v tahu v jádru po cementování cca 950 N/mm<sup>2</sup>
- Kužel DIN 254
- Kuželový úhel: tolerance AT3
- Přesnost obvodové házivosti < 0,001 mm
- Kvalita vyvážení G 6,3 při 15000 min<sup>-1</sup>
- Upínač nástrojů DIN 69871

Kuželová stopka vnější	Kuželová stopka vnitřní	Odsazený Ø	Délka výložníku	Objednací číslo	Cena	MOM/Bal.j.
		mm	mm		€/ks	ks
SK 40	MK 1	25	50	85 04206082	40,40	1
SK 40	MK 2	32	50	85 04206081	40,40	1
SK 40	MK 3	40	70	85 04206080	40,40	1
SK 40	MK 4	48	95	85 04206079	45,10	1
SK 50	MK 2	32	60	85 04206078	68,80	1
SK 50	MK 3	40	65	85 04206077	68,80	1
SK 50	MK 4	48	95	85 04206076	68,80	1
SK 50	MK 5	63	105	85 04206075	72,40	1

DIN  
69871

AD



## Mezipouzdro pro MK stopku, s utahovacím závitem

- Z legované cementační oceli
- Kalená 58 ± 2 HRC, hloubka min. 0,5 mm
- S pevností v tahu v jádru po cementování cca 950 N/mm<sup>2</sup>
- Kužel DIN 254
- Kuželový úhel: tolerance AT3
- Přesnost obvodové házivosti < 0,008 mm
- Kvalita vyvážení G 6,3 při 15000 min<sup>-1</sup>
- Upínač nástrojů DIN 69871

Kuželová stopka vnější	Kuželová stopka vnitřní	Odsazený Ø	Délka výložníku	Objednací číslo	Cena	MOM/Bal.j.
		mm	mm		€/ks	ks
SK 40	MK 1	25	50	85 04206074	67,90	1
SK 40	MK 2	32	50	85 04206073	67,90	1
SK 40	MK 3	40	70	85 04206072	67,90	1
SK 40	MK 4	48	95	85 04206071	72,60	1
SK 50	MK 2	32	60	85 04206070	95,90	1
SK 50	MK 3	40	65	85 04206069	95,90	1
SK 50	MK 4	48	70	85 04206068	95,90	1
SK 50	MK 5	63	100	85 04206067	111,90	1

DIN  
69871

AD



## Upínač pro šroubovací frézy

- Z legované cementační oceli
- DIN 69871
- Tvar AD/B
- Tvrdost po kalení:  $58 \pm 2$  HRC
- S pevností v tahu v jádru po cementování cca  $950 \text{ N/mm}^2$  a hloubkou kalení min. 0,5 mm
- Kužel DIN 254
- Kuželový úhel: tolerance AT3
- Přesnost povrchu kuželu  $Ra < 1 \mu\text{m}$
- Přesnost obvodové házivosti  $\leq 0,01 \text{ mm}$
- Kvalita vyvážení G 2,5 při  $25000 \text{ min}^{-1}$



Kuželová stopka	Metrický závit	Délka výložníku mm	Ø vnitřní mm	Nejmenší Ø mm	Největší Ø mm	Objednací číslo	Cena	
							€/ks	MOM/Bal.j. ks
SK 40	M6	69	6,5	10	13	85 04206036	97,90	1
SK 40	M6	94	6,5	10	13	85 04206035	111,50	1
SK 40	M6	119	6,5	10	13	85 04206034	122,70	1
SK 40	M8	69	8,5	13	23	85 04206033	97,90	1
SK 40	M8	94	8,5	13	23	85 04206032	111,50	1
SK 40	M8	119	8,5	13	25	85 04206031	122,70	1
SK 40	M10	69	10,5	18	23	85 04206030	97,90	1
SK 40	M10	94	10,5	18	28	85 04206029	105,30	1
SK 40	M10	119	10,5	18	32	85 04206028	122,70	1
SK 40	M12	69	12,5	21	24	85 04206027	97,90	1
SK 40	M12	94	12,5	21	31	85 04206026	105,30	1
SK 40	M12	119	12,5	21	33	85 04206025	122,70	1
SK 40	M16	69	17	29	34	85 04206024	101,60	1
SK 40	M16	94	17	29	34	85 04206023	111,50	1
SK 40	M16	119	17	29	36	85 04206022	122,70	1
SK 40	M16	144	17	29	36	85 04561862	142,50	1
SK 50	M12	69	12,5	21	24	85 04206021	147,50	1
SK 50	M12	119	12,5	21	33	85 04206020	199,00	1
SK 50	M12	169	12,5	21	40	85 04206019	225,30	1
SK 50	M16	69	17	29	34	85 04206018	147,50	1
SK 50	M16	119	17	29	36	85 04206017	199,00	1
SK 50	M16	169	17	29	42,5	85 04206016	225,30	1

## Prodlužovací nástavec pro šroubovací frézy

- Kónický sbíhavý
- Válcová stopka podle DIN 1835
- K uchycení frézovacích nástrojů s utahovacím závitěm



Počet závitů	Délka výložníku mm	Celková délka mm	Ø stopky mm	Ø vnitřní mm	Vnější Ø mm	Objednací číslo	Cena	
							€/ks	MOM/Bal.j. ks
M8	60	115	16	8,5	12,8	85 04561861	104,70	1
M8	100	160	16	8,5	12,8	85 04561860	121,00	1
M10	60	120	20	10,5	17,8	85 04561859	104,70	1
M10	100	160	20	10,5	17,8	85 04561858	121,00	1
M12	100	160	25	12,5	20,8	85 04561857	125,60	1
M16	100	160	32	17	28,8	85 04561856	130,30	1

## CNC krátké sklíčidlo na vrtáky pro pravotočivý a levotočivý chod

- Z legované cementační oceli
- DIN 2080
- Držák VDI, tvar AD/B
- Tvrdost po kalení:  $58 \pm 2$  HRC
- S pevností v tahu v jádru po cementování cca 950 N/mm<sup>2</sup> a hloubkou kalení min. 0,5 mm
- Kužel DIN 254
- Kuželový úhel: tolerance AT3
- Přesnost obvodové házivosti  $\leq 0,03$  mm
- S upnutím pomocí šestihřanného klíče
- Pro upnutí nástrojů s válcovou stopkou

**Dodávka:** Se šestihřanným klíčem.

Rozpětí mm	Kuželová stopka	Ø hlavy mm	Délka výložníku mm	Objednací číslo	Cena €/ks	MOM/Bal.j. ks
1–13	SK 40	50	90	85 04561855	243,60	1
1,5–16	SK 40	50	95	85 04561854	243,60	1
0,5–13	SK 50	50	95	85 04561853	300,00	1
1,5–16	SK 50	50	95	85 04561852	300,00	1



 DIN  
69871

AD/B



## Tepelný upínač

- Tolerance stopky: h6
- Tolerance kuželového úhlu AT3
- Přesnost obvodové házivosti  $\leq 0,003$  mm
- Kvalita vyvážení G 2,5/25.000 min<sup>-1</sup>
- DIN 69871
- Tvar AD/B
- S vnitřním chlazením

Kuželová stopka	Ø uchycení mm	Délka výložníku mm	Odsazený Ø mm	Objednací číslo	Cena €/ks	MOM/Bal.j. ks
SK40	32	100	53	85 04205994	138,50	1
SK40	25	120	53	85 04205995	170,00	1
SK40	25	100	53	85 04205996	138,50	1
SK40	20	120	40	85 04205997	159,50	1
SK40	20	80	40	85 04205998	128,00	1
SK40	18	120	40	85 04205999	159,50	1
SK40	18	80	40	85 04206000	128,00	1
SK40	16	120	34	85 04206001	159,50	1
SK40	16	80	34	85 04206002	128,00	1
SK40	14	120	34	85 04206003	159,50	1
SK40	14	80	34	85 04206004	128,00	1
SK40	12	120	31	85 04206005	159,50	1
SK40	12	80	31	85 04206006	128,00	1
SK40	10	120	31	85 04206007	159,50	1
SK40	10	80	31	85 04206008	128,00	1
SK40	8	120	27	85 04206009	159,50	1
SK40	8	80	27	85 04206010	128,00	1
SK40	6	120	27	85 04206011	159,50	1
SK40	6	80	27	85 04206012	128,00	1
SK40	5	80	22	85 04206013	170,00	1
SK40	3	80	22	85 04206015	170,00	1



 DIN  
69871

AD/B

 G 2.5  
25.000

## Přesný hydraulický rozpínací upínač DIN 69871

- Kuželový úhel: tolerance AT3
- Přesnost obvodové házivosti 0,003 mm při 2,5xD
- Otvor pro čip Balluff
- Kvalita vyvážení G2,5 / 25.000 min<sup>-1</sup>



DIN 69871	AD/B	G 2.5 25.000	HSC	HPC
				

Kuželová stopka	Ø uchycení mm	Délka výložníku mm	Odsazený Ø mm	Objednáací číslo	Cena €/ks	MOM/Bal.j. ks
SK40	6	80	26	85 04218245	214,00	1
SK40	6	110	26	85 04218244	292,00	1
SK40	8	80	28	85 04218243	214,00	1
SK40	8	110	28	85 04218242	292,00	1
SK40	10	80	30	85 04218241	214,00	1
SK40	10	110	30	85 04218240	292,00	1
SK40	12	80	32	85 04218239	205,00	1
SK40	12	110	32	85 04218238	279,50	1
SK40	14	80	34	85 04218237	214,00	1
SK40	16	80	38	85 04218236	214,00	1
SK40	16	110	38	85 04218235	292,00	1
SK40	18	80	40	85 04218234	214,00	1
SK40	20	80	42	85 04218233	205,00	1
SK40	20	110	42	85 04218232	279,50	1
SK40	25	80	55	85 04218231	225,50	1
SK40	32	80	63	85 04218230	234,50	1
SK50	6	80	26	85 04218229	316,50	1
SK50	8	80	28	85 04218228	316,50	1
SK50	12	80	32	85 04218226	303,50	1
SK50	14	80	34	85 04218225	316,50	1
SK50	16	80	38	85 04218224	316,50	1
SK50	18	80	40	85 04218223	456,50	1
SK50	20	80	42	85 04218222	303,50	1
SK50	25	100	55	85 04218221	333,00	1
SK50	32	100	63	85 04218220	342,00	1



## Upínač Weldon®

- Z legované cementační oceli
- Kalená 58 ± 2 HRC, hloubka min. 0,5 mm
- Pevnost v tahu v jádru po cementování cca 950 N/mm<sup>2</sup>
- Kužel DIN 254
- Kuželový úhel: tolerance AT3
- Přesnost povrchu kuželu Ra < 1 μm
- Tolerance vrtu H5
- Přesnost obvodové házivosti < 0,01 mm
- Upínač nástrojů DIN 69871
- K upnutí nástrojů s válcovou stopkou a boční unášecí plochou ve shodě s DIN 1835-B a DIN 6353-HB

DIN  
2080

A



**Dodávka:** Upínač s namontovaným upínacím šroubem, od Ø 25 mm se dvěma upínacími šrouby.

Kuželová stopka	Otvor mm	Odsazený Ø mm	Délka výložníku mm	Objednací číslo	Cena €/ks	MOM/Bal.j. ks
SK 40	6	25	50	85 04561851	44,30	1
SK 40	8	28	50	85 04561850	42,50	1
SK 40	10	35	50	85 04561849	42,50	1
SK 40	12	42	50	85 04561848	42,50	1
SK 40	14	44	50	85 04561847	42,50	1
SK 40	16	48	63	85 04561846	42,50	1
SK 40	18	50	63	85 04561845	42,50	1
SK 40	20	52	63	85 04561844	42,50	1
SK 40	25	65	80	85 04561843	46,00	1
SK 40	32	72	80	85 04561842	49,30	1
SK 50	6	25	63	85 04561841	65,60	1
SK 50	8	28	63	85 04561840	65,60	1
SK 50	10	35	63	85 04561839	65,60	1
SK 50	12	42	63	85 04561838	65,60	1
SK 50	14	44	63	85 04561837	65,60	1
SK 50	16	48	63	85 04561836	65,60	1
SK 50	18	50	63	85 04561835	65,60	1
SK 50	20	52	63	85 04561834	65,60	1
SK 50	25	65	80	85 04561833	70,70	1
SK 50	32	72	80	85 04561832	78,30	1

## Kleštinový upínač ER

- Z legované cementační oceli
- Kalená 58 ± 2 HRC, hloubka min. 0,5 mm
- Pevnost v tahu v jádru po cementování cca 950 N/mm<sup>2</sup>
- Kužel DIN 254
- Kuželový úhel: tolerance AT3
- Přesnost povrchu kuželu Ra < 1 μm
- Přesnost obvodové házivosti 0,01 mm
- Kvalita vyvážení G 6,3 při 15000 min<sup>-1</sup>
- Upínač nástrojů DIN 2080
- K uchycení nástrojů s válcovou stopkou v kleštinách ve shodě s DIN 6499 (ER)

DIN  
2080

A



**Dodávka:** Kleštinový upínač komplet s upínací maticí.

Kuželová stopka	Rozpětí mm	Ø matice mm	Délka výložníku mm	Velikost kleštiny	Objednací číslo	Cena €/ks	MOM/Bal.j. ks
SK 40	1–10	32	50	ER16	85 04561831	53,70	1
SK 40	1–16	42	50	ER25	85 04561830	53,70	1
SK 40	2–20	50	50	ER32	85 04561829	56,30	1
SK 40	3–26	63	80	ER40	85 04561828	61,30	1
SK 50	2–20	50	63	ER32	85 04561827	90,90	1
SK 50	3–26	63	63	ER40	85 04561826	93,50	1



## Upínač pro nástrčné frézy a frézovací tělíska

- Z legované cementační oceli
- Kalená 58 ± 2 HRC, hloubka min. 0,5 mm
- Pevnost v tahu v jádru po cementování cca 950 N/mm<sup>2</sup>
- Kužel DIN 254
- Kuželový úhel: tolerance AT3
- Přesnost povrchu kuželu Ra < 0,003 až 0,005 mm
- Upínač nástrojů DIN 2080
- Přesnost obvodové házivosti ≤ 0,005 mm
- Kvalita vyvážení G 6,3 při 15000 min<sup>-1</sup>

**Dodávka:** Kombinovaný nástrčný frézovací trn s utahovacím šroubem pro frézu, s unášecím kroužkem a líčovaným perem.





Kuželová stopka	Ø trnu	Délka trnu	Délka výložníku	Odsazený Ø	Objednáací číslo	Cena	MOM/Bal.j.
	mm	mm	mm	mm		€/ks	ks
SK 40	16	17	52	32	85 04561825	53,30	1
SK 40	22	19	52	40	85 04562234	53,30	1
SK 40	27	21	52	48	85 04562233	55,90	1
SK 40	32	24	52	58	85 04562232	61,00	1
SK 40	40	27	52	70	85 04562231	66,00	1
SK 50	16	17	55	32	85 04562230	72,70	1
SK 50	22	19	55	40	85 04562229	72,70	1
SK 50	27	21	55	48	85 04562228	77,90	1
SK 50	32	24	55	58	85 04562227	83,00	1
SK 50	40	27	55	70	85 04562226	88,30	1

## Upínač pro nástrčné frézy a frézovací tělíska

- Z legované cementační oceli
- Všechny funkční plochy přesně obrobeny
- Kalená 58 ± 2 HRC, hloubka min. 0,5 mm
- Pevnost v tahu v jádru po cementování cca 950 N/mm<sup>2</sup>
- Kužel DIN 254
- Kuželový úhel: tolerance AT3
- Přesnost povrchu kuželu Ra < 1 µm
- Upínač nástrojů DIN 2080
- Přesnost obvodové házivosti ≤ 0,005 mm
- Kvalita vyvážení: G 6,3 při 15000 min<sup>-1</sup>

**Dodávka:** Kombinovaný nástrčný frézovací trn s utahovacím šroubem pro frézu.





Kuželová stopka	Ø trnu	Délka trnu	Délka výložníku	Odsazený Ø	Objednáací číslo	Cena	MOM/Bal.j.
	mm	mm	mm	mm		€/ks	ks
SK 40	48	19	30	22	85 04561824	58,40	1
SK 40	58	21	30	27	85 04561823	61,00	1
SK 40	78	24	30	32	85 04561822	66,00	1
SK 40	88	27	30	40	85 04561821	71,00	1
SK 50	48	19	35	22	85 04561820	75,80	1
SK 50	58	21	35	27	85 04561819	78,30	1
SK 50	78	24	40	32	85 04561818	83,40	1
SK 50	88	27	33	40*	85 04561817	88,50	1

\*Odsazený Ø 40 mm se 4 předávnými závitovými otvory ve shodě s DIN 2079 k upnutí velkých plošných fréz.

## Mezipouzdro pro MK stopku

- Z legované cementační oceli
- Kalená 58 ± 2 HRC, hloubka min. 0,8 mm
- S pevností v tahu v jádru po cementování cca 800 N/mm<sup>2</sup>
- Kužel DIN 254
- Kuželový úhel: tolerance AT3
- Přesnost obvodové házivosti 0,005 mm
- Kvalita vyvážení G 6,3 při 15000 min<sup>-1</sup>
- Upínač nástrojů DIN 2080

**Dodávka:** Mezipouzdro komplet s namontovaným utahovacím šroubem.

Kuželová stopka vnější	Kuželová stopka vnitřní	Odsazený Ø mm	Délka vyložníku mm	Objednací číslo	Cena €/ks	MOM/Bal.j. ks
SK 40	MK 1	25	50	85 04561816	42,50	1
SK 40	MK 2	32	50	85 04561815	42,50	1
SK 40	MK 3	40	65	85 04561814	42,50	1
SK 40	MK 4	48	95	85 04561813	43,70	1
SK 50	MK 1	25	45	85 04561812	65,60	1
SK 50	MK 2	32	60	85 04561811	65,60	1
SK 50	MK 3	40	65	85 04561810	65,60	1
SK 50	MK 4	48	70	85 04561809	65,60	1
SK 50	MK 5	53	105	85 04561808	70,70	1



 DIN  
2080

A



## CNC krátké sklíčidlo na vrtáky pro pravotočivý a levotočivý chod

- Krátká konstrukce
- Z legované cementační oceli
- Kalená 58 ± 2 HRC, hloubka min. 0,5 mm
- Pevnost v tahu v jádru po cementování cca 950 N/mm<sup>2</sup>
- Kužel DIN 254
- Kuželový úhel: tolerance AT3
- Přesnost obvodové házivosti ≤ 0,005 mm
- Kvalita vyvážení G 6,3 při 15000 min<sup>-1</sup>
- Upínač nástrojů DIN 2080

**Dodávka:** Sklíčidlo na vrtáky se šestihranným klíčem.

Rozpětí mm	Kuželová stopka	Vnější Ø mm	Délka otevření mm	Objednací číslo	Cena €/ks	MOM/Bal.j. ks
1,5–16	SK 40	50	95	85 04561807	250,80	1



 DIN  
2080

A



## Upínač Weldon®

- Z legované cementační oceli
- Kalená  $58 \pm 2$  HRC, hloubka min. 0,5 mm
- Pevnost v tahu v jádru po cementování cca 950 N/mm<sup>2</sup>
- Kužel DIN 254
- Kuželový úhel: tolerance AT3
- Přesnost povrchu kuželu Ra < 0,001 mm
- Tolerance vrtu H5
- Přesnost vystředěného chodu < 0,01 mm
- Kvalita vyvážení G 6,3 při 15000 min<sup>-1</sup>
- K upnutí nástrojů s válcovou stopkou a boční unášecí plochou ve shodě s DIN 1835-B a DIN 6353-B





**Dodávka:** Upínací trn s upínacím šroubem.

Kuželová stopka	Otvor mm	Odsazený Ø mm	Délka výložníku mm	Objednací číslo	Cena €/ks	MOM/Bal.j. ks
BT 40	6	25	50	85 04561806	46,30	1
BT 40	6	25	100	85 04561805	57,90	1
BT 40	8	28	50	85 04561804	43,80	1
BT 40	8	28	100	85 04561803	54,00	1
BT 40	10	35	63	85 04561802	43,80	1
BT 40	10	35	100	85 04561801	54,00	1
BT 40	12	42	63	85 04561800	43,80	1
BT 40	12	42	100	85 04561799	54,00	1
BT 40	14	44	63	85 04561798	43,80	1
BT 40	14	44	100	85 04561797	54,00	1
BT 40	16	48	63	85 04561796	43,80	1
BT 40	16	48	100	85 04561795	54,00	1
BT 40	18	50	63	85 04561794	43,80	1
BT 40	18	50	100	85 04561793	54,00	1
BT 40	20	52	63	85 04561792	43,80	1
BT 40	20	52	100	85 04561791	54,00	1
BT 40	25	65	90	85 04561790	54,00	1
BT 40	32	72	100	85 04561789	55,30	1
BT 50	6	25	63	85 04561788	74,70	1
BT 50	8	28	63	85 04561787	74,70	1
BT 50	10	35	70	85 04561786	74,70	1
BT 50	12	42	80	85 04561785	74,70	1
BT 50	16	48	80	85 04561784	74,70	1
BT 50	20	52	80	85 04561783	74,70	1
BT 50	25	65	100	85 04561782	80,00	1
BT 50	32	72	100	85 04561781	85,00	1

## Kleštinový upínač ER

- Z legované cementační oceli
- Kalená  $58 \pm 2$  HRC, hloubka min. 0,5 mm
- Pevnost v tahu v jádru po cementování cca 950 N/mm<sup>2</sup>
- Kužel DIN 254
- Kuželový úhel: tolerance AT3
- Přesnost povrchu kuželu Ra < 1 μm
- Přesnost vystředěného chodu < 0,01 mm
- Kvalita vyvážení G 6,3 při 15000 min<sup>-1</sup>
- Upínač nástroje JIS B 6339 (MAS-BT)
- K uchycení nástrojů s válcovou stopkou v kleštinách ve shodě s DIN 6499 (ER)

**JIS B  
6339**
**AD/B**

**Dodávka:** Kleštinový upínač komplet s upínací maticí.

Kuželová stopka	Rozpětí mm	Ø matice mm	Délka výlož- níku mm	Velikost kleštiny	Objednací číslo	Cena	MOM/Bal.j.
						€/ks	ks
BT 40	1-10	32	63	ER16	85 04561780	58,10	1
BT 40	1-10	32	100	ER16	85 04561779	68,20	1
BT 40	1-10	32	160	ER16	85 04561778	116,20	1
BT 40	1-16	42	60	ER25	85 04561777	58,10	1
BT 40	1-16	42	100	ER25	85 04561776	68,20	1
BT 40	1-16	42	160	ER25	85 04561775	116,20	1
BT 40	2-20	50	70	ER32	85 04561774	60,60	1
BT 40	2-20	50	100	ER32	85 04561773	73,20	1
BT 40	2-20	50	160	ER32	85 04561772	118,70	1
BT 40	3-26	63	80	ER40	85 04561771	65,60	1
BT 40	3-26	63	100	ER40	85 04561770	83,30	1
BT 40	3-26	63	160	ER40	85 04561769	123,70	1
BT 50	1-10	32	70	ER16	85 04561768	93,40	1
BT 50	1-10	32	100	ER16	85 04561767	111,10	1
BT 50	1-16	42	70	ER25	85 04561766	93,40	1
BT 50	1-16	42	100	ER25	85 04561765	111,10	1
BT 50	2-20	50	70	ER32	85 04561764	98,70	1
BT 50	2-20	50	100	ER32	85 04561763	136,60	1
BT 50	3-26	63	70	ER40	85 04561762	98,70	1
BT 50	3-26	63	100	ER40	85 04561761	136,60	1

## Mini kleštinový upínač ER

- Z legované cementační oceli
- Kalená  $58 \pm 2$  HRC, hloubka min. 0,5 mm
- Pevnost v tahu v jádru po cementování cca 950 N/mm<sup>2</sup>
- Kužel DIN 254
- Kuželový úhel: tolerance AT3
- Přesnost povrchu kuželu  $Ra < 1 \mu m$
- Přesnost vystředěného chodu  $< 0,01 \text{ mm}$
- Kvalita vyvážení G 6,3 při 15000 min<sup>-1</sup>
- Upínač nástroje, JIS B 6339 (MAS-BT)
- K uchycení nástrojů s válcovou stopkou v kleštinách ve shodě s DIN 6499 (ER)

**JIS B  
6339**
**AD/B**

**Dodávka:** Kleštinový upínač komplet s upínací maticí.

Kuželová stopka	Rozpětí	Ø matice	Délka výložníku	Velikost kleštiny	Objednací číslo	Cena	MOM/Bal.j.
	mm					€/ks	ks
BT 40	0,5–7	16	70	ER11	85 04205949	101,30	1
BT 40	0,5–7	16	100	ER11	85 04205948	104,40	1
BT 40	0,5–7	16	160	ER11	85 04561760	131,20	1
BT 40	0,5–10	22	70	ER16	85 04205947	101,30	1
BT 40	0,5–10	22	100	ER16	85 04205946	104,40	1
BT 40	0,5–10	22	160	ER16	85 04561759	131,20	1
BT 40	0,5–16	35	70	ER25	85 04561758	101,30	1
BT 40	0,5–16	35	100	ER25	85 04561757	104,40	1
BT 40	0,5–16	35	160	ER25	85 04561756	131,20	1
BT 50	0,5–10	22	70	ER16	85 04561755	161,60	1
BT 50	0,5–10	22	100	ER16	85 04561754	167,80	1
BT 50	0,5–10	22	160	ER16	85 04561753	173,90	1
BT 50	0,5–16	35	70	ER25	85 04561752	161,60	1
BT 50	0,5–16	35	100	ER25	85 04561751	167,80	1
BT 50	0,5–16	35	160	ER25	85 04561750	173,90	1

## Upínač pro nástrčné frézy a frézovací tělíska

- Z legované cementační oceli
- Kalená  $58 \pm 2$  HRC, hloubka min. 0,5 mm
- Pevnost v tahu v jádru po cementování cca 950 N/mm<sup>2</sup>
- Kužel DIN 254
- Kuželový úhel: tolerance AT3
- Přesnost povrchu kuželu Ra < 1 μm
- Upínač nástroje, JIS B 6339 (MAS-BT)
- Přesnost obvodové házivosti BT 40 = 0,01 mm, BT 50 ≤ 0,015 mm
- Kvalita vyvážení G 6,3 při 15000 min<sup>-1</sup>

**JIS B  
6339**
**AD**

**Dodávka:** Upínač pro nástrčné frézy s utahovacím šroubem pro frézu, unášecím kroužkem a lícovaným perem.

Kuželová stopka	Ø trnu	Délka trnu	Délka vyložníku	Odsazený Ø	Délka nástavce	Objednací číslo	Cena	MOM/Bal.j.
	mm	mm	mm	mm	mm		€/ks	ks
BT 40	16	17	55	32	45	85 04205973	58,80	1
BT 40	16	17	100	32	45	85 04205972	80,60	1
BT 40	22	19	55	40	43	85 04205971	60,10	1
BT 40	22	19	100	40	43	85 04205970	82,20	1
BT 40	27	21	55	48	45	85 04205969	60,10	1
BT 40	27	21	100	48	45	85 04205968	83,80	1
BT 40	32	24	60	58	46	85 04205967	67,70	1
BT 40	32	24	100	58	46	85 04205966	87,10	1
BT 40	40	27	60	70	46	85 04205965	78,00	1
BT 40	40	27	100	70	46	85 04205964	98,30	1
BT 50	16	45	70	32	17	85 04205963	84,40	1
BT 50	16	45	100	32	17	85 04205962	104,80	1
BT 50	22	43	70	40	19	85 04205961	84,40	1
BT 50	22	43	100	40	19	85 04205960	104,80	1
BT 50	27	45	70	48	21	85 04205959	86,90	1
BT 50	27	45	100	48	21	85 04205958	106,40	1
BT 50	32	46	70	58	24	85 04205957	89,40	1
BT 50	32	46	100	58	24	85 04205956	108,00	1
BT 50	40	46	70	70	27	85 04205955	97,20	1
BT 50	40	46	100	70	27	85 04205954	117,70	1

## Nástrčný frézovací trn

- Z legované cementační oceli
- S čelními otvory pro chladicí kanálky
- Kalená 58 ± 2 HRC, hloubka min. 0,5 mm
- Pevnost v tahu v jádru po cementování cca 950 N/mm<sup>2</sup>
- Kužel DIN 254
- Kuželový úhel: tolerance AT3
- Přesnost povrchu kuželu Ra < 1 µm
- Přesnost obvodové házivosti ≤ 0,01 mm
- Kvalita vyvážení G 6,3 při 15000 min<sup>-1</sup>
- Pro upnutí nástrojů s příčnou drážkou ve shodě s DIN 1880

JIS B  
6339

AD



Kuželová stopka	Ø trnu mm	Délka trnu mm	Délka výlož- níku mm	Odsazený Ø mm	Objednáací číslo	Cena	MOM/Bal.j.
						€/ks	ks
BT 40	16	17	40	38	85 04205993	56,20	1
BT 40	16	17	100	38	85 04205992	79,80	1
BT 40	22	19	40	48	85 04205991	56,20	1
BT 40	22	19	100	48	85 04205990	79,80	1
BT 40	27	21	40	58	85 04205989	57,50	1
BT 40	27	21	100	58	85 04205988	81,30	1
BT 40	32	24	40	78	85 04205987	60,90	1
BT 40	32	24	100	78	85 04205986	87,20	1
BT 40	40*	27	40	88	85 04205985	75,00	1
BT 40	40*	27	100	88	85 04205984	104,90	1
BT 50	16	17	35	48	85 04205983	79,60	1
BT 50	16	17	100	48	85 04205982	113,20	1
BT 50	22	19	35	48	85 04205981	82,00	1
BT 50	22	19	100	48	85 04205980	113,20	1
BT 50	27	21	40	58	85 04205979	82,00	1
BT 50	27	21	100	58	85 04205978	113,20	1
BT 50	32	24	50	78	85 04205977	86,70	1
BT 50	32	24	100	78	85 04205976	117,90	1
BT 50	40*	27	50	88	85 04205975	98,40	1
BT 50	40*	27	100	88	85 04205974	135,00	1

\* Průměr trnu 40 mm navíc se 4 závitovými otvory pro upnutí nožových hlav s upevněním nástroje ve shodě s DIN 2079.

## Mezipouzdro pro MK stopku

- Z legované cementační oceli
- Kalená 58 ± 2 HRC, hloubka min. 0,5 mm
- S pevností v tahu v jádru po cementování cca 950 N/mm<sup>2</sup>
- Kužel DIN 254
- Kuželový úhel: tolerance AT3
- Přesnost obvodové házivosti < 0,001 mm
- Kvalita vyvážení G 6,3 při 15000 min<sup>-1</sup>
- Upínač nástrojů DIN 69871

JIS B  
6339

AD



Kuželová stopka vnější	Kuželová stopka vnitřní	Odsazený Ø mm	Délka výložníku mm	Objednáací číslo	Cena	MOM/Bal.j.
					€/ks	ks
BT 40	MK 1	25	50	85 04561749	42,00	1
BT 40	MK 2	32	50	85 04561748	42,00	1
BT 40	MK 3	40	70	85 04561747	42,00	1
BT 40	MK 4	48	95	85 04561746	46,80	1
BT 50	MK 2	32	60	85 04561745	67,40	1
BT 50	MK 3	40	65	85 04561744	67,40	1
BT 50	MK 4	48	95	85 04561743	67,40	1

## Mezipouzdro pro MK stopku, s utahovacím závitem

- Z legované cementační oceli
- Kalená 58 ± 2 HRC, hloubka min. 0,5 mm
- S pevností v tahu v jádru po cementování cca 950 N/mm<sup>2</sup>
- Kužel DIN 254
- Kuželový úhel: tolerance AT3
- Přesnost obvodové házivosti < 0,001 mm
- Kvalita vyvážení G 6,3 při 15000 min<sup>-1</sup>
- Upínač nástrojů DIN 69871

**JIS B  
6339**
**AD**

Kuželová stopka vnější	Kuželová stopka vnitřní	Odsazený Ø	Délka výložníku	Objednací číslo	Cena	MOM/Bal.j.
		mm	mm		€/ks	ks
BT 40	MK 1	25	50	85 04561742	67,90	1
BT 40	MK 2	32	50	85 04561741	67,90	1
BT 40	MK 3	40	70	85 04561740	67,90	1
BT 40	MK 4	48	95	85 04561739	72,60	1



## Upínač pro šroubovací frézy

- Z legované cementační oceli
- DIN 69871
- Držák VDI, tvar AD/B
- Tvrdost po kalení: 58 ± 2 HRC
- S pevností v tahu v jádru po cementování cca 950 N/mm<sup>2</sup> a hloubkou kalení min. 0,5 mm
- Kužel DIN 254
- Kuželový úhel: tolerance AT3
- Přesnost povrchu kuželu Ra < 1 µm
- Přesnost vystředěného chodu ≤ 0,01 mm
- Kvalita vyvážení G 2,5 při 25000 min<sup>-1</sup>

**JIS B  
6339**
**AD/B**

Kuželová stopka	Metrický závit	Délka výložníku	Ø vnitřní	Nejmenší Ø	Největší Ø	Objednací číslo	Cena	MOM/Bal.j.
		mm	mm	mm	mm		€/ks	ks
BT 40	M6	77	6,5	10	20	85 04205945	114,30	1
BT 40	M6	102	6,5	10	20	85 04205944	130,20	1
BT 40	M6	127	6,5	10	23	85 04205943	142,20	1
BT 40	M8	77	8,5	13	23	85 04205942	82,40	1
BT 40	M8	102	8,5	13	23	85 04205941	88,20	1
BT 40	M8	127	8,5	13	25	85 04205940	143,20	1
BT 40	M10	77	10,5	18	23	85 04205939	114,30	1
BT 40	M10	102	10,5	18	28	85 04205938	122,90	1
BT 40	M10	127	10,5	18	32	85 04205937	143,20	1
BT 40	M12	77	12,5	21	24	85 04205936	114,30	1
BT 40	M12	102	12,5	21	31	85 04205935	122,90	1
BT 40	M12	127	12,5	21	33	85 04205934	143,20	1
BT 40	M16	77	17	29	34	85 04205933	118,60	1
BT 40	M16	102	17	29	34	85 04205932	130,20	1
BT 40	M16	127	17	29	36	85 04205931	142,20	1
BT 40	M16	152	17	29	40	85 04561738	166,30	1
BT 50	M12	89	12,5	21	24	85 04205930	160,50	1
BT 50	M12	138	12,5	21	33	85 04205929	183,80	1
BT 50	M12	188	12,5	21	40	85 04205928	211,80	1
BT 50	M16	89	17	29	34	85 04205927	160,50	1
BT 50	M16	138	17	29	36	85 04205926	183,80	1
BT 50	M16	188	17	29	42,5	85 04205925	211,80	1





## Tepelný upínač

- Tolerance stopky: H6
- Kuželový úhel: tolerance AT3
- Přesnost obvodové házivosti 0,005 mm
- Kvalita vyvážení G2,5 / 25.000 min<sup>-1</sup>
- JIS B 6339
- Tvar AD/B
- Vnitřní chlazení

Kuželová stopka	Ø uchycení mm	Délka výložníku mm	Odsazený Ø mm	d3 mm	Objednáací číslo	Cena	MOM/Bal.j.
						€/ks	ks
BT50	32	110	53	53	85 04205902	166,00	1
BT50	25	110	53	53	85 04205903	166,00	1
BT50	20	110	53	40	85 04205904	166,00	1
BT50	18	110	40	40	85 04205905	166,00	1
BT50	16	100	40	34	85 04205906	166,00	1
BT50	14	100	40	34	85 04205907	166,00	1
BT50	12	100	40	31	85 04205908	166,00	1
BT50	10	100	34	31	85 04205909	166,00	1
BT50	8	100	34	27	85 04205910	166,00	1
BT50	6	100	34	27	85 04205911	166,00	1

JIS B 6339	AD/B	G 2.5 25.000		HSC
				HPC



## Tepelný upínač

- Tolerance stopky: h6
- Kuželový úhel: tolerance AT3
- Přesnost obvodové házivosti ≤ 0,003 mm
- Kvalita vyvážení G 2,5/25.000 min<sup>-1</sup>
- JIS B 6339
- Tvar AD/B
- S vnitřním chlazením

Kuželová stopka	Ø uchycení mm	Délka výložníku mm	Odsazený Ø mm	Objednáací číslo	Cena	MOM/Bal.j.
					€/ks	ks
BT40	6	120	27	85 04205912	117,00	1
BT40	25	100	53	85 04205913	131,50	1
BT40	20	90	40	85 04205914	123,50	1
BT40	18	90	40	85 04205915	123,50	1
BT40	16	90	34	85 04205916	123,50	1
BT40	14	90	34	85 04205917	123,50	1
BT40	12	90	31	85 04205918	123,50	1
BT40	10	90	31	85 04205919	123,50	1
BT40	8	90	27	85 04205920	123,50	1
BT40	6	90	27	85 04205921	123,50	1
BT40	5	90	22	85 04205922	142,00	1
BT40	4	90	22	85 04205923	142,00	1
BT40	3	90	22	85 04205924	147,00	1

JIS B 6339	AD/B	G 2.5 25.000	
---------------	------	-----------------	--



## Kleštinový upínač OZ

- Legovaná cementační ocel, pevnost v tahu 950 N/mm<sup>2</sup>
- Kaleno HRC 58 ±2, hloubka kalení min. 0,5 mm
- Kuželový úhel: tolerance AT3
- Přesnost vystředěného chodu < 0,01 mm
- Kvalita vyvážení G6,3 / 15.000 min<sup>-1</sup>
- JIS B 6339
- Tvar AD/B
- Vnitřní chlazení

Kuželová stopka	Rozpětí mm	Pro kleštinu	Délka výložníku mm	Průměr matice mm	Objednáací číslo	Cena	MOM/Bal.j.
						€/ks	ks
BT50	2-32	450E/467E	80	72	85 04205950	79,40	1
BT50	2-25	444E/462E	70	60	85 04205951	75,30	1
BT40	2-25	444E/462E	70	60	85 04205952	53,90	1
BT40	2-16	410E/415E	70	43	85 04205953	52,90	1

JIS B 6339	AD/B	G 6.3 15.000	
---------------	------	-----------------	--



## Hydraulický rozpínací upínač JIS B6339 AD/B (MAS/BT)

- Kuželový úhel: tolerance AT3
- Přesnost obvodové házivosti 0,003 mm při 2,5xD
- Otvor pro čip Balluf
- Kvalita vyvážení G2,5 / 25.000 min<sup>-1</sup>



<b>JIS B 6339</b>	<b>AD/B</b>	<b>G 2.5 25.000</b>	<b>HSC</b>	<b>HPC</b>

Kuželová stopka	Ø uchycení mm	Délka výlož- níku mm	Odsazený Ø mm	Ø hlavy mm	Objednáací číslo	Cena	
						€/ks	MOM/Bal.j. ks
BT40	6	90	26	29	85 04218219	202,00	1
BT40	8	90	28	30	85 04218218	202,00	1
BT40	10	90	30	35	85 04218217	202,00	1
BT40	12	90	32	36	85 04218216	193,50	1
BT40	14	90	34	37	85 04218215	202,00	1
BT40	16	90	38	40	85 04218214	202,00	1
BT40	18	90	40	41	85 04218213	202,00	1
BT40	20	90	42	42	85 04218212	193,50	1
BT40	25	90	55	48	85 04218211	202,00	1
BT40	32	90	64	61	85 04218210	221,00	1
BT50	6	110	26	29	85 04218209	308,00	1
BT50	8	110	28	30	85 04218208	308,00	1
BT50	10	110	30	35	85 04218207	308,00	1
BT50	12	110	34	36	85 04218206	295,50	1
BT50	14	110	38	37	85 04218205	308,00	1
BT50	16	110	40	40	85 04218204	308,00	1
BT50	18	110	55	41	85 04218203	308,00	1
BT50	20	110	32	42	85 04218202	295,50	1
BT50	25	110	42	48	85 04218201	323,50	1
BT50	32	110	63	61	85 04218200	332,50	1



## Upínač Weldon®

- Z legované cementační oceli
- Kalená 58 ± 2 HRC, hloubka min. 0,5 mm
- Pevnost v tahu v jádru po cementování cca 950 N/mm<sup>2</sup>
- Kužel DIN 254
- Kuželový úhel: tolerance AT3
- Tolerance vrtu H5
- Přesnost obvodové házivosti < 0,005 mm
- Kvalita vyvážení G 2,5 při 25000 min<sup>-1</sup>
- Upínač nástrojů DIN 69871
- K upnutí nástrojů s válcovou stopkou a boční unášecí plochou ve shodě s DIN 1835-B a DIN 6353-HB

DIN  
69893

A

G 2.5  
25.000

Kuželová stopka	Otvor mm	Odsazený Ø mm	Délka výložníku mm	Objednací číslo	Cena €/ks	MOM/Bal.j. ks
HSK-A63	6	25	65	85 04205901	100,70	1
HSK-A63	6	25	120	85 04205900	126,30	1
HSK-A63	8	28	65	85 04205899	100,70	1
HSK-A63	8	28	120	85 04205898	126,30	1
HSK-A63	10	35	65	85 04205897	96,00	1
HSK-A63	10	35	120	85 04205896	119,40	1
HSK-A63	12	42	80	85 04205895	96,00	1
HSK-A63	12	42	120	85 04205894	119,40	1
HSK-A63	14	44	80	85 04205893	96,00	1
HSK-A63	14	44	120	85 04205892	119,40	1
HSK-A63	16	48	80	85 04205891	96,00	1
HSK-A63	16	48	120	85 04205890	119,40	1
HSK-A63	18	50	80	85 04205889	96,00	1
HSK-A63	18	50	120	85 04205888	119,40	1
HSK-A63	20	52	80	85 04205887	96,00	1
HSK-A63	20	52	120	85 04205886	119,40	1
HSK-A63	25	65	110	85 04205885	100,70	1
HSK-A63	32	72	110	85 04205884	105,30	1
HSK-A100	6	25	80	85 04205883	127,50	1
HSK-A100	6	25	160	85 04205882	157,00	1
HSK-A100	8	28	80	85 04205881	127,50	1
HSK-A100	8	28	160	85 04205880	157,00	1
HSK-A100	10	35	80	85 04205879	127,50	1
HSK-A100	10	35	160	85 04205878	157,00	1
HSK-A100	12	42	80	85 04205877	127,50	1
HSK-A100	12	42	160	85 04205876	157,00	1
HSK-A100	14	44	80	85 04205875	127,50	1
HSK-A100	14	44	160	85 04205874	157,00	1
HSK-A100	16	48	100	85 04205873	127,50	1
HSK-A100	16	48	160	85 04205872	157,00	1
HSK-A100	18	50	100	85 04205871	127,50	1
HSK-A100	18	50	160	85 04205870	157,00	1
HSK-A100	20	52	100	85 04205869	127,50	1
HSK-A100	20	52	160	85 04205868	157,00	1
HSK-A100	25	65	100	85 04205867	138,00	1
HSK-A100	25	65	160	85 04205866	157,00	1
HSK-A100	32	72	100	85 04205865	154,50	1
HSK-A100	32	72	160	85 04205864	163,00	1

## Upínač, Weldon®, s drážkami pro chladicí kanálek

- Z legované cementační oceli
- Kalená 58 ± 2 HRC, hloubka min. 0,5 mm
- Pevnost v tahu v jádru po cementování cca 950 N/mm<sup>2</sup>
- Kužel DIN 254
- Kuželový úhel: tolerance AT3
- Tolerance vrtu H5
- Přesnost obvodové házivosti < 0,005 mm
- Kvalita vyvážení G 2,5 při 25000 min<sup>-1</sup>
- Upínač nástrojů DIN 69871
- K upnutí nástrojů s válcovou stopkou a boční unášecí plochou ve shodě s DIN 1835-B a DIN 6353-HB

**Dodávka:** Upínač s upínacím šroubem, bez trubky pro chladivo.

Kuželová stopka	Otvor mm	Odsazený Ø mm	Délka výložníku mm	Objednací číslo	Cena €/ks	MOM/Bal.j. ks
HSK-A 63	6	25	65	85 04205863	133,40	1
HSK-A 63	8	28	65	85 04205862	133,40	1
HSK-A 63	10	35	80	85 04205861	128,70	1
HSK-A 63	12	42	80	85 04205860	128,70	1
HSK-A 63	14	44	80	85 04205859	128,70	1
HSK-A 63	16	48	80	85 04205858	128,70	1
HSK-A 63	18	50	80	85 04205857	128,70	1
HSK-A 63	20	52	110	85 04205856	128,70	1
HSK-A 63	25	65	110	85 04205855	138,10	1
HSK-A 63	32	72	110	85 04205854	142,80	1



 DIN  
69893

AD



## Kleštinový upínač ER

- Z legované cementační oceli
- Kalená 58 ± 2 HRC, hloubka min. 0,5 mm
- Pevnost v tahu v jádru po cementování cca 950 N/mm<sup>2</sup>
- Kužel DIN 254
- Kuželový úhel: tolerance AT3
- Přesnost povrchu kuželu Ra < 1 µm
- Přesnost vystředěného chodu < 0,005 mm
- Kvalita vyvážení: G 2,5 při 25000 min<sup>-1</sup>
- Upínač nástrojů DIN 69893-A
- K uchycení nástrojů s válcovou stopkou v kleštinách ve shodě s DIN 6499 (ER)

**Dodávka:** Kleštinový upínač kompletní s upínací maticí.

Kuželová stopka	Rozpětí mm	Ø matice mm	Délka výložníku mm	Velikost kleštiny	Objednací číslo	Cena €/ks	MOM/Bal.j. ks
HSK-A63	0,5–10	28	75	ER16	85 04205791	107,70	1
HSK-A63	0,5–10	28	100	ER16	85 04205790	107,70	1
HSK-A63	1–16	42	75	ER25	85 04205789	107,70	1
HSK-A63	1–16	42	100	ER25	85 04205788	119,40	1
HSK-A63	1,5–20	50	75	ER32	85 04205787	112,30	1
HSK-A63	1,5–20	50	100	ER32	85 04205786	126,30	1
HSK-A63	2,5–26	63	75	ER40	85 04205785	124,00	1
HSK-A63	2,5–26	63	100	ER40	85 04205784	131,00	1
HSK-A100	2,5–26	63	160	ER40	85 04205777	152,50	1
HSK-A100	2,5–26	63	100	ER40	85 04205778	140,00	1
HSK-A100	1,5–20	50	100	ER32	85 04205779	134,00	1
HSK-A100	1–16	42	160	ER25	85 04205780	154,50	1
HSK-A100	1–16	42	100	ER25	85 04205781	138,00	1
HSK-A100	0,5–10	28	160	ER16	85 04205782	154,50	1
HSK-A100	0,5–16	28	100	ER16	85 04205783	134,00	1



 DIN  
69893

A



## Mini kleštinový upínač ER

- Z legované cementační oceli
- Kalená 58 ± 2 HRC, hloubka min. 0,5 mm
- Pevnost v tahu v jádru po cementování cca 950 N/mm<sup>2</sup>
- Kužel DIN 254
- Kuželový úhel: tolerance AT3
- Přesnost povrchu kuželu Ra < 1 μm
- Přesnost vystředěného chodu < 0,005 mm
- Kvalita vyvážení: G 2,5 při 25000 min<sup>-1</sup>
- Upínač nástrojů DIN 69893-A
- K uchycení nástrojů s válcovou stopkou v kleštinách ve shodě s DIN 6499 (ER)

**Dodávka:** Kleštinový upínač komplet s upínací maticí.

Kuželová stopka	Rozpětí	Ø matice	Délka výložníku	Velikost kleštiny	Objednací číslo	Cena	MOM/Bal.j.
	mm					€/ks	ks
HSK-A 63	0,5–7	16	100	ER11	85 04563752	170,80	1
HSK-A 63	0,5–10	22	100	ER16	85 04563751	170,80	1
HSK-A 63	1–16	35	100	ER25	85 04563750	170,80	1
HSK-A 63	0,5–7	16	160	ER11	85 04563749	201,30	1
HSK-A 63	0,5–10	22	160	ER16	85 04563748	201,30	1
HSK-A 63	1–16	35	160	ER25	85 04563747	201,30	1



 DIN  
69893

A



## Mini kleštinový upínač ER

- Legovaná cementační ocel, pevnost v tahu 950 N/mm<sup>2</sup>
- Kalená HRC 58 ± 2, hloubka min. 0,5 mm
- Kuželový úhel: tolerance AT3
- Přesnost vystředěného chodu < 0,01 mm
- Kvalita vyvážení G6,3 15.000 min<sup>-1</sup>
- DIN 69893
- Tvar A
- Vnitřní chlazení

Kuželová stopka	Rozpětí	Pro kleštiny	Délka výložníku	Průměr matice	Objednací číslo	Cena	MOM/Bal.j.
	mm					€/ks	ks
HSK-A63	1–7	ER11	100	16	85 04205794	120,00	1
HSK-A63	1–10	ER16	100	22	85 04205793	120,00	1
HSK-A63	2–16	ER25	100	35	85 04205792	120,00	1



 DIN  
69893

A

 G 6.3  
15.000

## Kleštinový upínač OZ

- Legovaná cementační ocel, pevnost v tahu 950 N/mm<sup>2</sup>
- Kalená HRC 58 ± 2, hloubka min. 0,5 mm
- Kuželový úhel: tolerance AT3
- Přesnost obvodové házivosti < 0,01 mm
- Kvalita vyvážení G6,3 15.000 min<sup>-1</sup>
- DN 69893
- Tvar A
- Vnitřní chlazení

Kuželová stopka	Rozpětí	Pro kleštiny	Délka výložníku	Průměr matice	Objednací číslo	Cena	MOM/Bal.j.
	mm					€/ks	ks
HSK-A63	2–16	410E / 415E	100	43	85 04205798	102,00	1
HSK-A63	2–25	444E / 462E	100	60	85 04205797	107,50	1
HSK-A100	2–25	444E / 462E	100	60	85 04205796	129,50	1
HSK-A100	2–32	450E / 467E	100	72	85 04205795	139,00	1



 DIN  
69893

A

 G 6.3  
15.000

## Upínač pro nástrčné frézy a frézovací tělíska

- Z legované cementační oceli
- Kalená 58 ± 2 HRC, hloubka min. 0,5 mm
- Pevnost v tahu v jádru po cementování cca 950 N/mm<sup>2</sup>
- Kužel DIN 254
- Kuželový úhel: tolerance AT3
- Upínač nástrojů DIN 69871
- Přesnost obvodové házivosti ≤ 0,006 mm
- Kvalita vyvážení G 2,5 při 25000 min<sup>-1</sup>
- K upnutí čelních válcových fréz DIN 841 a DIN 1880, jakož i úhlových čelních fréz DIN 842 a frézovacích hlav DIN 1830

**Dodávka:** Kombinovaný nástrčný frézovací trn kompletní s utahovacím šroubem pro frézu, unášecím kroužkem a lícovaným perem.



 DIN  
69893

A



Kuželová stopka	Ø trnu	Délka trnu	Délka nástavce	Odsazený Ø	Délka výložníku	Objednací číslo	Cena	MOM/Bal.j.
	mm	mm	mm	mm	mm		€/ks	ks
HSK-A 63	16	17	27	32	60	85 04205833	121,70	1
HSK-A 63	16	17	27	32	100	85 04205832	131,00	1
HSK-A 63	22	19	31	40	60	85 04205831	124,00	1
HSK-A 63	22	19	31	40	100	85 04205830	133,40	1
HSK-A 63	27	21	33	48	60	85 04205829	126,30	1
HSK-A 63	27	21	33	48	100	85 04205828	138,10	1
HSK-A 63	32	24	38	58	60	85 04205827	135,80	1
HSK-A 63	32	24	38	58	100	85 04205826	145,20	1
HSK-A 63	40	27	41	70	70	85 04205825	145,20	1
HSK-A 63	40	27	41	70	100	85 04205824	156,80	1
HSK-A100	16	17	27	32	60	85 04205823	138,00	1
HSK-A100	16	17	27	32	100	85 04205822	146,50	1
HSK-A100	22	19	31	40	60	85 04205821	138,00	1
HSK-A100	22	19	31	40	100	85 04205820	146,50	1
HSK-A100	27	21	33	48	60	85 04205819	140,00	1
HSK-A100	27	21	33	48	100	85 04205818	150,50	1
HSK-A100	32	24	38	58	60	85 04205817	140,00	1
HSK-A100	32	24	38	58	100	85 04205816	157,00	1
HSK-A100	40	27	41	70	70	85 04205815	152,50	1
HSK-A100	40	27	41	70	100	85 04205814	167,50	1

## Nástrčný frézovací trn

- Z legované cementační oceli
- S čelními otvory pro chladicí kanálky
- Kalená 58 ± 2 HRC, hloubka min. 0,5 mm
- Pevnost v tahu v jádru po cementování cca 950 N/mm<sup>2</sup>
- Kužel DIN 254
- Kuželový úhel: tolerance AT3
- Přesnost obvodové házivosti ≤ 0,006 mm
- Kvalita vyvážení G 2,5 při 25000 min<sup>-1</sup>
- Pro upnutí nástrojů s příčnou drážkou ve shodě s DIN 1880

**Dodávka:** Úchyt nožové hlavy s utahovacím šroubem pro frézu.

Kuželová stopka	Ø trnu	Délka trnu	Délka výložníku	Odsazený Ø	Objednáací číslo	Cena	MOM/Bal.j.
	mm	mm	mm			mm	€/ks
HSK-A63	16	17	45	38	85 04205853	131,00	1
HSK-A63	16	17	100	38	85 04205852	138,10	1
HSK-A63	22	19	50	48	85 04205851	131,00	1
HSK-A63	22	19	100	48	85 04205850	138,10	1
HSK-A63	27	21	60	58	85 04205849	131,00	1
HSK-A63	27	21	100	58	85 04205848	140,50	1
HSK-A63	32	24	60	78	85 04205847	154,50	1
HSK-A63	32	24	100	78	85 04205846	159,20	1
HSK-A63	40*	27	60	88	85 04205845	168,60	1
HSK-A63	40*	27	100	88	85 04205844	182,60	1
HSK-A100	16	17	45	38	85 04205843	144,50	1
HSK-A100	16	17	100	38	85 04205842	157,00	1
HSK-A100	22	19	50	48	85 04205841	144,50	1
HSK-A100	22	19	100	48	85 04205840	157,00	1
HSK-A100	27	21	50	58	85 04205839	150,50	1
HSK-A100	27	21	100	58	85 04205838	163,00	1
HSK-A100	32	24	60	78	85 04205837	154,50	1
HSK-A100	32	24	100	78	85 04205836	167,50	1
HSK-A100	40*	27	60	88	85 04205835	161,00	1
HSK-A100	40*	27	100	88	85 04205834	173,50	1

\* Průměr trnu 40 mm navíc se 4 závitovými otvory pro upnutí nožových hlav s upevněním nástroje podle DIN 2079.

## Mezipouzdro pro MK stopku

- Z legované cementační oceli
- Kalená 58 ± 2 HRC, hloubka min. 0,5 mm
- S pevností v tahu v jádru po cementování cca 950 N/mm<sup>2</sup>
- Kužel DIN 254
- Kuželový úhel: tolerance AT3
- Přesnost obvodové házivosti < 0,005 mm
- Kvalita vyvážení G 2,5 při 25000 min<sup>-1</sup>
- Upínač nástrojů DIN 69871

Kuželová stopka vnější	Kuželová stopka vnitřní	Odsazený Ø	Délka výložníku	Objednáací číslo	Cena	MOM/Bal.j.
		mm	mm		€/ks	ks
HSK-A 63	MK 1	25	100	85 04205813	105,30	1
HSK-A 63	MK 2	32	120	85 04205812	105,30	1
HSK-A 63	MK 3	40	140	85 04205811	110,00	1
HSK-A 63	MK 4	48	160	85 04205810	114,70	1

**fortis**

DIN  
69893

A



**fortis**

DIN  
69893

A



## Mezipouzdro pro MK stopku s utahovacím závitem

- Upínání MK stopek DIN228A
- Legovaná cementační ocel, pevnost v tahu 950 N/mm<sup>2</sup>
- Kalená HRC 58 ±2, hloubka min. 0,5 mm
- Kuželový úhel: tolerance AT3
- Přesnost obvodové házivosti < 0,01 mm
- Kvalita vyvážení G6,3 / 15.000 min<sup>-1</sup>
- DIN 69893
- Tvar A
- Vnitřní chlazení

**DIN**  
69893

**A**
**G 6.3**  
15.000

Kuželová stopka vnější	Kuželová stopka vnitřní	Odsazený Ø mm	Délka výložníku mm	Objednací číslo	Cena	
					€/ks	MOM/Bal.j. ks
HSK-A63	MK2	32	120	85 04205805	95,70	1
HSK-A63	MK3	40	140	85 04205804	97,40	1
HSK-A63	MK4	48	160	85 04205803	103,00	1
HSK-A100	MK1	25	110	85 04205802	127,50	1
HSK-A100	MK2	32	120	85 04205801	131,00	1
HSK-A100	MK3	40	150	85 04205800	140,00	1
HSK-A100	MK4	48	170	85 04205799	149,00	1

## Mezipouzdro pro MK stopku s vyrážecí dutinou

- Upínání MK stopek DIN228B
- Legovaná cementační ocel, pevnost v tahu 950 N/mm<sup>2</sup>
- Kalená HRC 58 ±2, hloubka min. 0,5 mm
- Kuželový úhel: tolerance AT3
- Přesnost obvodové házivosti < 0,01 mm
- Kvalita vyvážení G6,3 / 15.000 min<sup>-1</sup>
- DIN 69893
- Tvar A
- Vnitřní chlazení

**DIN**  
69893

**A**
**G 6.3**  
15.000

Kuželová stopka vnější	Kuželová stopka vnitřní	Odsazený Ø mm	Délka výložníku mm	Objednací číslo	Cena	
					€/ks	MOM/Bal.j. ks
HSK-A100	MK1	110	32	85 04205809	108,00	1
HSK-A100	MK2	120	40	85 04205808	111,50	1
HSK-A100	MK3	150	48	85 04205807	117,00	1
HSK-A100	MK4	170	63	85 04205806	124,00	1



## Upínač pro šroubovací frézy

- Z legované cementační oceli
- DIN 69893
- Držák VDI, tvar AD/B
- Tvrdost po kalení: 58 ± 2 HRC
- S pevností v tahu v jádru po cementování cca 1000 N/mm<sup>2</sup> a hloubkou kalení min. 0,5 mm
- Kužel DIN 254
- Kuželový úhel: tolerance AT3
- Přesnost povrchu kuželu Ra < 1 μm
- Přesnost vystředěného chodu ≤ 0,005 mm
- Kvalita vyvážení G 2,5 při 25000 min<sup>-1</sup>

DIN  
69893

AD/B



Kuželová stopka	Metrický závit	Délka výložníku mm	Ø vnitřní mm	Nejmenší Ø mm	Největší Ø mm	Objednávací číslo	Cena	
							€/ks	MOM/Bal.j. ks
HSK-A 63	M6	25	6,6	10	–	85 04205776	175,30	1
HSK-A 63	M6	50	6,5	10	–	85 04205775	181,80	1
HSK-A 63	M6	75	6,5	10	–	85 04205774	194,80	1
HSK-A 63	M8	50	8,5	13	23	85 04205773	227,10	1
HSK-A 63	M8	75	8,5	13	23	85 04205772	243,40	1
HSK-A 63	M8	100	8,5	13	26	85 04205771	267,80	1
HSK-A 63	M10	50	10,5	18	23	85 04205770	227,10	1
HSK-A 63	M10	75	10,5	18	28	85 04205769	243,40	1
HSK-A 63	M10	100	10,5	18	32	85 04205768	267,80	1
HSK-A 63	M12	50	12,5	21	24	85 04205767	227,10	1
HSK-A 63	M12	75	12,5	21	31	85 04205766	243,40	1
HSK-A 63	M12	100	12,5	21	33	85 04205765	267,80	1
HSK-A 63	M16	50	17	29	34	85 04205764	227,10	1
HSK-A 63	M16	75	17	29	34	85 04205763	243,40	1
HSK-A 63	M16	100	17	29	34	85 04205762	267,80	1

## Upínač pro šroubovací frézy

- Legovaná cementační ocel, pevnost v tahu 950 N/mm<sup>2</sup>
- Kalená HRC 58 ± 2, hloubka min. 0,5 mm
- Kuželový úhel: tolerance AT3
- Přesnost vystředěného chodu < 0,01 mm
- Kvalita vyvážení G6,3 / 15.000 min<sup>-1</sup>
- DIN 69893
- Tvar A
- Vnitřní chlazení

DIN  
69893

A

G 6.3  
15.000

Kuželová stopka	Počet závitů	Délka výložníku mm	Odsazený Ø mm	Největší Ø mm	Objednávací číslo	Cena	
						€/ks	MOM/Bal.j. ks
HSK-A100	M12	94	21	31	85 04205760	217,00	1
HSK-A100	M12	119	21	33	85 04205759	257,00	1
HSK-A100	M16	69	29	34	85 04205758	177,00	1
HSK-A100	M16	94	29	36	85 04205757	217,00	1
HSK-A100	M16	119	29	36	85 04205756	257,00	1

## Tepelný upínač

- Tolerance stopky: h6
- Tolerance úhlu kužele: AT3
- Přesnost obvodové házivosti  $\leq 0,005$  mm
- Kvalita vyvážení G 2,5/25.000 min<sup>-1</sup>
- DIN 69893
- Tvar A
- S vnitřním chlazením



 DIN  
69893

A

 G 2.5  
25.000

Kuželová stopka	Ø uchycení mm	Délka výložníku mm	Odsazený Ø mm	Objednací číslo	Cena €/ks	MOM/Bal.j. ks
HSK-A63	3	80	22	85 04205755	183,00	1
HSK-A63	4	80	22	85 04205754	183,00	1
HSK-A63	5	80	22	85 04205753	183,00	1
HSK-A63	6	80	27	85 04205752	151,50	1
HSK-A63	6	120	27	85 04205751	183,00	1
HSK-A63	8	80	27	85 04205750	151,50	1
HSK-A63	8	120	27	85 04205749	183,00	1
HSK-A63	10	85	31	85 04205748	151,50	1
HSK-A63	10	120	31	85 04205747	183,00	1
HSK-A63	12	90	31	85 04205746	151,50	1
HSK-A63	12	120	31	85 04205745	183,00	1
HSK-A63	14	90	34	85 04205744	151,50	1
HSK-A63	14	120	34	85 04205743	183,00	1
HSK-A63	16	95	34	85 04205742	151,50	1
HSK-A63	16	120	34	85 04205741	183,00	1
HSK-A63	18	95	40	85 04205740	151,50	1
HSK-A63	18	120	40	85 04205739	183,00	1
HSK-A63	20	100	40	85 04205738	151,50	1
HSK-A63	20	120	40	85 04205737	183,00	1
HSK-A63	25	115	53	85 04205736	198,50	1
HSK-A63	25	130	53	85 04205735	201,00	1
HSK-A63	32	120	53	85 04205734	204,00	1



## Prodlužovací nástavec pro tepelné upínání

- S omezovačem délky

Ø uchycení mm	Délka mm	Odsazený Ø mm	Vnější Ø mm	Úhel °	Objednací číslo	Cena €/ks	MOM/Bal.j. ks
12	160	16	20	4,5	85 04205733	83,60	1
10	160	14	20	4,5	85 04205732	83,60	1
8	160	12	20	4,5	85 04205731	83,60	1
6	160	10	20	4,5	85 04205730	83,60	1



## Hydraulický rozpínací upínač DIN69893 A (HSK-A) s vnitřním chlazením

- Kuželový úhel: tolerance AT3
- Přesnost obvodové házivosti 0,003 mm při 2,5xD
- Otvor pro čip Balluf
- Kvalita vyvážení G2,5 / 25.000 min<sup>-1</sup>

DIN 69893	A	G 2.5 25.000	HSC	HPC
--------------	---	-----------------	-----	-----

Kuželová stopka	Ø uchycení	Odsazený Ø	Ø hlavy	Délka výložníku	Objednáací číslo	Cena	MOM/Bal.j.
	mm	mm	mm	mm		€/ks	ks
HSK-A63	6	26	50	70	85 04218199	225,50	1
HSK-A63	6	28	50	150	85 04218198	313,00	1
HSK-A63	8	28	50	70	85 04218197	225,50	1
HSK-A63	8	28	50	150	85 04218196	313,00	1
HSK-A63	10	30	50	80	85 04218195	225,50	1
HSK-A63	10	30	50	150	85 04218194	313,00	1
HSK-A63	12	32	50	85	85 04218193	221,50	1
HSK-A63	12	30	50	150	85 04218192	308,00	1
HSK-A63	14	34	50	85	85 04218191	225,50	1
HSK-A63	16	38	50	90	85 04218190	225,50	1
HSK-A63	16	38	50	150	85 04218189	313,00	1
HSK-A63	18	40	50	90	85 04218188	225,50	1
HSK-A63	20	42	50	90	85 04218187	221,50	1
HSK-A63	20	42	50	150	85 04218186	308,00	1
HSK-A100	6	26	50	75	85 04218183	440,50	1
HSK-A100	8	28	50	75	85 04218246	305,00	1
HSK-A100	10	30	50	90	85 04218254	305,00	1
HSK-A100	12	32	50	95	85 04218253	300,00	1
HSK-A100	14	34	50	95	85 04218252	305,00	1
HSK-A100	16	38	50	100	85 04218251	305,00	1
HSK-A100	18	40	50	100	85 04218250	305,00	1
HSK-A100	20	42	50	105	85 04218249	349,50	1
HSK-A100	25	57	57	115	85 04218248	305,00	1
HSK-A100	32	63	57	120	85 04218247	305,00	1



## Kleština ER11

- DIN 6499-B
- Dvojitá drážka
- Přesnost obvodové házivosti 0,015 mm
- Válcovací pohyb frézy je vyloučen, čímž se dosáhne vysoké přesnosti při třískovém obrábění a dlouhé životnosti
- Je možné krátké upnutí spirálových vrtáků na vodící fazetku
- Pro upnutí do max. 0,5 mm pod jmenovitým průměrem

 DIN  
6499-B

Rozpětí	Vnější Ø	Délka	Objednáací číslo	Cena	MOM/Bal.j.
mm	mm	mm		€/ks	ks
1	11,5	18	85 04561737	21,00	1
1,5	11,5	18	85 04561736	21,00	1
2	11,5	18	85 04561735	21,00	1
2,5	11,5	18	85 04561734	21,00	1
3	11,5	18	85 04561733	15,50	1
3,5	11,5	18	85 04561732	15,50	1
4	11,5	18	85 04561731	15,50	1
4,5	11,5	18	85 04561730	15,50	1
5	11,5	18	85 04561729	15,50	1
5,5	11,5	18	85 04561728	15,50	1
6	11,5	18	85 04561727	15,50	1
6,5	11,5	18	85 04561726	15,50	1
7	11,5	18	85 04561725	15,50	1



## Kleština ER16

- DIN 6499-B
- Dvojitá drážka
- Přesnost obvodové házivosti 0,015 mm
- Válcovací pohyb frézy je vyloučen, čímž se dosáhne vysoké přesnosti při třískovém obrábění a dlouhé životnosti
- Je možné krátké upnutí spirálových vrtáků na vodící fazetku
- Pro upnutí do max. 1 mm pod jmenovitým průměrem



 DIN  
6499-B

Rozpětí mm	Vnější Ø mm	Délka mm	Objednací číslo	Cena €/ks	MOM/Bal.j. ks
1	17	27	85 04561724	21,00	1
2	17	27	85 04561723	21,00	1
3	17	27	85 04561722	14,60	1
4	17	27	85 04561721	14,60	1
5	17	27	85 04561720	14,60	1
6	17	27	85 04561719	14,60	1
7	17	27	85 04561718	14,60	1
8	17	27	85 04562225	14,60	1
9	17	27	85 04562224	14,60	1
10	17	27	85 04562223	14,60	1



## Kleština ER20

- DIN 6499-B
- Dvojitá drážka
- Přesnost obvodové házivosti 0,015 mm
- Válcovací pohyb frézy je vyloučen, čímž se dosáhne vysoké přesnosti při třískovém obrábění a dlouhé životnosti
- Je možné krátké upnutí spirálových vrtáků na vodící fazetku
- Pro upnutí do max. 1 mm pod jmenovitým průměrem



 DIN  
6499-B

Rozpětí mm	Vnější Ø mm	Délka mm	Objednací číslo	Cena €/ks	MOM/Bal.j. ks
1	21	31,5	85 04562222	21,00	1
2	21	31,5	85 04562221	21,00	1
3	21	31,5	85 04562220	16,20	1
4	21	31,5	85 04562219	16,20	1
5	21	31,5	85 04562218	16,20	1
6	21	31,5	85 04562217	16,20	1
7	21	31,5	85 04562216	16,20	1
8	21	31,5	85 04562215	16,20	1
9	21	31,5	85 04562214	16,20	1
10	21	31,5	85 04562213	16,20	1
11	21	31,5	85 04562212	16,20	1
12	21	31,5	85 04562211	16,20	1
13	21	31,5	85 04562210	16,20	1



## Kleština ER25

- DIN 6499-B
- Dvojitá drážka
- Přesnost obvodové házivosti 0,015 mm
- Válcovací pohyb frézy je vyloučen, čímž se dosáhne vysoké přesnosti při třískovém obrábění a dlouhé životnosti
- Je možné krátké upnutí spirálových vrtáků na vodící fazetku
- Pro upnutí do max. 1 mm pod jmenovitým průměrem



 DIN  
6499-B

Rozpětí mm	Vnější Ø mm	Délka mm	Objednací číslo	Cena €/ks	MOM/Bal.j. ks
2	26	34	85 04562209	21,10	1
3	26	34	85 04562208	16,20	1
4	26	34	85 04562207	16,20	1
5	26	34	85 04562206	16,20	1
6	26	34	85 04562205	16,20	1
7	26	34	85 04562204	16,20	1
8	26	34	85 04562203	16,20	1
9	26	34	85 04562202	16,20	1
10	26	34	85 04562201	16,20	1
11	26	34	85 04562200	16,20	1
12	26	34	85 04562199	16,20	1
13	26	34	85 04562198	16,20	1
14	26	34	85 04562197	16,20	1
15	26	34	85 04562196	16,20	1
16	26	34	85 04562195	16,20	1



## Kleština ER32

- DIN 6499-B
- Dvojitá drážka
- Přesnost obvodové házivosti 0,015 mm
- Válcovací pohyb frézy je vyloučen, čímž se dosáhne vysoké přesnosti při třískovém obrábění a dlouhé životnosti
- Je možné krátké upnutí spirálových vrtáků na vodící fazetku
- Pro upnutí do max. 1 mm pod jmenovitým průměrem



 DIN  
6499-B

Rozpětí mm	Vnější Ø mm	Délka mm	Objednací číslo	Cena €/ks	MOM/Bal.j. ks
3	33	40	85 04562194	16,20	1
4	33	40	85 04562193	16,20	1
5	33	40	85 04562192	16,20	1
6	33	40	85 04562191	16,20	1
7	33	40	85 04562190	16,20	1
8	33	40	85 04562189	16,20	1
9	33	40	85 04562188	16,20	1
10	33	40	85 04562187	16,20	1
11	33	40	85 04562186	16,20	1
12	33	40	85 04562185	16,20	1
13	33	40	85 04562184	16,20	1
14	33	40	85 04562183	16,20	1
15	33	40	85 04562182	16,20	1
16	33	40	85 04562181	16,20	1
17	33	40	85 04562180	16,20	1
18	33	40	85 04562179	16,20	1
19	33	40	85 04562178	16,20	1
20	33	40	85 04562177	16,20	1



## Kleština ER40

- DIN 6499-B
- Dvojitá drážka
- Přesnost obvodové házivosti 0,015 mm
- Válcovací pohyb frézy je vyloučen, čímž se dosáhne vysoké přesnosti při třískovém obrábění a dlouhé životnosti
- Je možné krátké upnutí spirálových vrtáků na vodící fazetku
- Pro upnutí do max. 1 mm pod jmenovitým průměrem



 DIN  
6499-B

Rozpětí mm	Vnější Ø mm	Délka mm	Objednací číslo	Cena €/ks	MOM/Bal.j. ks
4	41	46	85 04562176	19,40	1
5	41	46	85 04562175	19,40	1
6	41	46	85 04562174	19,40	1
7	41	46	85 04562173	19,40	1
8	41	46	85 04562172	19,40	1
9	41	46	85 04562171	19,40	1
10	41	46	85 04562170	19,40	1
11	41	46	85 04562169	19,40	1
12	41	46	85 04562168	19,40	1
13	41	46	85 04562167	19,40	1
14	41	46	85 04562166	19,40	1
15	41	46	85 04562165	19,40	1
16	41	46	85 04562164	19,40	1
17	41	46	85 04562163	19,40	1
18	41	46	85 04562162	19,40	1
19	41	46	85 04562161	19,40	1
20	41	46	85 04562160	19,40	1
21	41	46	85 04562159	19,40	1
22	41	46	85 04562158	19,40	1
23	41	46	85 04562157	19,40	1
24	41	46	85 04562156	19,40	1
25	41	46	85 04562155	19,40	1
26	41	46	85 04562154	19,40	1



## Sada kleštin ER

- DIN 6499-B
- Dvojitá drážka
- Přesnost obvodové házivosti 0,015 mm
- Válcovací pohyb frézy je vyloučen, čímž se dosáhne vysoké přesnosti při třískovém obrábění a dlouhé životnosti
- Je možné krátké upnutí spirálových vrtáků na vodící fazetku
- Pro upnutí do max. 1 mm pod jmenovitým průměrem (ER11 0,5 mm)



 DIN  
6499-B

**Dodávka:** V dřevěném podstavci.

Typ kleštiny	Rozpětí mm	Obsah	Objednací číslo	Cena €/ks	MOM/Bal.j. ks
ER11	1–7	13 ks	85 04562153	180,50	1
ER16	1–10	10 ks	85 04562152	137,00	1
ER20	2–13	12 ks	85 04562151	198,50	1
ER25	2–16	15 ks	85 04562150	224,00	1
ER32	3–20	18 ks	85 04562149	290,00	1
ER40	4–26	23 ks	85 04562148	444,50	1



## Dřevěná základna pro kleštiny ER

Velikost	Násuvná místa	Objednáací číslo	Cena €/ks	MOM/Bal.j. ks
ER16	10	85 04561645	16,20	1
ER20	12	85 04561644	16,20	1
ER25	15	85 04561643	19,50	1
ER32	18	85 04561642	22,70	1
ER40	23	85 04561641	25,90	1



## Kleština DIN ER16, utěsněná

- DIN 6499-B
- Přesnost obvodové házivosti 0,015 mm
- Válcovací pohyb frézy je vyloučen, čímž se dosáhne vysoké přesnosti při třískovém obrábění a dlouhé životnosti
- Utěsnění těsnicími zátkami
- Pro upnutí nástrojů s válcovou stopkou s vnitřním chlazením



 DIN  
6499-B

**Upozornění:** Jmenovitý rozměr = upínací průměr.

Rozpětí mm	Vnější Ø mm	Délka mm	Objednáací číslo	Cena €/ks	MOM/Bal.j. ks
3	17	27	85 04562147	33,90	1
4	17	27	85 04562146	33,90	1
5	17	27	85 04562145	33,90	1
6	17	27	85 04562144	33,90	1
7	17	27	85 04562143	33,90	1
8	17	27	85 04562142	33,90	1
9	17	27	85 04562141	33,90	1
10	17	27	85 04562140	33,90	1



## Kleština DIN ER20, utěsněná

- DIN 6499-B
- Přesnost obvodové házivosti 0,015 mm
- Válcovací pohyb frézy je vyloučen, čímž se dosáhne vysoké přesnosti při třískovém obrábění a dlouhé životnosti
- Utěsnění těsnicími zátkami
- Pro upnutí nástrojů s válcovou stopkou s vnitřním chlazením



 DIN  
6499-B

**Upozornění:** Jmenovitý rozměr = upínací průměr.

Rozpětí mm	Vnější Ø mm	Délka mm	Objednáací číslo	Cena €/ks	MOM/Bal.j. ks
3	21	31,5	85 04562139	33,90	1
4	21	31,5	85 04562138	33,90	1
5	21	31,5	85 04562137	33,90	1
6	21	31,5	85 04562136	33,90	1
7	21	31,5	85 04562135	33,90	1
8	21	31,5	85 04562134	33,90	1
9	21	31,5	85 04562133	33,90	1
10	21	31,5	85 04562132	33,90	1
11	21	31,5	85 04562131	33,90	1
12	21	31,5	85 04562130	33,90	1
13	21	31,5	85 04562129	33,90	1



## Kleština DIN ER25, utěsněná

- DIN 6499-B
- Přesnost obvodové házivosti 0,015 mm
- Válcovací pohyb frézy je vyloučen, čímž se dosáhne vysoké přesnosti při třískovém obrábění a dlouhé životnosti
- Utěsnění těsnícími zátkami
- Pro upnutí nástrojů s válcovou stopkou s vnitřním chlazením



**Upozornění:** Jmenovitý rozměr = upínací průměr.

Rozpětí mm	Vnější Ø mm	Délka mm	Objednací číslo	Cena €/ks	MOM/Bal.j. ks
3	26	34	85 04562128	35,20	1
4	26	34	85 04562127	35,20	1
5	26	34	85 04562126	35,20	1
6	26	34	85 04562125	35,20	1
7	26	34	85 04562124	35,20	1
8	26	34	85 04562123	35,20	1
9	26	34	85 04562122	35,20	1
10	26	34	85 04562121	35,20	1
11	26	34	85 04562120	35,20	1
12	26	34	85 04562119	35,20	1
13	26	34	85 04562118	35,20	1
14	26	34	85 04562117	35,20	1
15	26	34	85 04562116	35,20	1
16	26	34	85 04562115	35,20	1



## Kleština DIN ER32, utěsněná

- DIN 6499-B
- Přesnost obvodové házivosti 0,015 mm
- Válcovací pohyb frézy je vyloučen, čímž se dosáhne vysoké přesnosti při třískovém obrábění a dlouhé životnosti
- Utěsnění těsnícími zátkami
- Pro upnutí nástrojů s válcovou stopkou s vnitřním chlazením



**Upozornění:** Jmenovitý rozměr = upínací průměr.

Rozpětí mm	Vnější Ø mm	Délka mm	Objednací číslo	Cena €/ks	MOM/Bal.j. ks
3	33	40	85 04562114	35,80	1
4	33	40	85 04562113	35,80	1
5	33	40	85 04562112	35,80	1
6	33	40	85 04562111	35,80	1
7	33	40	85 04562110	35,80	1
8	33	40	85 04562109	35,80	1
9	33	40	85 04562108	35,80	1
10	33	40	85 04562107	35,80	1
11	33	40	85 04562106	35,80	1
12	33	40	85 04562105	35,80	1
13	33	40	85 04562104	35,80	1
14	33	40	85 04562103	35,80	1
15	33	40	85 04562102	35,80	1
16	33	40	85 04562101	35,80	1
17	33	40	85 04562100	35,80	1
18	33	40	85 04562099	35,80	1
19	33	40	85 04562098	35,80	1
20	33	40	85 04562097	35,80	1





## Kleština ER40, utěsněná

- DIN 6499-B
- Přesnost obvodové házivosti 0,015 mm
- Válcovací pohyb frézy je vyloučen, čímž se dosáhne vysoké přesnosti při třískovém obrábění a dlouhé životnosti
- Utěsnění těsnicími zátkami
- Pro upnutí nástrojů s válcovou stopkou s vnitřním chlazením



 DIN  
6499-B

**Upozornění:** Jmenovitý rozměr = upínací průměr.

Rozpětí mm	Vnější Ø mm	Délka mm	Objednací číslo	Cena €/ks	MOM/Bal.j. ks
4	41	46	85 04562096	37,70	1
5	41	46	85 04562095	37,70	1
6	41	46	85 04562094	37,70	1
7	41	46	85 04562093	37,70	1
8	41	46	85 04561717	37,70	1
9	41	46	85 04561201	37,70	1
10	41	46	85 04561200	37,70	1
11	41	46	85 04561716	37,70	1
12	41	46	85 04561715	37,70	1
13	41	46	85 04561714	37,70	1
14	41	46	85 04561713	37,70	1
15	41	46	85 04561712	37,70	1
16	41	46	85 04561711	37,70	1
17	41	46	85 04561710	37,70	1
18	41	46	85 04561709	37,70	1
19	41	46	85 04561708	37,70	1
20	41	46	85 04561707	37,70	1
21	41	46	85 04561706	37,70	1
22	41	46	85 04561705	37,70	1
23	41	46	85 04561704	37,70	1
24	41	46	85 04561703	37,70	1
25	41	46	85 04561702	37,70	1
26	41	46	85 04561701	37,70	1



## Kleština ER16, s vnitřním čtyřhranem

- DIN 6499-B
- Dvojitá drážka
- Přesnost obvodové házivosti 0,015 mm
- Pro upnutí závitníků s čtyřhranným našečem



 DIN  
6499-B

Rozpětí mm	Vnější Ø mm	Délka mm	Délka upnutí max. mm	Čtyřhran mm	Objednací číslo	Cena €/ks	MOM/Bal.j. ks
3,5	17	27,5	18	2,7	85 04561700	35,40	1
4	17	27,5	18	3	85 04561699	35,40	1
4,5	17	27,5	18	3,4	85 04561698	35,40	1
5	17	27,5	18	4	85 04561697	35,40	1
5,5	17	27,5	18	4,3	85 04561696	35,40	1
6	17	27,5	18	4,9	85 04561695	35,40	1
7	17	27,5	18	5,5	85 04561694	35,40	1
8	17	27,5	18	6,2	85 04561693	35,40	1



## Kleština ER20, s vnitřním čtyřhranem

- DIN 6499-B
- Dvojitá drážka
- Přesnost obvodové házivosti 0,015 mm
- Pro upnutí závitníků s čtyřhranným unašečem

Rozpětí	Vnější Ø	Délka	Délka upnutí max.	Čtyřhran	Objednací číslo	Cena	MOM/Bal.j.
mm	mm	mm	mm	mm		€/ks	ks
3,5	20,7	31,5	18	2,7	85 04561692	36,70	1
4	20,7	31,5	18	3	85 04561691	36,70	1
4,5	20,7	31,5	18	3,4	85 04561690	36,70	1
5,5	20,7	31,5	18	4,3	85 04561689	36,70	1
6	20,7	31,5	18	4,9	85 04561688	36,70	1
7	20,7	31,5	18	5,5	85 04561687	36,70	1
8	20,7	31,5	22	6,2	85 04561686	36,70	1
9	20,7	31,5	22	7	85 04561685	36,70	1
10	20,7	31,5	25	8	85 04561684	36,70	1
11	20,7	31,5	25	9	85 04561683	36,70	1



 DIN  
6499-B

## Kleština ER25, s vnitřním čtyřhranem

- DIN 6499-B
- Dvojitá drážka
- Přesnost obvodové házivosti 0,015 mm
- Pro upnutí závitníků s čtyřhranným unašečem

Rozpětí	Vnější Ø	Délka	Délka upnutí max.	Čtyřhran	Objednací číslo	Cena	MOM/Bal.j.
mm	mm	mm	mm	mm		€/ks	ks
3,5	26	34	18	2,7	85 04561682	36,70	1
4	26	34	18	3	85 04561681	36,70	1
4,5	26	34	18	3,4	85 04561680	36,70	1
5	26	34	18	4	85 04561679	36,70	1
5,5	26	34	18	4,3	85 04561678	36,70	1
6	26	34	18	4,9	85 04561677	36,70	1
7	26	34	18	5,5	85 04561676	36,70	1
8	26	34	22	6,2	85 04561675	36,70	1
9	26	34	22	7	85 04561674	36,70	1
10	26	34	25	8	85 04561673	36,70	1
11	26	34	25	9	85 04561672	36,70	1
12	26	34	25	9	85 04561671	36,70	1



 DIN  
6499-B

## Kleština ER32, s vnitřním čtyřhranem

- DIN 6499-B
- Dvojitá drážka
- Přesnost obvodové házivosti 0,015 mm
- Pro upnutí závitníků s čtyřhranným unašečem

Rozpětí	Vnější Ø	Délka	Délka upnutí max.	Čtyřhran	Objednací číslo	Cena	MOM/Bal.j.
mm	mm	mm	mm	mm		€/ks	ks
4	33	40	18	3,15	85 04561670	38,10	1
4,5	33	40	18	3,4	85 04561669	38,10	1
5	33	40	18	4	85 04561668	38,10	1
5,5	33	40	18	4,3	85 04561667	38,10	1
6	33	40	18	4,9	85 04561666	38,10	1
7	33	40	18	5,5	85 04561665	38,10	1
8	33	40	22	6,2	85 04561664	38,10	1
9	33	40	22	7	85 04561663	38,10	1
10	33	40	25	8	85 04561662	38,10	1
11	33	40	25	9	85 04561661	38,10	1
12	33	40	25	9	85 04561660	38,10	1
14	33	40	25	11	85 04561659	38,10	1
16	33	40	25	12	85 04561658	38,10	1
18	33	40	25	14,5	85 04561657	38,10	1



 DIN  
6499-B

## Kleština ER40, s vnitřním čtyřhranem

- DIN 6499-B
- Dvojitá drážka
- Přesnost obvodové házivosti 0,015 mm
- Pro upnutí závitníků s čtyřhranným našečem



Rozpětí	Vnější Ø	Délka	Délka upnutí max.	Čtyřhran	Objednáací číslo	Cena	MOM/Bal.j.
mm	mm	mm	mm	mm		€/ks	ks
6	41	46	18	4,9	85 04561656	39,40	1
7	41	46	18	5,5	85 04561655	39,40	1
8	41	46	22	6,3	85 04561654	39,40	1
19	41	46	22	7	85 04561653	39,40	1
10	41	46	25	8	85 04561652	39,40	1
11	41	46	25	9	85 04561651	39,40	1
12	41	46	25	9	85 04561650	39,40	1
14	41	46	25	11	85 04561649	39,40	1
16	41	46	25	12	85 04561648	39,40	1
18	41	46	25	14,5	85 04561647	39,40	1
20	41	46	28	16	85 04561646	39,40	1



## Mini upínací matice pro ER

- Kvalita vyvážení G 6,3 při 15000 min<sup>-1</sup>



Pro kleštinu	Vnější Ø	Počet závitů	Délka	Objednáací číslo	Cena	MOM/Bal.j.
	mm		mm		€/ks	ks
ER11	16	M13 x 0,75	12	85 04205726	22,90	1
ER16	22	M19 x 1	18	85 04205725	22,90	1
ER20	28	M24 x 1	19	85 04561640	22,90	1
ER25	35	M31 x 1,5	21	85 04205724	28,80	1



## Upínací matice pro ER

- Kvalita vyvážení G 6,3 při 15000 min<sup>-1</sup>



Pro kleštinu	Vnější Ø	Počet závitů	Délka	Objednáací číslo	Cena	MOM/Bal.j.
	mm		mm		€/ks	ks
ER16	32	M22 x 1,5	18	85 04205723	22,90	1
ER20	35	M26 x 1,5	19	85 04205722	22,90	1
ER25	42	M32 x 1,5	20	85 04205721	22,90	1
ER32	50	M40 x 1,5	22,5	85 04205720	24,20	1
ER40	63	M50 x 1,5	22,5	85 04205719	91,00	1



## Mini upínací matice pro ER, utěsnitelná

- Kvalita vyvážení G 6,3 při 15000 min<sup>-1</sup>



Pro kleštinu	Vnější Ø	Počet závitů	Délka	Objednáací číslo	Cena	MOM/Bal.j.
	mm		mm		€/ks	ks
ER16	22	M19 x 1	22	85 04561639	27,30	1
ER25	35	M30 x 1,5	25	85 04561638	27,30	1



## Upínací matice pro ER, utěsnitelná

- Kvalita vyvážení G 6,3 při 15000 min<sup>-1</sup>

Pro kleštinu	Vnější Ø mm	Počet závitů	Délka mm	Objednací číslo	Cena €/ks	MOM/Bal.j. ks
ER16	32	M22 x 1,5	22,5	85 04561637	30,10	1
ER25	42	M32 x 1,5	25	85 04561636	30,10	1
ER32	50	M40 x 1,5	28	85 04561635	32,80	1
ER40	63	M50 x 1,5	31	85 04561634	38,30	1



## Těsnící podložka pro upínací matici ER

- Z oceli, těsnící kroužek z vysoce pevného PEM
- Přemostění upínacího průměru 0,5 mm; do 70 bar
- Pro utěsnění kleštin typu ER, nákladově výhodná, v utěsnitelných upínacích maticích

Kleština	Ø upnutí mm	Objednací číslo	Cena €/ks	MOM/Bal.j. ks
ER16	3	85 04561633	17,00	1
ER16	4	85 04561632	17,00	1
ER16	5	85 04561631	17,00	1
ER16	6	85 04561630	17,00	1
ER16	7	85 04561629	13,50	1
ER16	8	85 04561628	13,50	1
ER16	9	85 04561627	13,50	1
ER16	10	85 04561626	13,50	1
ER25	3	85 04561625	13,50	1
ER25	4	85 04561624	17,00	1
ER25	5	85 04561623	17,00	1
ER25	6	85 04561622	17,00	1
ER25	7	85 04561621	17,00	1
ER25	8	85 04561620	17,00	1
ER25	9	85 04561619	13,50	1
ER25	10	85 04561618	13,50	1
ER25	11	85 04561617	13,50	1
ER25	12	85 04561616	13,50	1
ER25	13	85 04561615	13,50	1
ER25	14	85 04561614	13,50	1
ER25	15	85 04561613	13,50	1
ER25	16	85 04561612	13,50	1
ER32	3	85 04561611	13,50	1
ER32	4	85 04561610	17,00	1
ER32	5	85 04561609	17,00	1
ER32	6	85 04561608	17,00	1
ER32	7	85 04561607	17,00	1
ER32	8	85 04561606	13,50	1
ER32	9	85 04561605	13,50	1
ER32	10	85 04561604	13,50	1
ER32	11	85 04561603	13,50	1
ER32	12	85 04561602	13,50	1
ER32	13	85 04561601	13,50	1
ER32	14	85 04561600	13,50	1
ER32	15	85 04561599	13,50	1
ER32	16	85 04561598	13,50	1
ER32	17	85 04561597	13,50	1
ER32	18	85 04561596	13,50	1
ER32	19	85 04561595	13,50	1
ER32	20	85 04561594	13,50	1
ER40	3	85 04561593	13,50	1
ER40	4	85 04561592	17,00	1
ER40	5	85 04561591	17,00	1



Pokračování na následující straně

Pokračování

Kleština	Ø upnutí mm	Objednací číslo	Cena €/ks	MOM/Bal.j. ks
ER40	6	85 04561590	17,00	1
ER40	7	85 04561589	13,50	1
ER40	8	85 04561588	13,50	1
ER40	9	85 04561587	13,50	1
ER40	10	85 04561586	13,50	1
ER40	11	85 04561585	13,50	1
ER40	12	85 04561584	13,50	1
ER40	13	85 04561583	13,50	1
ER40	14	85 04561582	13,50	1
ER40	15	85 04561581	13,50	1
ER40	16	85 04561580	13,50	1
ER40	17	85 04561579	13,50	1
ER40	18	85 04561578	13,50	1
ER40	19	85 04561577	13,50	1
ER40	20	85 04561576	13,50	1
ER40	21	85 04561575	13,50	1
ER40	22	85 04561574	13,50	1
ER40	23	85 04561573	13,50	1
ER40	24	85 04561572	13,50	1
ER40	25	85 04561571	13,50	1
ER40	26	85 04561570	13,50	1

## Mini kleštinový klíč ER

Na sklíčidlo o velikosti	Objednací číslo	Cena €/ks	MOM/Bal.j. ks
ER11	85 04205715	15,20	1
ER16	85 04205714	15,20	1
ER20	85 04561569	18,90	1
ER25	85 04205713	19,50	1



## Kleštinový klíč ER

Na sklíčidlo o velikosti	Objednací číslo	Cena €/ks	MOM/Bal.j. ks
ER16	85 04205712	14,60	1
ER20	85 04205711	18,00	1
ER25	85 04205710	14,60	1
ER32	85 04205709	19,50	1
ER40	85 04205708	26,70	1



## Upínací klíč pro utahovací šrouby pro frézu

Ø čepu mm	Počet závitů	Objednací číslo	Cena €/ks	MOM/Bal.j. ks
16	M8	85 04561568	12,10	1
22	M10	85 04561567	15,80	1
27	M12	85 04561566	18,10	1
32	M16	85 04561565	24,20	1
40	M20	85 04561564	35,00	1



## Utahovací šroub pro frézu

- Pro úchyty nožové hlavy a kombinované nástrčné frézové trny

Počet závitů	Pro Ø trnu mm	Ø hlavy mm	Tloušťka hlavy mm	Vel. mm	Objednací číslo	Cena €/ks	MOM/Bal.j. ks
M8 x 16	16	20	6	5	85 04561563	6,50	1
M10 x 22	22	28	7	6	85 04561562	6,50	1
M12 x 27	27	35	8	8	85 04561561	9,70	1
M16 x 32	32	42	9	10	85 04561560	13,70	1
M20 x 40	40	52	10	12	85 04561559	22,70	1





## Utahovací šroub pro frézu, s vnitřním chlazením

- Pro úchyty nožové hlavy a kombinované nástrčné frézové trny

Počet závitů	Pro Ø trnu mm	Ø hlavy mm	Tloušťka hlavy mm	Vel. mm	Objednací číslo	Cena €/ks	MOM/Bal.j. ks
M8 x 16	16	20	6	5	85 04561558	17,50	1
M10 x 22	22	28	7	6	85 04561557	17,50	1
M12 x 27	27	35	8	8	85 04561556	19,50	1
M16 x 32	32	42	9	10	85 04561555	27,30	1
M20 x 40	40	52	10	12	85 04561554	35,00	1



## Kroužek unašeče

- DIN 6366
- Pro kombinované nástrčné frézovací trny

Na Ø čepu mm	Objednací číslo	Cena €/ks	MOM/Bal.j. ks
16	85 04561553	14,40	1
22	85 04561552	18,80	1
27	85 04561551	18,80	1
32	85 04561550	24,90	1
40	85 04561549	28,80	1



## Drážkový kámen s lícovaným perem

- Pro kombinované nástrčné frézovací trny

Na Ø čepu mm	Objednací číslo	Cena €/ks	MOM/Bal.j. ks
16	85 04561548	4,20	1
22	85 04561547	4,20	1
27	85 04561546	4,20	1
32	85 04561545	4,50	1
40	85 04561544	4,70	1



## Šroub imbusový

- Pro upínač systémů Weldon® a Whistler Notch

Velikost	Počet závitů	Objednací číslo	Cena €/ks	MOM/Bal.j. ks
6	M6 x 10	85 04561543	2,20	1
8	M8 x 10	85 04561542	2,20	1
10	M10 x 12	85 04561541	2,20	1
12/14	M12 x 16	85 04561540	4,50	1
16/18	M14 x 16	85 04561539	4,50	1
20	M16 x 16	85 04561538	4,50	1
25	M18 x 20	85 04561537	9,60	1
32	M20 x 20	85 04561536	9,60	1



## Trubice pro chladivo

- Se dvěma těsnícími kroužky
- Speciální těsnící kroužek do 120 bar

Upnutí	Objednací číslo	Cena €/ks	MOM/Bal.j. ks
HSK-A/E 50	85 04561535	10,40	1
HSK-A 63	85 04561534	10,40	1
HSK-A 100	85 04561533	15,70	1



## Nástrčný klíč

- Pro připojení nebo výměnu trubek na chladiva

Upnutí	Objednací číslo	Cena €/ks	MOM/Bal.j. ks
HSK-A 50	85 04561532	27,70	1
HSK-A 63	85 04561531	27,70	1
HSK-A 100	85 04561530	35,40	1



## Kroužek na frézový trn, tvar A

• Děrovaná a tvrzená pružinová pásová ocel

fortis

DIN  
2084

A



Otvor mm	Šířka mm	Vnější Ø mm	Objednací číslo	Cena €/ks	MOM/Bal.j. ks
16	0,03	25	85 04561529	2,80	1
16	0,05	25	85 04561528	1,15	1
16	0,1	25	85 04561527	0,85	1
16	0,2	25	85 04561526	0,85	1
16	0,3	25	85 04561525	0,85	1
16	0,5	25	85 04561524	0,90	1
16	0,6	25	85 04561523	0,90	1
16	1	25	85 04561522	1,25	1
22	0,03	33	85 04561521	1,50	1
22	0,05	33	85 04561520	2,25	1
22	0,1	33	85 04561519	1,15	1
22	0,2	33	85 04561518	1,15	1
22	0,3	33	85 04561517	1,40	1
22	0,5	33	85 04561516	1,65	1
22	0,6	33	85 04561515	1,85	1
22	1	33	85 04561514	2,65	1
27	0,03	39	85 04561513	3,45	1
27	0,05	39	85 04561512	2,65	1
27	0,1	39	85 04561511	1,35	1
27	0,2	39	85 04561510	1,50	1
27	0,3	39	85 04561509	1,75	1
27	0,5	39	85 04561508	2,05	1
27	0,6	39	85 04561507	2,25	1
27	1	39	85 04561506	3,20	1
32	0,03	45	85 04561505	4,35	1
32	0,05	45	85 04561504	3,20	1
32	0,1	45	85 04561503	1,65	1
32	0,2	45	85 04561502	2,05	1
32	0,3	45	85 04561501	2,25	1
32	0,5	45	85 04561500	2,40	1
32	0,6	45	85 04561499	2,65	1
32	1	45	85 04561498	3,95	1
40	0,03	54	85 04561497	5,05	1
40	0,5	54	85 04561496	3,90	1
40	0,1	54	85 04561495	2,25	1
40	0,2	54	85 04561494	2,65	1
40	0,3	54	85 04561493	3,70	1
40	0,5	54	85 04561492	3,80	1
40	0,6	54	85 04561491	4,55	1
40	1	54	85 04561490	6,90	1



## Kroužek na frézový trn, tvar B

• Děrovaná a tvrzená pružinová pásová ocel

Otvor mm	Šířka mm	Vnější Ø mm	Objednací číslo	Cena €/ks	MOM/Bal.j. ks
16	2	27	85 04561489	10,55	1
16	3	27	85 04561488	10,55	1
16	5	27	85 04561487	13,55	1
16	6	27	85 04561486	11,35	1
16	10	27	85 04561485	15,85	1
16	20	27	85 04561484	20,15	1
16	30	27	85 04561483	24,75	1
22	2	34	85 04561482	10,60	1
22	3	34	85 04561481	10,60	1
22	5	34	85 04561480	12,25	1
22	6	34	85 04561479	13,00	1
22	10	34	85 04561478	23,15	1
22	20	34	85 04561477	30,30	1
22	30	34	85 04561476	30,30	1
27	2	41	85 04561475	11,00	1
27	3	41	85 04561474	11,20	1
27	5	41	85 04561473	13,80	1
27	6	41	85 04561472	15,20	1
27	10	41	85 04561471	19,70	1
27	20	41	85 04561470	25,45	1
27	30	41	85 04561469	36,15	1
32	2	47	85 04561468	12,60	1
32	3	47	85 04561467	14,70	1
32	5	47	85 04561466	16,10	1
32	6	47	85 04561465	17,75	1
32	10	47	85 04561464	23,15	1
32	20	47	85 04561463	32,20	1
32	30	47	85 04561462	39,45	1
40	2	55	85 04561461	15,85	1
40	3	55	85 04561460	17,10	1
40	5	55	85 04561459	20,80	1
40	6	55	85 04561458	22,70	1
40	10	55	85 04561457	29,25	1
40	20	55	85 04561456	42,20	1
40	30	55	85 04561455	48,95	1

**fortis**

DIN  
2084

B



## V sortimentu - kroužek frézovacího trnu

• Tvrzená pružinová pásová ocel

**fortis**

DIN  
2084

A



Obsah	Počet x šířka mm	Otvor mm	Objednací číslo	Cena €/ks	MOM/Bal.j. ks
35 ks	5 x 0,03; 5 x 0,04; 5 x 0,05; 6 x 0,10; 3 x 0,20; 3 x 0,30; 3 x 0,50; 2 x 0,60; 2 x 1,00; 1 x 1,50	16	85 04561454	94,20	1
35 ks	5 x 0,03; 5 x 0,04; 5 x 0,05; 6 x 0,10; 3 x 0,20; 3 x 0,30; 3 x 0,50; 2 x 0,60; 2 x 1,00; 1 x 1,50	22	85 04561453	101,90	1
35 ks	5 x 0,03; 5 x 0,04; 5 x 0,05; 6 x 0,10; 3 x 0,20; 3 x 0,30; 3 x 0,50; 2 x 0,60; 2 x 1,00; 1 x 1,50	27	85 04561452	109,60	1
35 ks	5 x 0,03; 5 x 0,04; 5 x 0,05; 6 x 0,10; 3 x 0,20; 3 x 0,30; 3 x 0,50; 2 x 0,60; 2 x 1,00; 1 x 1,50	32	85 04561451	127,30	1
35 ks	5 x 0,03; 5 x 0,04; 5 x 0,05; 6 x 0,10; 3 x 0,20; 3 x 0,30; 3 x 0,50; 2 x 0,60; 2 x 1,00; 1 x 1,50	40	85 04561450	162,90	1
35 ks	5 x 0,03; 5 x 0,04; 5 x 0,05; 6 x 0,10; 3 x 0,20; 3 x 0,30; 3 x 0,50; 2 x 0,60; 2 x 1,00; 1 x 1,50	16	85 04561449	122,40	1
60 ks	10 x 0,03; 10 x 0,04; 10 x 0,05; 10 x 0,10; 5 x 0,20; 5 x 0,30; 4 x 0,50; 3 x 0,60; 2 x 1,00; 1 x 1,50	22	85 04561448	152,70	1
60 ks	10 x 0,03; 10 x 0,04; 10 x 0,05; 10 x 0,10; 5 x 0,20; 5 x 0,30; 4 x 0,50; 3 x 0,60; 2 x 1,00; 1 x 1,50	27	85 04561447	183,50	1
60 ks	10 x 0,03; 10 x 0,04; 10 x 0,05; 10 x 0,10; 5 x 0,20; 5 x 0,30; 4 x 0,50; 3 x 0,60; 2 x 1,00; 1 x 1,50	32	85 04561446	216,30	1
60 ks	10 x 0,03; 10 x 0,04; 10 x 0,05; 10 x 0,10; 5 x 0,20; 5 x 0,30; 4 x 0,50; 3 x 0,60; 2 x 1,00; 1 x 1,50	40	85 04561445	241,70	1

## Rychlovýměnný upínač pro závitorezné vložky

- DIN 1835 B+E, tvar A
- Válcová stopka
- Elastické vyrovnání délky



DIN  
1835 B+E

A

Ø stopky mm	Na závity M3-M12	Ø vložky mm	Vyrovnání délky tlak mm	Vyrovnání délky tah mm	Vnější Ø mm	Délka výložníku mm	Na vložku typu	Objednací číslo	Cena €/ks	MOM/Balj. ks
20	M3-M12	19	7	7	38	41	FE1/FES1	85 04561444	144,70	1
25	M3-M12	19	7	7	38	41	FE1/FES1	85 04561443	147,40	1
32	M3-M12	19	7	7	38	41	FE1/FES1	85 04561442	152,40	1
25	M6-M20	31	12	12	55	63	FE2/FES2	85 04561441	157,60	1
32	M6-M20	31	12	12	55	63	FE2/FES2	85 04561440	162,80	1
32	M14-M33	48	17,5	17,5	79	97	FE3/FES3	85 04561439	224,80	1

## Rychlovýměnný upínač pro závitorezné vložky

- DIN 2080, tvar A
- Strmá kuželová stopka
- Elastické vyrovnání délky



DIN  
2080

A

Kuželová stopka	Na závity	Ø vložky mm	Vyrovnání délky tlak mm	Vyrovnání délky tah mm	Vnější Ø mm	Délka výložníku mm	Na vložku typu	Objednací číslo	Cena €/ks	MOM/Balj. ks
SK 40	M3-M12	19	7	7	36	50	FE1/FES1	85 04561438	180,20	1
SK 40	M6-M20	31	12	12	53	78	FE2/FES2	85 04561437	227,10	1
SK 40	M14-M33	48	17,5	17,5	78	143	FE3/FES3	85 04561436	283,90	1
SK 50	M3-M12	19	7	7	36	54	FE1/FES1	85 04561435	284,00	1
SK 50	M6-M20	31	12	12	53	80	FE2/FES2	85 04561434	288,80	1
SK 50	M14-M33	48	17,5	17,5	78	130	FE3/FES3	85 04561433	464,20	1

## Rychlovýměnný upínač pro závitorezné vložky

- DIN 69871, tvar A
- Strmá kuželová stopka
- Elastické vyrovnání délky



DIN  
69871

A

Kuželová stopka	Na závity	Ø vložky mm	Vyrovnání délky tlak mm	Vyrovnání délky tah mm	Vnější Ø mm	Délka výložníku mm	Na vložku typu	Objednací číslo	Cena €/ks	MOM/Balj. ks
SK 40	M3-M12	19	7	7	38	59	FE1/FES1	85 04561432	167,70	1
SK 40	M6-M20	31	12	12	54	97	FE2/FES2	85 04561431	214,20	1
SK 40	M14-M33	48	17,5	17,5	78	156	FE3/FES3	85 04561430	272,40	1
SK 50	M3-M12	19	7	7	38	63	FE1/FES1	85 04561429	277,10	1
SK 50	M6-M20	31	12	12	55	97	FE2/FES2	85 04561428	312,00	1
SK 50	M14-M33	48	17,5	17,5	78	140	FE3/FES3	85 04561427	438,00	1

## Rychlovýměnný upínač pro závitorezné vložky

- JIS B 6339, tvar A
- Strmá kuželová stopka
- Elastické vyrovnání délky

**JIS B  
6339**
**A**

Kuželová stopka	Na závitníky	Ø vložky mm	Vyrovnání délky tlak mm	Vyrovnání délky tah mm	Vnější Ø mm	Délka výložníku mm	Na vložku typu	Objednací číslo	Cena	MOM/Bal.j.
									€/ks	ks
BT 40	M3–M12	19	7	7	36	67,5	FE1/FES1	85 04561426	170,00	1
BT 40	M6–M20	31	12	12	53	94,5	FE2/FES2	85 04561425	214,20	1
BT 40	M14–M33	48	17,5	17,5	78	164,5	FE3/FES3	85 04561424	267,80	1
BT 50	M3–M12	19	7	7	36	77	FE1/FES1	85 04561423	267,80	1
BT 50	M6–M20	31	12	12	53	102,5	FE2/FES2	85 04561422	272,40	1
BT 50	M14–M33	48	17,5	17,5	78	142,5	FE3/FES3	85 04561421	437,70	1

## Rychlovýměnný upínač pro závitorezné vložky

- DIN 69893, tvar A
- Dutý stopkový kužel
- Elastické vyrovnání délky

**DIN  
69893**
**A**

Kuželová stopka	Na závitníky	Ø vložky mm	Vyrovnání délky tlak mm	Vyrovnání délky tah mm	Vnější Ø mm	Délka výložníku mm	Na vložku typu	Objednací číslo	Cena	MOM/Bal.j.
									€/ks	ks
HSK-A 63	M3–M12	19	7,5	7,5	40	81	FE1/FES1	85 04561420	379,20	1
HSK-A 63	M6–M20	31	10	10	53	119	FE2/FES2	85 04561419	412,00	1
HSK-A 63	M14–M33	48	17,5	17,5	78	176	FE3/FES3	85 04561418	491,60	1
HSK-A 100	M3–M12	19	7,5	7,5	40	90	FE1/FES1	85 04561417	546,70	1
HSK-A 100	M6–M20	31	10	10	53	138	FE2/FES2	85 04561416	570,00	1
HSK-A 100	M14–M33	48	17,5	17,5	78	190	FE3/FES3	85 04561415	663,10	1

## Rychlovýměnný upínač pro závitorezné vložky

- DIN 69880
- VDI stopka
- Elastické vyrovnání délky

**DIN  
69880**

Stopka	Na závitníky	Ø vložky d1 mm	Vyrovnání délky tlak mm	Vyrovnání délky tah mm	Vnější Ø mm	Délka výložníku mm	Na vložku typu	Objednací číslo	Cena	MOM/Bal.j.
									€/ks	ks
VDI 30	M3–M12	19	7	7	38	55	FE1/FES1	85 04561414	297,80	1
VDI 30	M6–M20	31	12	12	55	77	FE2/FES2	85 04561413	344,40	1
VDI 40	M3–M12	19	7	7	38	55	FE1/FES1	85 04561412	318,30	1
VDI 40	M6–M20	31	12	12	55	77	FE2/FES2	85 04561411	365,20	1
VDI 50	M3–M12	19	7	7	38	55	FE1/FES1	85 04561410	385,00	1
VDI 50	M6–M20	31	12	12	55	77	FE2/FES2	85 04561409	414,10	1
VDI 50	M14–M33	48	17,5	17,5	79	110	FE3/FES3	85 04561408	552,00	1

## Rychlovýměnný upínač pro závitorezné vložky

- DIN ISO 228, tvar A
- MK stopka
- Elastické vyrovnání délky



DIN  
ISO  
228

A

Kuželová stopka	Na závity	Ø vložky	Vyrovnání délky tlak	Vyrovnání délky tah	Vnější Ø	Délka výložníku	na vložku typu	Objednací číslo	Cena	MOM/Bal.j.
		mm	mm	mm	mm	mm			€/ks	ks
MK 2	M3–M12	19	7	7	36	46	FE1/FES1	85 04561407	152,40	1
MK 3	M3–M12	19	7	7	36	46	FE1/FES1	85 04561406	157,60	1
MK 3	M6–M20	31	12	12	68	68	FE2/FES2	85 04561405	160,30	1
MK 4	M6–M20	31	12	12	70	70	FE2/FES2	85 04561404	165,40	1
MK 4	M14–M33	48	17,5	17,5	78	108	FE3/FES3	85 04561403	289,40	1
MK 5	M14–M33	48	17,5	17,5	78	103	FE3/FES3	85 04561402	351,40	1

## Rychlovýměnná vložka FE1

- Bez bezpečnostní spojky
- Pro průchozí otvory

Ø otvoru	Čtyřhran	Na závity DIN 371	Na závity DIN 376	Na závity, JIS norma	Na závity, ISO norma	Objednací číslo	Cena	MOM/Bal.j.
mm	mm						€/ks	ks
2,8	2,1	M2 – M2,6	M4	–	–	85 04561401	19,40	1
3,5	2,7	M3	M5	–	–	85 04561400	19,40	1
4,5	3,4	M4	M6	–	–	85 04561399	19,40	1
5	4	–	–	M4	M5	85 04561398	19,40	1
6	4,9	M5/M6	M8	–	–	85 04561397	19,40	1
8	6,3	M8	M11	–	M8/M10	85 04561396	19,40	1
7	5,5	M7	M10	M10	–	85 04561395	19,40	1
9	7,1	–	M12	–	M12	85 04561394	19,40	1
10	8	M10	–	–	–	85 04561393	19,40	1



## Rychlovýměnná vložka FE2

- Bez bezpečnostní spojky
- Pro průchozí otvory

Ø otvoru	Čtyřhran	Na závity DIN 371	Na závity DIN 376	Na závity, JIS norma	Na závity, ISO norma	Objednací číslo	Cena	MOM/Bal.j.
mm	mm						€/ks	ks
6	4,9	M5/M6	M8	–	–	85 04561392	28,30	1
8	6,3	M8	M11	–	M8/M10	85 04561391	28,30	1
7	5,5	M7	M10	M10	–	85 04561390	28,30	1
9	7,1	M10	–	–	–	85 04561389	28,30	1
10	8	–	M12	–	M12	85 04561388	28,30	1
11	9	–	M14	–	–	85 04561387	28,30	1
12	9	–	M16	–	–	85 04561386	28,30	1
14	11	–	M18	M18	–	85 04561385	28,30	1
16	12	–	M20	–	–	85 04561384	28,30	1



## Rychlovýměnná vložka FE3

- Bez bezpečnostní spojky
- Pro průchozí otvory



Ø otvoru	Čtyřhran	Na závitníky DIN 376	Na závitníky, JIS norma	Objednací číslo	Cena	MOM/Bal.j.
mm	mm				€/ks	ks
11	9	M14	–	85 04561383	64,30	1
12	9	M16	–	85 04561382	64,30	1
14	11	M18	M15	85 04561381	64,30	1
16	12	M20	–	85 04561380	64,30	1
18	14,5	M22/M25	–	85 04561379	64,30	1
20	16	M27	–	85 04561378	64,30	1
22	18	M30	–	85 04561377	64,30	1
25	20	M33	–	85 04561376	64,30	1
28	22	M36	–	85 04561375	64,30	1



## Rychlovýměnná vložka FES1

- S bezpečnostní spojkou omezující točivý moment
- Pro základní otvory



Ø otvoru	Čtyřhran	Na závitníky DIN 371	Na závitníky DIN 376	Na závitníky, JIS norma	Na závitníky, ISO norma	Objednací číslo	Cena	MOM/Bal.j.
mm	mm						€/ks	ks
2,7	2,1	M2	–	–	–	85 04561374	44,00	1
3,5	2,7	M3	–	–	–	85 04561373	44,00	1
4	3	M3,5	–	–	–	85 04561372	44,00	1
4,5	3,4	M4	–	–	–	85 04561371	44,00	1
5	4	–	–	M4	–	85 04561370	44,00	1
6	4,9	M5/M6	–	–	–	85 04561369	44,00	1
6,3	5	–	–	–	M6	85 04561368	44,00	1
7	5,5	M8	–	–	M8	85 04561367	44,00	1
8	6,3	–	M10	M10	–	85 04561366	44,00	1
9	7,1	M10	–	–	–	85 04561365	44,00	1
10	8	–	M12	–	M12	85 04561364	44,00	1



## Rychlovýměnná vložka FES2

- S bezpečnostní spojkou omezující točivý moment
- Pro základní otvory



Ø otvoru	Čtyřhran	Na závitníky DIN 371	Na závitníky DIN 376	Na závitníky, JIS norma	Na závitníky, ISO norma	Objednací číslo	Cena	MOM/Bal.j.
mm	mm						€/ks	ks
6	4,9	M6	–	–	–	85 04561363	59,50	1
6,3	5	–	–	–	M6	85 04561362	59,50	1
7	6,3	M8	–	–	M8	85 04561361	59,50	1
8	5,5	–	M10	M10	–	85 04561360	59,50	1
9	8	M10	–	–	–	85 04561359	59,50	1
10	7,1	–	M12	–	M12	85 04561358	59,50	1
11	9	–	M14	–	–	85 04561357	59,50	1
11,2	9	–	–	–	M14	85 04561356	59,50	1
12	9	–	M16	–	–	85 04561355	59,50	1
12,5	10	–	–	M16	M16	85 04561354	59,50	1
14	11	–	M18	M18	–	85 04561353	59,50	1
14	11,2	–	–	–	M20	85 04561352	59,50	1
16	12	–	M20	–	–	85 04561351	59,50	1
16	12,5	–	–	–	M24	85 04561350	59,50	1



## Rychlovýměnná vložka FES3

- S bezpečnostní spojkou omezující točivý moment
- Pro základní otvory



Ø otvoru	Čtyřhran	Na závitníky DIN 376	Na závitníky, JIS norma	Objednáací číslo	Cena	MOM/Bal.j.
mm	mm				€/ks	ks
11	9	M14	–	85 04561349	148,00	1
12	9	M16	–	85 04561348	148,00	1
14	11	M18	M18	85 04561347	148,00	1
16	12	M20	–	85 04561346	148,00	1
18	14,5	M22	–	85 04561345	148,00	1
18	14,5	M24	–	85 04561344	148,00	1
20	16	M27	–	85 04561343	148,00	1
22	18	M30	–	85 04561342	148,00	1
25	20	M33	–	85 04561341	148,00	1
28	22	M36	–	85 04561340	148,00	1



## Upínač sklíčidla

- Z legované cementační oceli
- Kalená 58 ± 2 HRC, hloubka min. 0,5 mm
- Pevnost v tahu v jádru po cementování cca 950 N/mm<sup>2</sup>
- Kužel DIN 254
- Kuželový úhel: tolerance AT3
- Přesnost povrchu kuželu Ra < 1 μm
- Přesnost obvodové házivosti ≤ 0,01 mm
- Kvalita vyvážení G 6,3 při 15000 min<sup>-1</sup>

DIN  
69871

A

Kuželová stopka	Kuželový upínač	Délka výložníku mm	Objednací číslo	Cena €/ks	MOM/Bal.j. ks
SK 40	B 16	25	85 04561339	44,50	1
SK 50	B 16	25	85 04561338	69,10	1



## Úchyt na sklíčidlo

- Z legované cementační oceli
- Kalená 58 ± 2 HRC, hloubka min. 0,5 mm
- Pevnost v tahu v jádru po cementování cca 950 N/mm<sup>2</sup>
- Kužel DIN 254
- Kuželový úhel: tolerance AT3
- Přesnost povrchu kuželu Ra < 1 μm
- Přesnost obvodové házivosti ≤ 0,01 mm
- Upínač nástrojů DIN 2080
- K upnutí tříčelístvých sklíčidel s radiálním zablokováním s vnitřním kuželem ve shodě s DIN 238

DIN  
2080

A

Kuželová stopka	Kuželový upínač	Délka výložníku mm	Objednací číslo	Cena €/ks	MOM/Bal.j. ks
SK 40	B 16	17	85 04561337	41,50	1



## Úchyt na sklíčidlo

- Z legované cementační oceli
- Kalená 58 ± 2 HRC, hloubka min. 0,5 mm
- Pevnost v tahu v jádru po cementování cca 950 N/mm<sup>2</sup>
- Kužel DIN 254
- Kuželový úhel: tolerance AT3
- Přesnost povrchu kuželu Ra < 1 μm
- Přesnost obvodové házivosti ≤ 0,01 mm
- Kvalita vyvážení G 6,3 při 15000 min<sup>-1</sup>
- Upínač JIS B 6339 (MAS-BT)
- K upnutí tříčelístvých sklíčidel s radiálním zablokováním s vnitřním kuželem ve shodě s DIN 238

JIS B  
6339

A

Kuželová stopka	Kuželový upínač	Délka výložníku mm	Objednací číslo	Cena €/ks	MOM/Bal.j. ks
BT 40	B 16	25	85 04561336	44,50	1
BT 50	B 16	32	85 04561335	69,10	1



## Montážní blok

- Rychlá a snadná montáž a demontáž upínačů nástrojů
- Ve vertikální a horizontální poloze
- Vložky z masivního materiálu



Norma	Kuželová stopka	Objednací číslo	Cena €/ks	MOM/Bal.j. ks
DIN 2080	SK 40	85 04561334	165,00	1
DIN 2080	SK 50	85 04561333	276,50	1
DIN 69871	SK 40	85 04561332	177,80	1
DIN 69871	SK 50	85 04561331	276,50	1
JIS B 69871	BT 40	85 04561330	177,80	1
JIS B 69871	BT 50	85 04561329	276,50	1





## Silný podkovicový magnet

- Můstkový magnet s vysokou přídržnou silou a otvorem k upevnění
- S pólovou deskou
- Teplota použití: do 450 °C
- Ke zvedání, polohování, držení, vyrovnání atd.

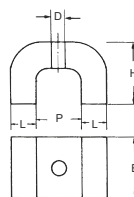

Rozteč pólů mm	Tloušťka ramene mm	Šířka mm	Výška mm	Otvor mm	Síla přilnavosti N	Hmotnost g	Objednací číslo	Cena €/ks	MOM/Bal.j. ks
15	8	20	20	4	45	65	85 04561328 !	11,10	1
20	10	25	25	5	90	150	85 04561327 !	21,40	1
22	11	30	30	6	120	220	85 04561326 !	36,90	1
35	11	35	35	2 x 8	230	380	85 04561325 !	63,50	1

## Válečkový magnet

- Materiál AlNiCo 500
- Označení pólu zářezem
- Axiálně magnetizovaný
- Teplota použití do 450 °C
- Propojování jednotlivých magnetů za sebou do libovolné délky

Dodávka: Vždy po párech.



Ø mm	Výška mm	Hmotnost g	Objednací číslo	Cena €/ks	MOM/Bal.j. ks
6	20	10	85 04561324 !	7,60	1
8	25	15	85 04561323 !	10,90	1
10	30	30	85 04561322 !	18,00	1

## Hrncový magnet s vnitřním závitem

- Materiál AlNiCo 500
- Teplota použití do 450 °C
- Ke zvedání, polohování, držení, vyrovnání atd.

Ø mm	Výška mm	Počet závitů	Výška závitů mm	Síla přilnavosti N	Hmotnost g	Objednací číslo	Cena €/ks	MOM/Bal.j. ks
17	16	M6	4	18	26	85 04561321 !	3,60	1
21	19	M6	5	28	50	85 04561320 !	4,70	1
27	25	M6	6	65	110	85 04561319 !	9,70	1
35	30	M6	9	115	215	85 04561318 !	18,80	1
65	43	M12	13	400	1080	85 04561317 !	76,80	1



## Plošný hrncový magnet

- Materiál AlNiCo 500
- S ocelovým opláštěním a průchozím zahloubeným otvorem
- Teplota použití do 450 °C
- K zabudování do přípravků

Ø mm	Výška mm	Otvor mm	Síla přilnavosti N	Hmotnost g	Objednací číslo	Cena €/ks	MOM/Bal.j. ks
19	8	3,5	30	18	85 04561316 !	4,70	1
29	9	5	55	46	85 04561315 !	7,00	1
38	10,5	5	95	97	85 04561314 !	11,80	1



## Válečkový magnet s drážkou a průchozím otvorem

- Materiál AlNiCo 500
- S dělenou adhezní plochou a průchozím otvorem pro upevnění
- Teplota použití do 450 °C
- Použití: Pro laboratorní účely, měření a polohování

Ø	Výška	Otvor	Síla přilnavosti	Hmotnost	Objednací číslo	Cena	MOM/Bal.j.
mm	mm	mm	N	g		€/ks	ks
13	10	4,2	7	7	85 04561313 !	3,70	1
19	13	5,4	19	20	85 04561312 !	5,50	1
25	16	5,4	29	56	85 04561311 !	11,00	1
32	25	7	66	133	85 04561310 !	22,00	1



## Hrcový magnet s odtlačným závitem

- S držadlem k snadnému odtlačení magnetu od obrobku
- Teplota použití do 350 °C
- Pro přídržné přípravky a montážní svařovací práce

Ø	Výška	Počet závitů	Síla přilnavosti	Hmotnost	Objednací číslo	Cena	MOM/Bal.j.
mm	mm		N	g		€/ks	ks
44	44	M8	320	900	85 04561309 !	57,00	1
54	50	M8	470	1200	85 04561308 !	80,00	1
70	63	M8	980	2600	85 04561307 !	146,00	1





## MĚŘICÍ TECHNIKA

DIGITÁLNÍ DÍLENSKÁ POSUVNÁ MĚŘÍTKA	STRANA 5/6
DIGITÁLNÍ HROTOVÁ POSUVNÁ MĚŘÍTKA	STRANA 5/11
DIGITÁLNÍ MIKROMETRY	STRANA 5/17
DIGITÁLNÍ POSUVNÁ MĚŘÍTKA	STRANA 5/8
DIGITÁLNÍ POSUVNÉ HLOUBKOMĚRY	STRANA 5/6
DIGITÁLNÍ ÚCHYLKOMĚRY	STRANA 5/13
DÍLENSKÁ POSUVNÁ MĚŘÍTKA	STRANA 5/5
DUTINOMĚRY A OBKROČNÁ HMATADLA	STRANA 5/20
KAPESNÍ POSUVNÁ MĚŘÍTKA	STRANA 5/2
KONCOVÉ MĚRKY	STRANA 5/22
MALÉ MĚŘICÍ STATIVY	STRANA 5/14
MALÉ MĚŘICÍ STOLY	STRANA 5/15
MEZNÍ VÁLEČKOVÉ KALIBRY	STRANA 5/26
POSUVNÉ HLOUBKOMĚRY	STRANA 5/4
PRECIZNÍ REJSKY	STRANA 5/19
ŠABLONY	STRANA 5/22
SADY MĚŘICÍCH NÁSTROJŮ	STRANA 5/12
TŘMENOVÉ MIKROMETRY	STRANA 5/15
ÚHLOMĚRY	STRANA 5/20
VNITŘNÍ MĚŘICÍ PŘÍSTROJE	STRANA 5/18
VNITŘNÍ MIKROMETRY	STRANA 5/18

## Jednoduché posuvné měřítko

- Tvrdá mosaz
- Vnější měření

Měřicí rozmezí	Délka měřicí čelisti	Nonius dole	Nonius nahoře	Objednací číslo	Cena	MOM/Bal.j.
mm	mm	mm	"		€/ks	ks
80	25	0,1	1/16	85 04561296	9,50	1
100	25	0,1	1/16	85 04561295	10,10	1



## Jednoduché posuvné měřítko

- Tvrdá mosaz
- Dvoji měření (vnitřní a vnější rozměry)

Měřicí rozmezí	Délka měřicí čelisti	Nástavec pro měření vnitřních rozměrů	Nonius dole	Nonius nahoře	Objednací číslo	Cena	MOM/Bal.j.
mm	mm	mm	mm	"		€/ks	ks
80	20	5	0,1	1/16	85 04561294	8,20	1
100	20	5	0,1	1/16	85 04561293	8,60	1



## Kapesní posuvné měřítko

- DIN 862
- Z NEREZ oceli
- Nonius a stupnice matně chromovány
- 4 druhy měření (měření vnitřních, vnějších, hloubkových a stupňovitých rozměrů)
- Hranatý hloubkový rozměr

Měřicí rozmezí	Délka měřicí čelisti	Provedení	Nonius dole	Nonius nahoře	Objednací číslo	Cena	MOM/Bal.j.
mm	mm		mm	"		€/ks	ks
150	40	Aretační šroub	0,05	1/128	85 03266891	23,40	1



## Kapesní posuvné měřítko pro leváky

- DIN 862
- Z NEREZ oceli
- Nonius a stupnice matně chromovány
- 4 druhy měření (měření vnitřních, vnějších, hloubkových a stupňovitých rozměrů)
- Hranatý hloubkový rozměr
- Tabulka závitů na zadní straně

**Dodávka:** V pouzdře z koženky.

Měřicí rozmezí	Délka měřicí čelisti	Provedení	Nonius dole	Nonius nahoře	Objednací číslo	Cena	MOM/Bal.j.
mm	mm		mm	"		€/ks	ks
150	40	Momentová páčka	0,05	1/128	85 04561306	41,50	1
150	40	Aretační šroub	0,05	1/128	85 04561305	41,20	1





## Kapesní posuvné měřítko

- DIN 862
- Z NEREZ oceli
- Nonius a stupnice matně chromovány
- 4 druhy měření (měření vnitřních, vnějších, hloubkových a stupňovitých rozměrů)
- Tabulka závitů na zadní straně

**Dodávka:** V pouzdře z koženky.

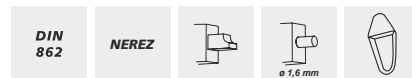
Měřicí rozmezí mm	Délka měřicí čelisti mm	Provedení	Hloubkový rozměr	Nonius dole mm	Nonius nahoře "	Objednací číslo	Cena €/ks	MOM/Bal.j. ks
150	40	Momentová páčka	Hranatý	0,02	1/1000	85 04561304	27,45	1
150	40	Aretační šroub	Hranatý	0,02	1/1000	85 04561303	27,45	1
150	40	Momentová páčka	Kulatý	0,02	1/1000	85 04561302	38,10	1
150	40	Aretační šroub	Kulatý	0,02	1/1000	85 04561301	38,10	1



## Kapesní posuvné měřítko s odečtem bez paralaxní chyby

- DIN 862
- Z NEREZ oceli
- Nonius a stupnice matně chromovány
- Odečet bez paralaxní chyby
- 4 druhy měření (měření vnitřních, vnějších, hloubkových a stupňovitých rozměrů)
- Hranatý hloubkový rozměr
- Tabulka závitů na zadní straně

**Dodávka:** V pouzdře z koženky.

Měřicí rozmezí mm	Délka měřicí čelisti mm	Provedení	Nonius dole mm	Nonius nahoře "	Objednací číslo	Cena €/ks	MOM/Bal.j. ks
150	40	Momentová páčka	0,02	1/1000	85 04561300	46,75	1
150	40	Aretační šroub	0,02	1/1000	85 04561299	46,75	1



## Kapesní posuvné měřítko s odečtem bez paralaxní chyby, dvojité prizmatické vedení

- DIN 862
- Z nerezové oceli, tvrzené
- Nonius a stupnice matně chromovány
- Odečet bez paralaxní chyby
- S aretačním šroubem
- Měřicí plochy, jemně broušené
- Optimální vodící a kluzné vlastnosti díky vnitřně uloženému dvojitému prizmatickému vedení
- 4 druhy měření (měření vnitřních, vnějších, hloubkových a stupňovitých rozměrů)
- Hranatý hloubkový rozměr
- Tabulka závitů na zadní straně

**Dodávka:** V pouzdře z koženky.

Měřicí rozmezí mm	Délka měřicí čelisti mm	Provedení	Nonius dole mm	Nonius nahoře "	Objednací číslo	Cena €/ks	MOM/Bal.j. ks
150	40	Aretační šroub	0,02	1/1000	85 04561298	77,80	1



## Malé kapesní posuvné měřítko

- DIN 862
- Z nerezové oceli, tvrzené
- Nonius a stupnice matně chromovány
- S aretačním šroubem
- 4 druhy měření (měření vnitřních, vnějších, hloubkových a stupňovitých rozměrů)
- Hranatý hloubkový rozměr
- Tabulka závitů na zadní straně

DIN  
862

NEREZ



Dodávka: V pouzdře z koženky.

Měřicí rozmezí	Délka měřicí čelisti	Provedení	Nonius dole	Objednací číslo	Cena	MOM/Bal.j.
mm	mm		mm		€/ks	ks
100	25	Aretační šroub	0,02	85 04561297	26,25	1

## Posuvný hloubkoměr

- DIN 862
- Z NEREZ oceli
- Nonius a stupnice matně chromovány
- Laserové škálování
- S aretačním šroubem

DIN  
862

NEREZ



Dodávka: V plastovém boxu.

Měřicí rozmezí	Délka můstku	Nonius dole	Průřez	Objednací číslo	Cena	MOM/Bal.j.
mm	mm	mm	mm		€/ks	ks
200	100	0,02	8 x 3	85 04561285	45,80	1
300	150	0,02	12 x 4	85 04561284	78,50	1
500	150	0,02	12 x 4	85 04561283	147,40	1

## Posuvný hloubkoměr, s měřicím kolíkem

- DIN 862
- Z NEREZ oceli
- Nonius a stupnice matně chromovány
- Laserové škálování
- S aretačním šroubem

DIN  
862

NEREZ



Dodávka: V plastovém boxu.

Měřicí rozmezí	Délka můstku	Nonius dole	Průřez	Ø měřicího kolíku	Objednací číslo	Cena	MOM/Bal.j.
mm	mm	mm	mm	mm		€/ks	ks
80	50	0,02	8 x 3	1	85 04561282	31,70	1
200	100	0,02	8 x 3	1,5	85 04561281	61,50	1
300	150	0,02	8 x 3	2	85 04561280	96,70	1

## Posuvný hloubkoměr, s odsazenou měřicí tyčí

- DIN 862
- Z NEREZ oceli
- Nonius a stupnice matně chromovány
- Laserové škálování
- S aretačním šroubkem
- Oboustranné dělení měřicí lišty, tedy také použitelné jako normální hloubkoměr

DIN  
862

NEREZ



Dodávka: V plastovém boxu.

Měřicí rozmezí	Délka můstku	Nonius dole	Průřez	Objednací číslo	Cena	MOM/Bal.j.
mm	mm	mm	mm		€/ks	ks
200	100	0,02	8 x 3	85 04561279	100,70	1
300	150	0,02	12 x 4	85 04561278	119,00	1

## Posuvný hloubkoměr, s oboustranně odsazenou měřicí plochou

- DIN 862
- Z NEREZ oceli
- Nonius a stupnice matně chromovány
- Laserové škálování
- S aretačním šroubem
- Oboustranně dělení měřicí lišty, tedy také použitelné jako normální hloubkoměr

DIN  
862

NEREZ



Dodávka: V plastovém boxu.

Měřicí rozmezí mm	Délka můstku mm	Nonius dole mm	Průřez mm	Objednací číslo	Cena €/ks	MOM/Bal.j. ks
200	100	0,05	8 x 3	85 04561277	86,80	1
300	100	0,05	12 x 4	85 04561276	129,00	1



## Posuvný hloubkoměr, s oboustranně odsazenou měřicí plochou

- DIN 862
- Ocel, nerezová
- Nonius a stupnice matně chromovány
- Laserové škálování
- S aretačním šroubkem
- Oboustranně dělení měřicí lišty, tedy také použitelné jako normální hloubkoměr

DIN  
862

NEREZ



Dodávka: V plastovém boxu.

Měřicí rozmezí mm	Délka můstku mm	Nonius dole mm	Průřez mm	Objednací číslo	Cena €/ks	MOM/Bal.j. ks
200	100	0,02	8 x 3	85 04561275	104,00	1
300	100	0,02	12 x 4	85 04561274	133,00	1



## Rýsovací posuvné měřítko

- Výrobní norma
- Ocel, nerezová
- Nonius a stupnice matně chromovány
- S aretačním šroubkem
- Rýsovací hrany tvrzené
- S přesným nastavením kolečkem



NEREZ

Měřicí rozmezí mm	Délka měřicí lišty mm	Nonius dole mm	Objednací číslo	Cena €/ks	MOM/Bal.j. ks
160	100	0,05	85 04789054	125,00	1
250	140	0,05	85 04789055	151,00	1
300	160	0,05	85 04789056	195,00	1
500	160	0,05	85 04789057	308,00	1



## Dílenské posuvné měřítko, lehký kov

- DIN 862
- Dvojitě prizmatické vedení pro chod posuvného měřítka téměř bez vůle
- Měřicí ramena ocelová, nerezová, kalená a přesně broušená
- Bílá stupnice na černé ploše
- Odečet bez paralaxní chyby
- S aretačním šroubem
- Dvojitě měření (vnitřní a vnější rozměry)

DIN  
862

Měřicí rozmezí mm	Délka měřicí čelisti mm	Nástavec pro měření vnitřních rozměrů mm	Odečet mm	Odečet v palcích "	Objednací číslo	Cena €/ks	MOM/Bal.j. ks
200	90	10	0,05	1/128	85 04512812	123,50	1
300	90	10	0,05	1/128	85 04512811	172,90	1
500	90	10	0,05	1/128	85 04512810	271,60	1
700	90	10	0,05	1/128	85 04512809	382,70	1
900	90	10	0,05	1/128	85 04512808 Z-L	493,80	1



## Digitální dílenské posuvné měřítko, s hrotem

- Povrstvené oxidem hliníku, tělo vyfrézované z jednoho kus
- Přestavitelné a vyměnitelné měřicí čelisti z nerezové, tvrzené oceli, jemně broušené
- Optimální vodící a kluzné vlastnosti díky vnitřně uloženému dvojitému prizmatickému vedení
- Přepínání mm/palec
- Funkce zapnutí a vypnutí
- Nastavení nulového bodu na libovolném místě



**Dodávka:** Včetně baterie LR44, v plastovém boxu.



Měřicí rozmezí	Délka měřicí čelisti	Nástavec pro měření vnitřních rozměrů	Odečet	Odečet v palcích	Objednací číslo	Cena	MOM/Bal.j.
mm	mm	mm	mm	"		€/ks	ks
300	90	10	0,01	0,0005	85 04512807	263,50	1
500	90	10	0,01	0,0005	85 04512806	443,50	1
800	90	10	0,01	0,0005	85 04512805	616,30	1

## Digitální dílenské posuvné měřítko, bez hrotů

- Povrstvené oxidem hliníku, tělo vyfrézované z jednoho kus
- Přestavitelné a vyměnitelné měřicí čelisti z nerezové, tvrzené oceli, jemně broušené
- Optimální vodící a kluzné vlastnosti díky vnitřně uloženému dvojitému prizmatickému vedení
- Přepínání mm/palec
- Funkce zapnutí a vypnutí
- Nastavení nulového bodu na libovolném místě



**Dodávka:** Včetně baterie CR2032, v plastovém boxu (od 1500 mm v kartonu)



Měřicí rozmezí	Délka měřicí čelisti	Nástavec pro měření vnitřních rozměrů	Odečet	Odečet v palcích	Objednací číslo	Cena	MOM/Bal.j.
mm	mm	mm	mm	"		€/ks	ks
1000	150	20	0,01	0,0005	85 04512804 Z-L	806,50	1
1500	150	20	0,01	0,0005	85 04512803 Z-XL	1.640,60	1
2000	150	20	0,01	0,0005	85 04512802 Z-XL	2.016,30	1
2500	150	20	0,01	0,0005	85 04512801 x	2.516,80	1
3000	150	20	0,01	0,0005	85 04512800 x	3.391,40	1

## Sada digitálního posuvného hloubkoměru, lehký kov

- Povrstvené oxidem hliníku, tělo vyfrézované z jednoho kus
- S aretačním šroubem
- Optimální vodící a kluzné vlastnosti díky vnitřně uloženému dvojitému prizmatickému vedení
- Vyměnitelné měřicí můstky z tvrdé eloxovaného hliníku
- V přesazených otvorech o 90° lze použít měřicí hroty (M2,5)



**Dodávka:** V plastovém pouzdru, včetně baterie LR44 a tří měřících můstků (150/300/450 mm).



Měřicí rozmezí	Průřez	Odečet	Odečet v palcích	Objednací číslo	Cena	MOM/Bal.j.
mm	mm	mm	"		€/ks	ks
300	22 x 9	0,01	0,0005	85 04512799	380,20	1
500	22 x 9	0,01	0,0005	85 04512798	506,30	1
800	22 x 9	0,01	0,0005	85 04512797	635,10	1



## Digitální posuvný hloubkoměr, lehký kov

- Povrstvené oxidem hliníku, tělo vyfrézované z jednoho kus
- S aretačním šroubem
- Optimální vodící a kluzné vlastnosti díky vnitřně uloženému dvojitému prizmatickému vedení
- Vyměnitelné měřicí můstky z tvrdě eloxovaného hliníku
- Další měřicí můstek se zafixuje v požadované poloze sám
- Kulatá měřicí tyč pro měření drážek a hloubek otvorů
- V přesazených otvorech o 90° lze použít měřicí hroty (M2,5)

**Dodávka:** Včetně měřicího hrotu s ocelovou kuličkou, talířové měřicí vložky Ø 10 mm, speciálního měřicího můstku 350 mm, šroubů pro upevnění, šestihraného klíče, baterie LR44.



Měřicí rozmezí	Průřez	Délka můstku	Odečet	Odečet v palcích	Objednací číslo	Cena	MOM/Bal.j.
mm	mm	mm	mm	"		€/ks	ks
100	16 x 4	150; 350	0,01	0,0005	85 04512796	388,10	1
200	16 x 4	150; 350	0,01	0,0005	85 04512795	420,90	1
300	16 x 4	150; 350	0,01	0,0005	85 04512794	562,70	1
500	16 x 4	150; 350	0,01	0,0005	85 04512793	703,50	1
800	16 x 4	150; 350	0,01	0,0005	85 04512792	896,30	1
950	16 x 4	150; 350	0,01	0,0005	85 04512791 Z-L	1.258,50	1

## Digitální posuvný hloubkoměr, s odsazenou měřicí tyčí

- DIN 862
- Ocel, nerezová
- S aretačním šroubem
- Měřicí plochy, jemně broušené a kalené
- LCD displej, výška 8 mm
- Datový výstup
- S absolutní funkcí
- Přepínání mm/palec
- Funkce zapnutí a vypnutí
- Nastavení nulového bodu na libovolném místě

**Dodávka:** Včetně baterie CR2032, v plastovém boxu.



Měřicí rozmezí	Průřez	Délka můstku	Odečet	Odečet v palcích	Objednací číslo	Cena	MOM/Bal.j.
mm	mm	mm	mm	"		€/ks	ks
300	12 x 4	150	0,01	0,0005	85 04787622	153,50	1
500	12 x 4	150	0,01	0,0005	85 04787623	260,50	1

## Digitální posuvný hloubkoměr, s oboustranně odsazenou měřicí plochou

- DIN 862
- Ocel, nerezová
- S aretačním šroubem
- Měřicí plochy, jemně broušené a kalené
- LCD displej, výška 6 mm
- Datový výstup
- S absolutní funkcí
- Přepínání mm/palec
- Tlačítko pro zapnutí a vypnutí
- Nastavení nulového bodu na libovolném místě

**Dodávka:** Včetně baterie CR2032, v plastovém boxu.



Měřicí rozmezí	Průřez	Délka můstku	Odečet	Odečet v palcích	Objednací číslo	Cena	MOM/Bal.j.
mm	mm	mm	mm	"		€/ks	ks
300	12 x 4	150	0,01	0,0005	85 04787624	165,50	1

## Digitální posuvný mini-hloubkoměr s měřicím kolíkem

- DIN 862
- Ocel, nerezová
- S aretačním šroubem
- Měřicí plochy, jemně broušené a kalené
- LCD displej, výška 8 mm
- Přepínání mm/palec
- Tlačítko pro zapnutí a vypnutí
- Nastavení nulového bodu na libovolném místě
- Automatické zapnutí při pohybu přístroje

DIN  
862

NEREZ

IP54



**Dodávka:** Včetně baterie CR2032, v plastovém boxu.

Měřicí rozmezí	Délka můstku	Ø měřicího kolíku	Délka měřicího kolíku	Odečet	Odečet v palcích	Objednací číslo	Cena	MOM/Bal.j.
mm	mm	mm	mm	mm	"		€/ks	ks
25	45	1,5	22	0,01	0,0005	85 04787625	48,00	1

## Digitální posuvné měřítko

- DIN 862
- Ocel, nerezová
- S aretačním šroubem
- 4 druhy měření (měření vnitřních, vnějších, hloubkových a stupňovitých rozměrů)
- Hranatý hloubkový rozměr
- LCD displej, výška 10 mm
- Přepínání mm/palec
- Nastavení nulového bodu na libovolném místě

DIN  
862

NEREZ

IP54



**Dodávka:** Včetně baterie CR2032, v plastovém boxu.

Měřicí rozmezí	Délka měřicí čelisti	Odečet	Odečet v palcích	Objednací číslo	Cena	MOM/Bal.j.
mm	mm	mm	"		€/ks	ks
150	40	0,01	0,0005	85 04441067	68,00	1
200	40	0,01	0,0005	85 04441066	108,00	1
300	40	0,01	0,0005	85 04441065	141,00	1

## Digitální posuvné měřítko s datovým rozhraním

- DIN 862
- Ocel, nerezová
- S aretačním šroubem
- 4 druhy měření (měření vnitřních, vnějších, hloubkových a stupňovitých rozměrů)
- Krytí IP54
- LCD displej, výška 10 mm
- Datové rozhraní RS-232
- Přepínání mm/palec
- Nastavení nulového bodu na libovolném místě

DIN  
862

NEREZ

IP54

RS 232



**Dodávka:** Včetně baterie CR2032, v plastovém pouzdru.

Měřicí rozmezí	Délka měřicí čelisti	Hloubkový rozměr	Odečet	Odečet v palcích	Objednací číslo	Cena	MOM/Bal.j.
mm	mm		mm	"		€/ks	ks
150	40	Hranatý	0,01	0,0005	85 04441064	87,50	1

## Digitální posuvné měřítko, IP67

- DIN 862
- Ocel, nerezová
- S aretačním šroubem
- 4 druhy měření (měření vnitřních, vnějších, hloubkových a stupňovitých rozměrů)
- Hranatý hloubkový rozměr
- Krytí IP67
- LCD displej, výška 10 mm
- Přepínání mm/palec
- Nastavení nulového bodu na libovolném místě

**Dodávka:** Včetně baterie CR2032, v plastovém boxu.

Měřicí rozmezí	Délka měřicí čelistí	Hloubkový rozměr	Odečet	Odečet v palcích	Objednávací číslo	Cena	MOM/Bal.j.
mm	mm		mm	"		€/ks	ks
150	40	Hranatý	0,01	0,0005	85 04441063	121,50	1



## Digitální posuvné měřítko pro leváky

- DIN 862
- Ocel, nerezová
- S aretačním šroubem
- 4 druhy měření (měření vnitřních, vnějších, hloubkových a stupňovitých rozměrů)
- Hranatý hloubkoměr
- LCD displej, výška 11 mm
- Přepínání mm/palec
- Nastavení nulového bodu na libovolném místě

**Dodávka:** Včetně baterie SR44, v pouzdře.

Měřicí rozmezí	Délka měřicí čelistí	Odečet	Odečet v palcích	Objednávací číslo	Cena	MOM/Bal.j.
mm	mm	mm	"		€/ks	ks
150	40	0,01	0,0005	85 04561292	112,00	1



## USB datový kabel

- K přenosu dat z digitálního měřítka do USB rozhraní

Objednávací číslo	Cena	MOM/Bal.j.
	€/ks	ks
85 04561291	62,20	1



## USB rozhraní

- K přenosu dat z digitálního měřítka do PC
- Data lze ukládat do textových souborů, excelových tabulek nebo do databáze
- Předávání naměřených hodnot přes datové tlačítko na rozhraní nebo alternativně pedálovým spínačem

Jazyk	Objednávací číslo	Cena	MOM/Bal.j.
		€/ks	ks
DE (QWERTZ)	85 04561290	151,10	1
EN; FR; RU; AR (QWERTY)	85 04561289	151,10	1



## Pedálový spínač

- K ovládání USB rozhraní

Objednávací číslo	Cena	MOM/Bal.j.
	€/ks	ks
85 04564893	52,90	1



## Bezdrátový vysílač a přijímač

- K přenosu dat z digitálního měřítka do PC
- Dosah až do 20 metrů
- 8 měřících přístrojů na jeden přijímač
- Data lze ukládat do textových souborů, excelových tabulek nebo do databáze
- Předávání naměřených hodnot přes datové tlačítko
- Optický a akustický signál při předávání dat

Provedení	Objednací číslo	Cena €/ks	MOM/Bal.j. ks
Bezdrátová sada (vysílač a přijímač)	85 04561288	194,80	1
Bezdrátový přijímač	85 04561287	97,60	1
Bezdrátový vysílač	85 04561286	144,10	1



## Digitální posuvný hloubkoměr

- DIN 862
- Ocel, nerezová
- S aretačním šroubem
- Měřicí plochy, jemně broušené a kalené
- LCD displej, výška 10 mm
- S absolutní funkcí
- Přepínání mm/palec
- Tlačítko pro zapnutí a vypnutí
- Nastavení nulového bodu na libovolném místě

**Dodávka:** Včetně baterie CR2032, v plastovém boxu.

Měřicí rozmezí	Průřez mm	Délka můstku mm	Odečet mm	Odečet v palcích "	Objednací číslo	Cena €/ks	MOM/Bal.j. ks
150	16 x 4	100	0,01	0,0005	85 04441068	177,00	1
300	16 x 4	100	0,01	0,0005	85 04441069	240,00	1



## Digitální posuvné měřítko na měření vnitřních drážek pojistek

- Výrobní norma
- Ocel, nerezová
- S aretačním šroubem
- LCD displej, výška 10 mm
- Přepínání mm/palec
- Nastavení nulového bodu na libovolném místě

**Dodávka:** Včetně baterie CR2032, v pouzdru.

Měřicí rozmezí	Měřicí plochy mm	Délka měřicí čelisti mm	Odečet mm	Odečet v palcích "	Objednací číslo	Cena €/ks	MOM/Bal.j. ks
22–150	1 x 5	40	0,01	0,0005	85 04441062	208,00	1
35–200	1,5 x 6	50	0,01	0,0005	85 04441061	270,00	1

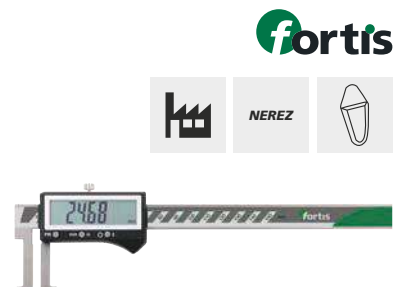

## Digitální posuvné měřítko na měření drážek pro vnější Segerové kroužky

- Výrobní norma
- Ocel, nerezová
- S aretačním šroubem
- LCD displej, výška 10 mm
- Přepínání mm/palec
- Nastavení nulového bodu na libovolném místě

**Dodávka:** Včetně baterie CR2032, v pouzdře.

Měřicí rozmezí	Měřicí plochy mm	Délka měřicí čelisti mm	Odečet mm	Odečet v palcích "	Objednací číslo	Cena €/ks	MOM/Bal.j. ks
150	1 x 5	40	0,01	0,0005	85 04441060	172,00	1



## Digitální posuvné měřítko, nastavitelná měřící ramena

- Výrobní norma
- Ocel, nerezová
- S aretačním šroubem
- Dvojí měření (vnitřní a vnější rozměry)
- LCD displej, výška 10 mm
- Přepínání mm/palec
- Nastavení nulového bodu na libovolném místě

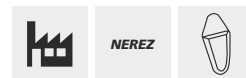



**Dodávka:** Včetně baterie CR2032, v plastovém pouzdru.

Měřicí rozmezí	Délka měřicí čelisti	Délka nastavitelných měřících ramen	Odečet	Odečet v palcích	Objednací číslo	Cena	MOM/Bal.j.
mm	mm	mm	mm	"		€/ks	ks
150	40–73	110	0,01	0,0005	85 04441059	197,80	1

## Digitální posuvné měřítko pro hřídelové drážky

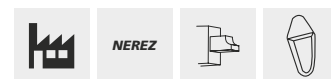
- Výrobní norma
- Ocel, nerezová
- S aretačním šroubem
- 4 druhy měření (měření vnitřních, vnějších, hloubkových a stupňovitých rozměrů)
- Hranatý hloubkový rozměr
- LCD displej, výška 10 mm
- Přepínání mm/palec
- Nastavení nulového bodu na libovolném místě

**Dodávka:** Včetně baterie CR2032, v plastovém pouzdru.

Měřicí rozmezí	Délka měřicí čelisti	Stupňovité měřící plochy	Odečet	Odečet v palcích	Objednací číslo	Cena	MOM/Bal.j.
mm	mm	mm	mm	"		€/ks	ks
150	40	18 x 0,75	0,01	0,0005	85 04441058	173,40	1

## Digitální hrotové posuvné měřítko

- Výrobní norma
- Ocel, nerezová
- S aretačním šroubem
- 4 druhy měření (měření vnitřních, vnějších, hloubkových a stupňovitých rozměrů)
- Hranatý hloubkoměr
- LCD displej, výška 10 mm
- Přepínání mm/palec
- Nastavení nulového bodu na libovolném místě





**Dodávka:** Včetně baterie CR2032, v plastovém pouzdru.

Měřicí rozmezí	Délka měřicí čelisti	Úhel hrotu měřících čelistí	Odečet	Odečet v palcích	Objednací číslo	Cena	MOM/Bal.j.
mm	mm	°	mm	"		€/ks	ks
150	40	55	0,01	0,0005	85 04441057	185,70	1

## Digitální posuvné měřítko, s dlouhými rameny

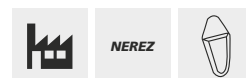
- Výrobní norma
- Ocel, nerezová
- S aretačním šroubem
- Dvojí měření (vnitřní a vnější rozměry)
- LCD displej, výška 10 mm
- Přepínání mm/palec
- Nastavení nulového bodu na libovolném místě

**Dodávka:** Včetně baterie CR2032, v plastovém pouzdru.

Měřicí rozmezí	Délka měřicí čelisti	Odečet	Odečet v palcích	Objednací číslo	Cena	MOM/Bal.j.
mm	mm	mm	"		€/ks	ks
10–150	60	0,01	0,0005	85 04441056	266,70	1

## Sada měřících nástrojů, Universal

- Vhodné pro posuvná měřítka s tloušťkou měřících čelistí 3,5 mm

Dodávka: V plastovém boxu.

### Obsah sady:

- 2 páry držáku měřících nástavců krátký; dlouhý
- 3 páry měřících destiček Ø 6; 10; 12,5 mm
- 2 páry měřících kuželů Ø9; 12 mm, 60°
- 1 pár měřících válečků Ø 1,5 x 9 mm
- 1 pružinový systém pro konstantní měřicí sílu
- 1 šestihřanný klíč



Minimální vzdálenost mm	Objednací číslo	Cena €/ks	MOM/Bal.j. ks
10	85 04512813	205,50	1

## Sada měřících nástrojů, 3dílná

Dodávka: V plastovém kufříku.

### Obsah:

- 1 kapesní posuvné měřítko, 150 mm
- 1 třmenový mikrometr, analogový, 0-25 mm
- 1 vlasový úhelník, 100 x 70 mm, DIN 875/00

Objednací číslo	Cena €/ks	MOM/Bal.j. ks
85 04561273	87,50	1



## Sada měřících nástrojů, 3dílná

Dodávka: V plastovém kufříku.

### Obsah:

- 1 digitální kapesní posuvné měřítko, 150 mm
- 1 třmenový mikrometr, digitální, 0-25 mm
- 1 vlasový úhelník, 100 x 70 mm, DIN 875/00

Objednací číslo	Cena €/ks	MOM/Bal.j. ks
85 04561272	137,00	1



## Sada měřících nástrojů, 7dílná

Dodávka: V plastovém kufříku.

### Obsah:

- 1 posuvné měřítko, analogové, 150 mm
- 1 třmenový mikrometr, analogový, 0-25 mm
- 1 vlasový úhelník, 100 x 70 mm, DIN 875/00
- 1 příložené pravítko 100 mm, DIN 874/00
- 1 odpružené kružítko 100 mm
- 1 měřítko 200 x 13 x 0,5 mm
- 1 rýsovací jehla 180 mm

Objednací číslo	Cena €/ks	MOM/Bal.j. ks
85 04561271	111,50	1



## Sada měřicích nástrojů, 7dílná

Dodávka: V plastovém kufříku.

### Obsah:

- 1 digitální kapesní posuvné měřítko, 150 mm
- 1 třmenový mikrometr, digitální, 0-25 mm
- 1 vlasový úhelník, 100 x 70 mm, DIN 875/00
- 1 příložné pravítko 100 mm, DIN 874/00
- 1 odpružené kružítko 100 mm
- 1 měřítko 200 x 13 x 0,5 mm
- 1 rýsovací jehla 180 mm

Objednací číslo	Cena €/ks	MOM/Bal.j. ks
85 04561270	162,00	1



## Analogový úchylkoměr

- DIN 878
- Mosazné pouzdro, matně pochromované
- Upínací stopka Ø 8 mm h6, kalená a broušená
- S nastavitelnými tolerančními značkami
- S aretačním šroubem

Dodávka: V přepravním obalu.

Vnější Ø mm	Odečet mm	Měřicí rozmezí mm	1 otočka ručičky mm	Objednací číslo	Cena €/ks	MOM/Bal.j. ks
58	0,01	0–10	1	85 03266896	33,00	1



## Digitální úchylkoměr, 0,01 mm

- LCD displej, výška 12 mm
- S upínací stopkou Ø 8 mm
- Přepínání mm/palec
- Nastavení nulového bodu možné v každé poloze

Dodávka: Včetně baterie CR2032, v pouzdře.

Měřicí rozmezí mm	Vnější Ø mm	Přesnost mm	Odečet mm	Objednací číslo	Cena €/ks	MOM/Bal.j. ks
12,5	56,3	0,03	0,01	85 04561234	119,60	1
25	56,3	0,03	0,01	85 04561233	164,70	1
50	56,3	0,03	0,01	85 04561232	394,70	1



## Digitální úchylkoměr, 0,001 mm

- LCD displej, výška 12 mm
- S upínací stopkou Ø 8 mm
- Přepínání mm/palec
- Nastavení nulového bodu možné v každé poloze

**Dodávka:** Včetně baterie CR2032, v pouzdře.

Měřicí rozmezí mm	Vnější Ø mm	Přesnost mm	Odečet mm	Objednací číslo	Cena €/ks	MOM/Bal.j. ks
12,5	56,3	0,005	0,001	85 04561231	309,70	1



## Měřicí můstek pro hloubkoměr

- Lehký kov
- Kalený a matně pochromovaný povrch
- Vhodný pro všechny úchylkoměry s Ø stopky 8 mm, h6

**Dodávka:** Včetně upevňovacího šroubu.

Délka mm	Šířka mm	Objednací číslo	Cena €/ks	MOM/Bal.j. ks
80	16	85 04561230	59,10	1
100	16	85 04561229	59,30	1
150	16	85 04561228	67,60	1



## Malý měřicí stativ

- Magnetická patka, kulatá, nelze přepínat
- Upínání probíhá pomocí rýhované matice
- Zajišťovací šroub pro příčné rameno
- Upínač úchylkoměru Ø 8 mm
- Ideální ve stísněných prostorech
- Pro upnutí úchylkoměrů a páčkových úchylkoměrů

**Dodávka:** V přepravním balení.

Ø magnetu mm	Celková výška mm	Ø stativu mm	Síla přilnavosti N	Upínač stativu	Přečnávání mm	Objednací číslo	Cena €/ks	MOM/Bal.j. ks
40	130	10	400	M6	190	85 04561227	58,20	1





## Malý měřicí stůl s pevným ramenem

- Stůl z tvrzené oceli
- S rovnou stolní plochou a podstavcem z litiny
- Upínač úchylkoměru Ø 8 mm

**Dodávka:** V přepravním balení.

Měřicí rozmezí mm	Ø sloupku mm	Ø měřících ploch mm	Přečnickování mm	Objednací číslo	Cena €/ks	MOM/Bal.j. ks
100	22	50	49	85 04561226	188,50	1



## Malý měřicí stůl s přenastavitelným ramenem

- Stůl z tvrzené oceli
- S drážkami na sběr nečistot a podstavcem z litiny
- Upínač úchylkoměru Ø 8 mm

**Dodávka:** V přepravním balení.

Měřicí rozmezí mm	Plocha stolu mm	Ø sloupku mm	Přečnickování mm	Ø ramene mm	Objednací číslo	Cena €/ks	MOM/Bal.j. ks
100	60 x 68	22	100	18	85 04561225	240,00	1



## Třmenový mikrometr

- DIN 863
- Odečítací díly matně chromované
- Měřicí plochy osazené tvrdokovem
- Regulace měřicí síly pomocí citlivé ráčny
- Zajištění pomocí upínací páky

**Dodávka:** V pouzdře s nastavovacím klíčem, od měřicího rozsahu 25-50 mm s nastavovací měrkou.

Měřicí rozmezí mm	Ø vřetena mm	Stoupání vřetena mm	Ø bubnu mm	Odečet mm	Objednací číslo	Cena €/ks	MOM/Bal.j. ks
0–25	6,5	0,5	17	0,01	85 04561269	29,00	1
25–50	6,5	0,5	17	0,01	85 04561268	33,20	1
50–75	6,5	0,5	17	0,01	85 04561267	37,10	1
75–100	6,5	0,5	17	0,01	85 04561266	38,70	1
100–125	6,5	0,5	17	0,01	85 04561265	51,60	1
125–150	6,5	0,5	17	0,01	85 04561264	55,20	1





## Sada třmenových mikrometrů

- DIN 863
- Odečítací díly matně chromované
- Měřicí plochy osazené tvrdokovem
- Regule měřicí síly pomocí citlivé ráčny
- Zajištění pomocí upínací páky

**Dodávka:** V dřevěném boxu.

### Obsah:

- 1 třmenový mikrometr, 0-25 mm
- 1 třmenový mikrometr, 25-50 mm
- 1 třmenový mikrometr, 50-75 mm
- 1 třmenový mikrometr, 75-100 mm
- 3 nastavovací měrky, 25; 50 a 75 mm
- 1 nastavovací klíč

Ø vřetena mm	Stoupání vřetena mm	Ø bubnu mm	Odečet mm	Objednací číslo	Cena €/ks	MOM/Bal.j. ks
6,5	0,5	17	0,01	85 04561263	163,20	1

 DIN  
863

## Třmenový mikrometr

- DIN 863
- Odečítací díly matně chromované
- Měřicí plochy osazené tvrdokovem
- Regule měřicí síly pomocí citlivé ráčny
- Tepelná izolace rukou
- Zajištění pomocí upínací páky

**Dodávka:** V pouzdře s nastavovacím klíčem, od měřicího rozsahu 25-50 mm s nastavovací měrkou.

Měřicí rozmezí mm	Ø vřetena mm	Stoupání vřetena mm	Ø bubnu mm	Odečet mm	Objednací číslo	Cena €/ks	MOM/Bal.j. ks
0-25	6,5	0,5	17	0,01	85 04184722	32,30	1
25-50	6,5	0,5	17	0,01	85 04184721	34,20	1
50-75	6,5	0,5	17	0,01	85 04184720	37,40	1
75-100	6,5	0,5	17	0,01	85 04184719	41,40	1

 DIN  
863

## Třmenový mikrometr s velkým kolečkem se stupnicí

- DIN 863
- Odečítací díly matně chromované
- Měřicí plochy osazené tvrdokovem
- Regule měřicí síly pomocí citlivé ráčny
- Zajištění pomocí upínací páky
- Tepelná izolace rukou

**Dodávka:** V plastovém boxu, s nastavovacím klíčem, od měřicího rozsahu 25-50 mm s nastavovací měrkou.

Měřicí rozmezí mm	Ø vřetena mm	Stoupání vřetena mm	Ø bubnu mm	Odečet mm	Objednací číslo	Cena €/ks	MOM/Bal.j. ks
0-25	8	1	28	0,01	85 04561262	83,20	1
25-50	8	1	28	0,01	85 04561261	89,60	1
50-75	8	1	28	0,01	85 04561260	102,00	1
75-100	8	1	28	0,01	85 04561259	105,60	1

 DIN  
863

## Digitální mikrometr

- DIN 863-1
- LCD displej, výška 8 mm
- Měřicí plochy osazené tvrdokovem
- Regulace měřicí síly pomocí citlivé ráčny
- Zajištění pomocí upínací páky
- Tepelná izolace rukou
- Přepínání mm/palec
- Automatické zapnutí a vypnutí
- Nastavení nulového bodu na libovolném místě
- Přepínání z relativního na absolutní měření

**Dodávka:** V pouzdru, včetně knoflíkové baterie V357.

Měřicí rozmezí mm	Ø vřetena mm	Stoupání vřetena mm	Odečet mm	Objednací číslo	Cena €/ks	MOM/Bal.j. ks
0–25	6,5	0,635	0,001	85 04561258	125,80	1
25–50	6,5	0,635	0,001	85 04561257	163,10	1
50–75	6,5	0,635	0,001	85 04561256	192,90	1
75–100	6,5	0,635	0,001	85 04561255	225,10	1

**fortis**

DIN  
863-1



## Sada digitálních třmenových mikrometrů

- DIN 863-1
- LCD displej, výška 8 mm
- Měřicí plochy osazené tvrdokovem
- Regulace měřicí síly pomocí citlivé ráčny
- Zajištění pomocí upínací páky
- Tepelná izolace rukou
- Přepínání mm/palec
- Automatické zapnutí a vypnutí
- Nastavení nulového bodu na libovolném místě
- Přepínání z relativního na absolutní měření

**Dodávka:** V dřevěném boxu, včetně knoflíkové baterie V357.

### Obsah:

- 1 třmenový mikrometr, 0-25 mm
- 1 třmenový mikrometr, 25-50 mm
- 1 třmenový mikrometr, 50-75 mm
- 1 třmenový mikrometr, 75-100 mm
- 3 nastavovací měřky, 25; 50 a 75 mm
- 1 nastavovací klíč

Měřicí rozmezí mm	Ø vřetena mm	Stoupání vřetena mm	Odečet mm	Objednací číslo	Cena €/ks	MOM/Bal.j. ks
0–100	6,5	0,635	0,001	85 04561254	710,00	1

**fortis**

DIN  
863-1



## Nastavovací rozměr pro třmenové mikrometry

- Dvě paralelní a ploché měřicí plochy, tvrzené
- Izolovaná plastová rukojeť

Měřicí rozmezí mm	Objednací číslo	Cena €/ks	MOM/Bal.j. ks
25	85 04561253	19,30	1
50	85 04561252	21,70	1
75	85 04561251	25,80	1
100	85 04561250	33,50	1
125	85 04561249	41,80	1
150	85 04561248	47,50	1
175	85 04561247	55,20	1
200	85 04561246	61,80	1

**fortis**



## Vnitřní mikrometr

- DIN 863-4
- Odečítací díly matně chromované
- Měřicí plochy osazené tvrdokovem
- Kulovitě lapované
- Zajištění pomocí upínací páky
- Tepelná izolace rukou
- Našroubovatelné prodlužovací tyče

Dodávka: V dřevěném boxu.

Měřicí rozmezí mm	Odečet mm	Stoupání vřetena mm	Prodlužovací tyče mm	Ø měřicího kolečka mm	Objednací číslo	Cena €/ks	MOM/Bal.j. ks
50–100	0,01	0,5	13; 25	17	85 04561245	290,40	1
50–250	0,01	0,5	13; 25; 50; 100	17	85 04561244	403,60	1
50–600	0,01	0,5	13; 25; 50; 100; 150; 200	17	85 04561243	525,70	1
50–1400	0,01	0,5	25; 2 x 50; 100; 200; 2 x 400	17	85 04561242	1.786,40	1

**fortis**

DIN  
863-4



## Vnitřní mikrometr s měřicími čelistmi

- DIN 863
- Odečítací díly matně chromované
- Měřicí plochy osazené tvrdokovem
- Jemně lapovaný
- Regulace měřicí síly pomocí citlivé ráčny

Dodávka: V plastovém boxu.

Upozornění: Další velikosti na dotaz.

Měřicí rozmezí mm	Ø měřicího kolečka mm	Stoupání vřetena mm	Odečet mm	Objednací číslo	Cena €/ks	MOM/Bal.j. ks
5–30	17	0,5	0,01	85 04561241	187,90	1
25–50	17	0,5	0,01	85 04561240	206,20	1
50–75	17	0,5	0,01	85 04561239	231,30	1
75–100	17	0,5	0,01	85 04561238	255,80	1

**fortis**

DIN  
863



## Vnitřní měřicí přístroj se samostatným centrováním

- Pevné body z oceli
- Pohyblivý měřicí čep z tvrdokovu
- Úchylkoměr Ø 58 mm
- K rychlému měření různých vlastností otvorů

Dodávka: S úchylkoměrem, v dřevěném boxu.

Měřicí rozmezí mm	Hloubka měření mm	Odečet mm	Objednací číslo	Cena €/ks	MOM/Bal.j. ks
18–35	100	0,01	85 04561237	145,80	1
35–50	150	0,01	85 04561236	145,80	1
50–160	150	0,01	85 04561235	151,90	1

**fortis**



## Precizní rejsek

- Lehký kov, tvrzený povrch (62roc), ořetruvdorný, s tvrzeným dorazem
- Odečet s noniovou stupnicí
- Aretační šroub

Měřicí rozmezí mm	Objednací číslo	Cena €/ks	MOM/Bal.j. ks
200	85 04483830	26,00	1
250	85 04483829	29,00	1
300	85 04483832	30,00	1



## Přesný rejsek, s úhloměrem

- Lehký kov, tvrzený povrch (62roc), ořetruvdorný, s tvrzeným dorazem
- Odečet s noniovou stupnicí
- Aretační šroub

Měřicí rozmezí mm	Objednací číslo	Cena €/ks	MOM/Bal.j. ks
200	85 04512784	92,00	1
250	85 04512783	95,90	1
300	85 04512782	99,60	1

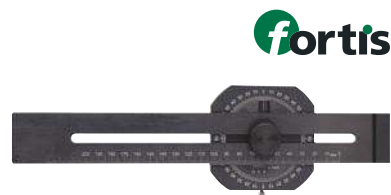

## Rýsovací jehla

- Ocel, zcela vytvrzená

Délka mm	Objednací číslo	Cena €/ks	MOM/Bal.j. ks
180	85 04364510	1,95	1



## Rýsovací jehla

- Ocel
- Plastová rukojeť

Délka mm	Objednací číslo	Cena €/ks	MOM/Bal.j. ks
220	85 04364509	2,35	1

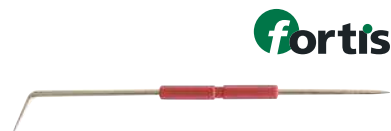

## Rýsovací jehla

- Ocel
- S hrotem z tvrdokovu
- Plastová rukojeť

Délka mm	Objednací číslo	Cena €/ks	MOM/Bal.j. ks
172	85 04364508	5,05	1



## Kružítka s pružinou

- S pevnými kalenými hroty

Délka ramena mm	Objednací číslo	Cena €/ks	MOM/Bal.j. ks
150	85 04364507	8,90	1
200	85 04364506	10,90	1
300	85 04364505	15,10	1



## Dutinoměr a obkročné hmatadlo

- Z lehkého kovu
- Tvrdý povrch (62HRC), odolnost proti oděru
- Broušené
- S nýtovým závěsem a aretačním šroubkem

Měřicí rozmezí mm	Objednací číslo	Cena €/ks	MOM/Bal.j. ks
120	85 04512789	74,90	1
160	85 04512788	93,50	1
200	85 04512787	112,30	1
250	85 04512786	131,10	1
300	85 04512785	168,40	1



## Úhloměr

- Z lehkého kovu
- Tvrdý povrch (62HRC), odolnost proti oděru
- Otevřený, půlkruhový oblouk
- Pro měření úhlů od 0 do 180°
- S aretačním šroubkem

Obloukový úhelník mm	Délka ramena mm	Objednací číslo	Cena €/ks	MOM/Bal.j. ks
80	120	85 04512776	18,60	1
120	150	85 03266898	21,40	1
150	200	85 03266899	27,40	1
200	300	85 04512775	36,50	1
300	500	85 04512774	77,10	1

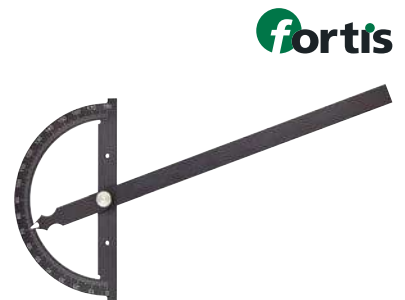

## Dílenský úhelník DIN 875/1, bez dorazu

- DIN 875/1
- Ze speciální oceli

Délka ramena mm	Průřez mm	Objednací číslo	Cena €/ks	MOM/Bal.j. ks
75 x 50	25 x 5	85 04364504	10,90	1
100 x 70	20 x 5	85 04364503	12,20	1
150 x 100	25 x 5	85 04364502	18,30	1
200 x 130	30 x 6	85 04364501	24,30	1
250 x 165	35 x 7	85 04364500	38,10	1
300 x 200	40 x 8	85 04364499	47,10	1
400 x 265	45 x 10	85 04364498	91,80	1
500 x 330	50 x 10	85 04364497	139,50	1



## Dílenský úhelník DIN 875/1, s dorazem

- DIN 875/1
- Ze speciální oceli

Délka ramena mm	Průřez mm	Objednáací číslo	Cena €/ks	MOM/Bal.j. ks
75 x 50	15 x 5	85 04364496	13,50	1
100 x 70	20 x 5	85 04364495	17,40	1
150 x 100	25 x 5	85 04364494	27,00	1
200 x 130	30 x 6	85 04364493	34,50	1
250 x 165	35 x 7	85 04364492	47,80	1
300 x 200	40 x 8	85 04364491	61,30	1
400 x 265	45 x 10	85 04364490	124,20	1
500 x 330	50 x 10	85 04364489	203,60	1



**fortis**

DIN  
875/1

## Dílenský úhelník DIN 875/2, bez dorazu

- DIN 875/2
- Ze speciální oceli

Délka ramena mm	Průřez mm	Objednáací číslo	Cena €/ks	MOM/Bal.j. ks
75 x 50	15 x 5	85 04364488	5,40	1
100 x 70	20 x 5	85 04364487	8,20	1
150 x 100	25 x 5	85 04364486	11,40	1
200 x 130	30 x 6	85 04364485	17,00	1
250 x 165	35 x 7	85 04364484	15,90	1
300 x 175	35 x 7	85 04364483	27,60	1
400 x 200	35 x 7	85 04364482	45,80	1
500 x 250	40 x 8	85 04364481	65,30	1



**fortis**

DIN  
875/II

## Dílenský úhelník DIN 875/2, s dorazem

- DIN 875/2
- Ze speciální oceli

Délka ramena mm	Průřez mm	Objednáací číslo	Cena €/ks	MOM/Bal.j. ks
75 x 50	15 x 5	85 04364480	8,70	1
100 x 70	20 x 5	85 04364479	10,90	1
150 x 100	25 x 5	85 04364478	15,70	1
200 x 130	30 x 6	85 04364477	19,10	1
250 x 165	35 x 7	85 04364476	28,80	1
300 x 175	35 x 7	85 04364475	34,20	1
400 x 200	35 x 7	85 04364474	61,50	1
500 x 250	40 x 8	85 04364473	79,60	1



**fortis**

DIN  
875/II

## Přesný dostřed'ovací úhelník

- Lehký kov
- Tvrzený povrch (62roc), odolnost proti oděru

Délka mm	Šířka mm	Objednáací číslo	Cena €/ks	MOM/Bal.j. ks
100	70	85 04512781	36,20	1
150	130	85 04512780	44,10	1
200	150	85 04512779	52,60	1
250	160	85 04512778	79,30	1
300	180	85 04512777	92,50	1



**fortis**

## Šablona pro broušení vrtáků

- Z lehkého kovu
- Na spirálové vrtáky



Na spirálové vrtáky do Ø mm	Vrcholový úhel °	Objednací číslo	Cena €/ks	MOM/Bal.j. ks
45	30–160	85 04512790	15,20	1



## Jednotlivá koncová měrka, třída tolerance 2

- DIN EN ISO 3650 (dříve DIN 861)
- Ze speciálně legované a odlehčené oceli
- Velmi stabilní a mimořádně odolná proti opotřebování
- Každá kalibrační měrka je označena vlastním samostatným identifikačním číslem
- Obzvláště vhodný jako pracovní a nastavovací měrky při výrobě kalibrů, zařízení a strojírenství



DIN  
EN ISO  
3650

**Upozornění:** Není předkalibrována.

Délka mm	Výška mm	Hloubka mm	Objednací číslo	Cena €/ks	MOM/Bal.j. ks
0,5	30	9	85 04561224	17,40	1
1	30	9	85 04561223	14,70	1
1,001	30	9	85 04561222	14,70	1
1,002	30	9	85 04561221	14,70	1
1,003	30	9	85 04561220	14,70	1
1,004	30	9	85 04561219	14,70	1
1,005	30	9	85 04561218	14,70	1
1,006	30	9	85 04561217	14,70	1
1,007	30	9	85 04561216	14,70	1
1,008	30	9	85 04561215	14,70	1
1,009	30	9	85 04561214	14,70	1
1,01	30	9	85 04561213	14,70	1
1,02	30	9	85 04561212	14,70	1
1,03	30	9	85 04561211	14,70	1
1,04	30	9	85 04561210	14,70	1
1,05	30	9	85 04561209	14,70	1
1,06	30	9	85 04561208	14,70	1
1,07	30	9	85 04561207	14,70	1
1,08	30	9	85 04561206	14,70	1
1,09	30	9	85 04561205	14,70	1
1,1	30	9	85 04561204	14,70	1
1,11	30	9	85 04561203	14,70	1
1,12	30	9	85 04561202	14,70	1
1,13	30	9	85 04561199	14,70	1
1,14	30	9	85 04561198	14,70	1
1,15	30	9	85 04561197	14,70	1
1,16	30	9	85 04561196	14,70	1
1,17	30	9	85 04561195	14,70	1
1,18	30	9	85 04561194	14,70	1
1,19	30	9	85 04561193	14,70	1
1,2	30	9	85 04561192	14,70	1
1,21	30	9	85 04561191	14,70	1
1,22	30	9	85 04561190	14,70	1



Pokračování na následující straně



Pokračování

Délka mm	Výška mm	Hloubka mm	Objednací číslo	Cena €/ks	MOM/Bal.j. ks
1,23	30	9	85 04561189	14,70	1
1,24	30	9	85 04561188	14,70	1
1,25	30	9	85 04561187	14,70	1
1,26	30	9	85 04561186	14,70	1
1,27	30	9	85 04561185	14,70	1
1,28	30	9	85 04561184	14,70	1
1,29	30	9	85 04561183	14,70	1
1,3	30	9	85 04561182	14,70	1
1,31	30	9	85 04561181	14,70	1
1,32	30	9	85 04561180	14,70	1
1,33	30	9	85 04561179	14,70	1
1,34	30	9	85 04561178	14,70	1
1,35	30	9	85 04561177	14,70	1
1,36	30	9	85 04561176	14,70	1
1,37	30	9	85 04561175	14,70	1
1,38	30	9	85 04561174	14,70	1
1,39	30	9	85 04561173	14,70	1
1,4	30	9	85 04561172	14,70	1
1,41	30	9	85 04561171	14,70	1
1,42	30	9	85 04561170	14,70	1
1,43	30	9	85 04561169	14,70	1
1,44	30	9	85 04561168	14,70	1
1,45	30	9	85 04561167	14,70	1
1,46	30	9	85 04561166	14,70	1
1,47	30	9	85 04561165	14,70	1
1,48	30	9	85 04561164	14,70	1
1,49	30	9	85 04561163	14,70	1
1,5	30	9	85 04561162	14,70	1
1,6	30	9	85 04561161	14,70	1
1,7	30	9	85 04561160	14,70	1
1,8	30	9	85 04561159	14,70	1
1,9	30	9	85 04561158	14,70	1
2	30	9	85 04561157	14,70	1
2,5	30	9	85 04561156	14,70	1
3	30	9	85 04561155	14,70	1
3,5	30	9	85 04561154	14,70	1
4	30	9	85 04561153	14,70	1
4,5	30	9	85 04561152	14,70	1
5	30	9	85 04561151	14,70	1
5,5	30	9	85 04561150	14,85	1
6	30	9	85 04561149	14,85	1
6,5	30	9	85 04561148	14,85	1
7	30	9	85 04561147	14,85	1
7,5	30	9	85 04561146	14,85	1
8	30	9	85 04561145	14,85	1
8,5	30	9	85 04561144	14,85	1
9	30	9	85 04561143	14,85	1
9,5	30	9	85 04561142	14,85	1
10	30	9	85 04561141	14,75	1
10,5	35	9	85 04561140	16,05	1
11	35	9	85 04561139	16,05	1
11,5	35	9	85 04561138	16,05	1
12	35	9	85 04561137	16,05	1
12,5	35	9	85 04561136	16,05	1
13	35	9	85 04561135	16,05	1
13,5	35	9	85 04561134	16,05	1
14	35	9	85 04561133	16,05	1
14,5	35	9	85 04561132	16,05	1
15	35	9	85 04561131	16,05	1
15,5	35	9	85 04561130	16,05	1
16	35	9	85 04561129	16,05	1
16,5	35	9	85 04561128	16,05	1
17	35	9	85 04561127	16,05	1
17,5	35	9	85 04561126	16,05	1

Pokračování na následující straně

Pokračování

Délka mm	Výška mm	Hloubka mm	Objednací číslo	Cena €/ks	MOM/Bal.j. ks
18	35	9	85 04561125	16,05	1
18,5	35	9	85 04561124	16,05	1
19	35	9	85 04561123	16,05	1
19,5	35	9	85 04561122	16,05	1
20	35	9	85 04561121	16,05	1
20,5	35	9	85 04561120	16,20	1
21	35	9	85 04561119	16,20	1
21,5	35	9	85 04561118	16,20	1
22	35	9	85 04561117	16,20	1
22,5	35	9	85 04561116	16,20	1
23	35	9	85 04561115	16,20	1
23,5	35	9	85 04561114	16,20	1
24	35	9	85 04561113	16,20	1
24,5	35	9	85 04561112	16,20	1
25	35	9	85 04561111	16,20	1
30	35	9	85 04561110	18,00	1
40	35	9	85 04561109	18,00	1
50	35	9	85 04561108	20,75	1
60	35	9	85 04561107	22,35	1
70	35	9	85 04561106	22,35	1
75	35	9	85 04561105	27,35	1
80	35	9	85 04561104	27,35	1
90	35	9	85 04561103	31,70	1
100	35	9	85 04561102	35,90	1
125	35	9	85 04561101	90,00	1
150	35	9	85 04561100	107,30	1
175	35	9	85 04561099	117,20	1
200	35	9	85 04561098	139,80	1
300	35	9	85 04561097	216,80	1
400	35	9	85 04561096	252,90	1
500	35	9	85 04561095	330,00	1
600	35	9	85 04561094	601,60	1
700	35	9	85 04561093	644,70	1
800	35	9	85 04561092	773,20	1
900	35	9	85 04561091	902,50	1
1000	35	9	85 04561090	1.031,00	1

## Sada paralelních koncových měrek, 32dílná

- DIN EN ISO 3650 (dříve DIN 861)
- Ze speciálně legované a odlehčené oceli
- Velmi stabilní a mimořádně odolná proti opotřebování
- Každá kalibrační měrka je označena vlastním samostatným identifikačním čísle



Obsah sady	Odstupňování	Počet
1,005	1,005	1
1,010–1,090	0,01	9
1,100–1,900	0,10	9
1,000–9,000	1,00	9
10,000–30,000	10,00	3
50,000	50,000	1

Třída tolerance	Objednací číslo	Cena €/ks	MOM/Bal.j. ks
2	85 04441047	207,70	1
1	85 04441051	291,00	1
0	85 04441055	477,80	1



## Sada paralelních koncových měrek, 47dílná

- DIN EN ISO 3650 (dříve DIN 861)
- Ze speciálně legované a odlehčené oceli
- Velmi stabilní a mimořádně odolná proti opotřebování
- Každá kalibrační měrka je označena vlastním samostatným identifikačním čísle



Obsah sady	Odstupňování	Počet
1,005	1,005	1
1,010–1,200	0,01	20
1,300–1,900	0,10	7
1,000–9,000	1,00	9
10,000–100,000	10,00	10

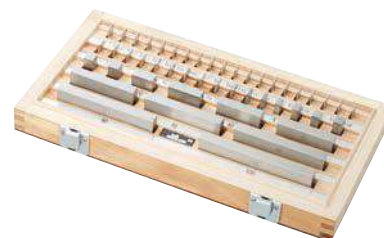

Třída tolerance	Objednací číslo	Cena €/ks	MOM/Bal.j. ks
2	85 04441046	280,40	1
1	85 04441050	415,50	1
0	85 04441054	675,20	1

## Sada paralelních koncových měrek, 87dílná

- DIN EN ISO 3650 (dříve DIN 861)
- Ze speciálně legované a odlehčené oceli
- Velmi stabilní a mimořádně odolná proti opotřebování
- Každá kalibrační měrka je označena vlastním samostatným identifikačním čísle



Obsah sady	Odstupňování	Počet
1,001–1,009	0,001	9
1,010–1,490	0,01	49
0,500–9,500	0,50	19
10,000–100,000	10,00	10



Třída tolerance	Objednací číslo	Cena €/ks	MOM/Bal.j. ks
2	85 04441045	442,80	1
1	85 04441049	663,50	1
0	85 04441053	1.079,50	1

## Sada paralelních koncových měrek, 103dílná

- DIN EN ISO 3650 (dříve DIN 861)
- Ze speciálně legované a odlehčené oceli
- Velmi stabilní a mimořádně odolná proti opotřebování
- Každá kalibrační měrka je označena vlastním samostatným identifikačním čísle



Obsah sady	Odstupňování	Počet
1,005		1
1,010–1,490	0,01	49
0,500–24,500	0,10	49
25,000–100,000	25,00	4



Třída tolerance	Objednací číslo	Cena €/ks	MOM/Bal.j. ks
2	85 04441044	537,90	1
1	85 04441048	797,50	1
0	85 04441052	1.193,00	1

## Mezní válečkový kalibr

- DIN 2245
- Měrná ocel, tvrzená
- Třída tolerance H7
- Tolerance a rozměry podle DIN EN ISO 1938-1
- S dobrou a zmetkovou stranou
- Pro kontrolu rozměrové přesnosti otvorů





Jmenovitý rozměr mm	Objednací číslo	Cena €/ks	MOM/Bal.j. ks
2	85 04441043	22,60	1
3	85 04441042	18,70	1
4	85 04441041	18,70	1
5	85 04441040	18,70	1
6	85 04441039	19,20	1
7	85 04441038	19,20	1
8	85 04441037	19,20	1
9	85 04441036	19,20	1
10	85 04441035	19,40	1
11	85 04441034	19,40	1
12	85 04441033	19,40	1
13	85 04441032	19,40	1
14	85 04441031	19,40	1
15	85 04441030	19,40	1
16	85 04441029	20,90	1
17	85 04441028	20,90	1
18	85 04441027	21,10	1
19	85 04441026	23,70	1
20	85 04441025	24,90	1
21	85 04441024	26,60	1
22	85 04441023	26,60	1
23	85 04441022	26,60	1
24	85 04441021	26,60	1
25	85 04441020	32,10	1
26	85 04441019	32,10	1
27	85 04441018	32,10	1
28	85 04441017	32,10	1
30	85 04441016	32,10	1
32	85 04441015	33,30	1
34	85 04441014	33,30	1
35	85 04441013	35,70	1
36	85 04441012	35,70	1
37	85 04441011	35,70	1
38	85 04441010	38,80	1
40	85 04441009	42,20	1
42	85 04441008	43,40	1
44	85 04441007	43,40	1
45	85 04441006	49,60	1
46	85 04441005	49,60	1
47	85 04441004	49,60	1
48	85 04441003	49,60	1
50	85 04441002	49,60	1
52	85 04441001	54,40	1
55	85 04441000	54,40	1
60	85 04440999	54,40	1
65	85 04440998	72,80	1
70	85 04440997	74,00	1
75	85 04440996	91,20	1
80	85 04440995	91,20	1
85	85 04440994	91,20	1
90	85 04440993	91,20	1
95	85 04440992	107,30	1
100	85 04440991	107,30	1

## Sada mezních válečkových kalibrů

- DIN 2245
- Měrná ocel, tvrzená
- Třída tolerance H7
- S dobrou a zmetkovou stranou
- Pro kontrolu rozměrové přesnosti otvorů

**Dodávka:** V dřevěném pouzdru.

Obsah sady mm	Jmenovitý rozměr mm	Objednací číslo	Cena €/ks	MOM/Bal.j. ks
3–12	3; 4; 5; 6; 8; 10; 12	85 04440990	148,00	1





## Kalibrační kroužek

- DIN 2250 C
- Speciální odolná ocel, kalená, broušená a lapovaná
- K nastavení dutinoměru



Jmenovitý rozměr mm	Objednací číslo	Cena	MOM/Bal.j.
		€/ks	ks
4	85 04440989	43,60	1
5	85 04440988	42,90	1
6	85 04440987	41,70	1
7	85 04440986	41,90	1
8	85 04440985	41,70	1
9	85 04440984	41,90	1
10	85 04440983	41,80	1
11	85 04440982	42,90	1
12	85 04440981	43,60	1
13	85 04440980	44,40	1
14	85 04440979	44,10	1
15	85 04440978	45,30	1
16	85 04440977	45,30	1
17	85 04440976	48,80	1
18	85 04440975	46,20	1
19	85 04440974	47,60	1
20	85 04440973	48,40	1
22	85 04440972	49,50	1
24	85 04440971	52,20	1
25	85 04440970	53,50	1
26	85 04440969	53,90	1
28	85 04440968	55,30	1
30	85 04440967	54,90	1
32	85 04440966	57,80	1
34	85 04440965	58,70	1
35	85 04440964	58,70	1
36	85 04440963	59,90	1
38	85 04440962	62,50	1
40	85 04440961	63,50	1
42	85 04440960	63,50	1
44	85 04440959	63,50	1
45	85 04440958	63,50	1
46	85 04440957	70,60	1
50	85 04440956	70,60	1
55	85 04440955	78,80	1
60	85 04440954	85,20	1
65	85 04440953	96,00	1
70	85 04440952	113,40	1
75	85 04440951	125,60	1
80	85 04440950	125,60	1
85	85 04440949	169,80	1
90	85 04440948	169,80	1
95	85 04440947	172,50	1
100	85 04440946	189,90	1



## Závitový kalibr

- Metrický ISO závit DIN ISO 1502
- Vysoce kvalitní měrná ocel, plně kalená, odlehčená a přesně broušená
- Třída tolerance 6H

M

Počet závitů	Objednáací číslo	Cena €/ks	MOM/Bal.j. ks
M2	85 04440945	72,30	1
M2,5	85 04440944	61,40	1
M3	85 04440943	55,80	1
M3,5	85 04440942	53,90	1
M4	85 04440941	48,30	1
M5	85 04440940	47,50	1
M6	85 04440939	47,50	1
M8	85 04440938	47,50	1
M10	85 04440937	50,00	1
M12	85 04440936	54,50	1
M14	85 04440935	58,40	1
M16	85 04440934	62,70	1
M18	85 04440933	67,70	1
M20	85 04440932	72,70	1
M22	85 04440931	76,90	1
M24	85 04440930	85,00	1
M27	85 04440929	96,60	1
M30	85 04440928	104,90	1
M33	85 04440927	118,00	1
M36	85 04440926	127,50	1
M42	85 04440925	175,00	1
M45	85 04440924	190,60	1
M48	85 04440923	201,50	1
M52	85 04440922	213,00	1
M56	85 04440921	226,50	1
M60	85 04440920	295,00	1



## Sada závitových kalibrů

- Metrický ISO závit DIN ISO 1502
- Vysoce kvalitní měrná ocel, plně kalená, odlehčená a přesně broušená
- Třída tolerance 6H
- S dobrou a zmetkovou stranou

M

Obsah sady	Jmenovitý rozměr	Objednáací číslo	Cena €/ks	MOM/Bal.j. ks
M3–M12	M3; M4; M5; M6; M8; M10; M12	85 04440919	373,00	1



## Kroužková měrka na závity - dobrá strana

- DIN 2285
- Metrický ISO závit DIN ISO 1502
- Vysoce kvalitní měrná ocel, plně kalená, odlehčená a přesně broušená
- Třída tolerance 6g



M

DIN  
2285

Počet závitů	Objednací číslo	Cena €/ks	MOM/Bal.j. ks
M2	85 04440918	76,30	1
M2,5	85 04440917	55,80	1
M3	85 04440916	48,90	1
M3,5	85 04440915	50,40	1
M4	85 04440914	45,00	1
M5	85 04440913	45,00	1
M6	85 04440912	45,00	1
M8	85 04440911	46,10	1
M10	85 04440910	53,10	1
M12	85 04440909	59,10	1
M14	85 04440908	63,30	1
M16	85 04440907	70,30	1
M18	85 04440906	81,60	1
M20	85 04440905	90,00	1
M22	85 04440904	99,10	1
M24	85 04440903	106,10	1
M27	85 04440902	117,80	1
M30	85 04440901	129,00	1
M33	85 04440900	141,80	1
M36	85 04440899	152,80	1
M42	85 04440898	181,00	1
M45	85 04440897	190,80	1
M48	85 04440896	202,00	1
M52	85 04440895	208,00	1
M56	85 04440894	276,50	1
M60	85 04440893	276,50	1





## Kroužková měrka na závity - zmetkový strana

- DIN 2299
- Metrický ISO závit DIN ISO 1502
- Vysoce kvalitní měrná ocel, plně kalená, odlehčená a přesně broušená
- Třída tolerance 6g

Počet závitů	Objednací číslo	Cena €/ks	MOM/Bal.j. ks
M2	85 04440892	76,30	1
M2,5	85 04440891	55,80	1
M3	85 04440890	48,90	1
M3,5	85 04440889	50,60	1
M4	85 04440888	45,00	1
M5	85 04440887	45,00	1
M6	85 04440886	45,00	1
M8	85 04440885	46,10	1
M10	85 04440884	53,00	1
M12	85 04440883	59,10	1
M14	85 04440882	63,30	1
M16	85 04440881	70,10	1
M18	85 04440880	81,60	1
M20	85 04440879	90,00	1
M22	85 04440878	99,10	1
M24	85 04440877	106,10	1
M27	85 04440876	117,80	1
M30	85 04440875	129,00	1
M33	85 04440874	141,80	1
M36	85 04440873	152,80	1
M42	85 04440872	181,00	1
M45	85 04440871	190,80	1
M48	85 04440870	202,00	1
M52	85 04440869	208,00	1
M56	85 04440868	276,50	1
M60	85 04440867	276,50	1

M

DIN  
2299

## Sada kroužkových měrek na závity

- DIN 2285/2299
- Metrický ISO závit DIN ISO 1502
- Vysoce kvalitní měrná ocel, plně kalená, odlehčená a přesně broušená
- Třída tolerance 6g

Obsah sady	Provedení	Jmenovitý rozměr mm	Objednací číslo	Cena €/ks	MOM/Bal.j. ks
M3-M12	Kroužková měrka na závity - dobrá strana	M3; M4; M5; M6; M8; M10; M12	85 04440866	361,00	1
M3-M12	Kroužková měrka na závity - zmetkový strana	M3; M4; M5; M6; M8; M10; M12	85 04440865	361,00	1

M

DIN  
2285DIN  
2299

Kroužková měrka na závity - dobrá strana





## OBRÁBĚNÍ DŘEVA A KAMENE

FORSTNEROVY VRTÁKY	STRANA 6/22
FRÉZY	STRANA 6/9
HADOVITÉ VRTÁKY	STRANA 6/21
JAPONSKÉ PILY	STRANA 6/32
LISTRY PRO PONORNÉ PILY	STRANA 6/48
LISTRY PRO PŘÍMOČARÉ PILY	STRANA 6/37
LISTRY PRO ŠAVLOVITÉ PILY	STRANA 6/44
OBLOUKOVÉ PILY	STRANA 6/33
PŘÍKLEPOVÉ VRTÁKY SDS-MAX	STRANA 6/6
PŘÍKLEPOVÉ VRTÁKY SDS-PLUS	STRANA 6/4
RUČNÍ PILY	STRANA 6/33
SEGMENTOVÉ PILOVÉ KOTOUČE	STRANA 6/49
SEKÁČE SDS-MAX	STRANA 6/6
SEKÁČE SDS-PLUS	STRANA 6/5
SEKERY A SEKERY	STRANA 6/35
STŘEDICÍ VRTÁKY	STRANA 6/7
UNIVERZÁLNÍ VRTÁKY	STRANA 6/2
VRTÁKY DO KAMENE	STRANA 6/3
VYKRUŽOVACÍ VRTÁKY	STRANA 6/7

## Univerzální vrták

- TK hrot broušený diamantem
- Na všechny materiály, jako např. beton, kámen, zdivo, ocel, dřevo, sklo, keramika



**Dodávka:** V plastovém pouzdře.



Ø vrtáku mm	Celková délka mm	Objednací číslo	Cena €/ks	MOM/Bal.j. ks
3	70	85 03899685	1,25	1
4	80	85 03899686	1,35	1
5	90	85 03899687	1,85	1
6	100	85 03899688	2,35	1
7	110	85 03899689	2,75	1
8	120	85 03899690	3,05	1
9	130	85 03899691	3,65	1
10	120	85 03899692	4,25	1
12	160	85 03899693	5,50	1

## Sada univerzálních vrtáků

- TK hrot broušený diamantem
- Na všechny materiály, jako např. beton, kámen, zdivo, ocel, dřevo, sklo, keramika



**Dodávka:** V SB plastovém boxu.

Počet	Obsah sady mm	Objednací číslo	Cena €/ks	MOM/Bal.j. ks
4 ks	4; 5; 6; 8	85 03899694	9,05	1
5 ks	4; 5; 6; 8; 10	85 03899695	13,95	1
7 ks	4; 5; 6; 7; 8; 10; 12	85 03899696	21,75	1
7 ks	4; 4; 5; 6; 6; 8; 10	85 03899697	16,75	1



## TK vrták do kamene

- Vysokorychlostní vrták, ideální pro akuvrtačky
- Vysoká životnost díky stabilní TK destičce a speciálnímu povrchovému kalení
- Rychlé odstraňování vrtné drti čtyřspirálovým odvaděčem
- Vhodné na plynobeton/YTONG, silikátové cihly, pórobeton a zdivo, použitelné rovněž na kabřinec a kámen



**Dodávka:** V SB plastovém pouzdře.

Ø mm	Délka spirály mm	Celková délka mm	Objednací číslo	Cena €/ks	MOM/Bal.j. ks
4	45	75	85 03228887	1,05	1
5	45	95	85 03228886	1,05	1
6	60	100	85 03228885	1,25	1
6	110	150	85 03806455	1,95	1
8	80	120	85 03228884	1,65	1
8	135	200	85 03806456	3,95	1
10	80	120	85 03228883	2,15	1
10	135	200	85 03806457	4,50	1
12	90	150	85 03228882	2,95	1
14	90	150	85 03806459	4,95	1

## Sada TK vrtáků do kamene

- Vysokorychlostní vrták, ideální pro akuvrtačky
- Rychlé odstraňování vrtné drti čtyřspirálovým odvaděčem
- Vysoká životnost díky stabilní TK destičce a speciálnímu povrchovému kalení
- Ideální na plynobeton/YTONG, silikátové cihly a zdivo, kabřinec, kámen, beton, žulu, pórobeton, mramor, obkladačky a tašky

**Dodávka:** V kazetě z ocelového plechu.

Počet	Obsah sady mm	Objednací číslo	Cena €/ks	MOM/Bal.j. ks
7 ks	4; 5; 6; 8; 10; 12	85 03806461	11,95	1



## Sada vrtáků do kamene

- Vrták do kamene s TK destičkou
- Tvářený vrták
- Pro vápenopískové cihly, kámen a lehké stavební materiály

**Dodávka:** V plastovém boxu.

Počet	Obsah sady mm	Objednací číslo	Cena €/ks	MOM/Bal.j. ks
5 ks	4; 5; 6; 8; 10	85 04723771	7,35	1



## Příklepový vrták SDS-plus

- Příklepový vrták se speciálním TK břitem
- Chování při vrtání optimalizované z hlediska vibrací
- Spirálový odvaděč vrtné drti
- Nízká pravděpodobnost prasknutí při nárazu na armování díky speciálnímu povrchovému kalení
- Na beton, zdvo, přírodní kámen, obkladačky, mramor, kabřinec



Ø vrtáku mm	Délka spirály mm	Celková délka mm	Objednací číslo	Cena €/ks	MOM/Bal.j. ks
4	50	110	85 03228881	2,35	1
5	50	110	85 03228880	1,75	1
5	100	160	85 03806462	1,95	1
6	50	110	85 03228879	1,75	1
6	100	160	85 03228878	1,95	1
6	150	210	85 03806463	3,35	1
6	200	260	85 03806464	3,95	1
8	100	160	85 03228877	2,50	1
8	150	210	85 03228876	2,95	1
8	200	260	85 03807162	3,35	1
8	250	310	85 03807163	5,35	1
8	400	460	85 03807164	7,95	1
10	50	110	85 03807165	2,75	1
10	100	160	85 03228875	2,95	1
10	150	210	85 03228874	3,35	1
10	200	260	85 03807166	3,95	1
10	400	460	85 03228873	6,75	1
12	100	160	85 03228872	3,05	1
12	150	210	85 03228871	3,50	1
12	200	260	85 03807167	4,75	1
12	250	310	85 03807168	6,35	1
12	400	460	85 03228870	7,95	1
12	550	610	85 03228864	12,95	1
14	100	160	85 03228869	4,75	1
14	150	210	85 03228868	5,75	1
14	200	250	85 03807169	6,35	1
14	250	310	85 03807170	6,75	1
14	400	460	85 03228867	9,75	1
15	200	260	85 03228866	10,35	1
16	250	300	85 03807173	10,25	1
16	400	460	85 03228863	13,50	1
16	550	600	85 03807174	14,75	1
18	150	200	85 03228862	16,75	1
18	200	260	85 03807175	12,75	1
18	400	450	85 03228861	14,75	1
20	400	450	85 03228859	16,95	1
22	400	450	85 03807449	26,95	1
24	400	450	85 03228858	44,50	1
25	400	450	85 03807448	32,00	1



## Sada příklepových vrtáků SDS-plus

- Speciální břitové destičky z tvrdokovu
- Chování při vrtání optimalizované z hlediska vibrací
- Spirálový odvaděč vrtné drti
- Nízká pravděpodobnost prasknutí při nárazu na armování díky speciálnímu povrchovému kalení
- Na beton, zdvo, přírodní kámen, obkladačky, mramor, kabřinec

**Dodávka:** V kazetě z ocelového plechu.

Počet	Obsah sady mm	Objednací číslo	Cena €/ks	MOM/Bal.j. ks
7 ks	5; 6; 8 x 110; 6; 8; 10; 12 x 160	85 03807446	17,35	1



## Špičatý sekáč SDS-plus

- Nástrojová ocel, speciálně kalená
- Stabilní a přebrousitelný
- Pro nejrůznější bourací práce, jako např. sekání přesných drážek
- Vhodné na beton, plynobeton/YTONG, silikátové cihly, pórobeton a zdivo, použitelné rovněž na kabřinec a kámen

Dodávka: V závěsném klipu.

Délka mm	Objednací číslo	Cena €/ks	MOM/Bal.j. ks
250	85 03228852	9,95	1

**fortis**



## Plochý sekáč SDS-plus

- Nástrojová ocel, speciálně kalená
- Stabilní a přebrousitelný
- Pro nejrůznější bourací práce, jako např. sekání přesných drážek
- Vhodný na beton, plynobeton/YTONG, silikátové cihly, pórobeton a zdivo, použitelné rovněž na kabřinec a kámen

Dodávka: V závěsném klipu.

Šířka řezu mm	Délka mm	Objednací číslo	Cena €/ks	MOM/Bal.j. ks
20	250	85 03228851	9,75	1

**fortis**



## Sekáč na dlaždice SDS-plus

- Nástrojová ocel, speciálně kalená
- Stabilní a přebrousitelný
- Pro nejrůznější bourací práce, jako např. sekání přesných drážek
- Vhodné na beton, plynobeton/YTONG, silikátové cihly, pórobeton a zdivo, použitelné rovněž na kabřinec a kámen

Dodávka: V závěsném klipu.

Šířka řezu mm	Délka mm	Objednací číslo	Cena €/ks	MOM/Bal.j. ks
40	250	85 03228849	19,75	1

**fortis**



## Široký sekáč SDS-plus

- Nástrojová ocel, speciálně kalená
- Stabilní a přebrousitelný
- Pro nejrůznější bourací práce, jako např. sekání přesných drážek
- Vhodný na beton, plynobeton/YTONG, silikátové cihly, pórobeton a zdivo, použitelné rovněž na kabřinec a kámen

Dodávka: V závěsném klipu.

Šířka řezu mm	Délka mm	Objednací číslo	Cena €/ks	MOM/Bal.j. ks
40	250	85 03228850	15,95	1

**fortis**



## Příklepový vrták SDS-max

- Vysoká rychlost vrtání díky optimalizované geometrii hlavy
- Precizní navrtávání díky speciálnímu provedení břitů
- Široký tvar šroubovice zajišťuje rychlý postup vrtání
- Speciálně tvrzená povrchová úprava pro vyšší odolnost proti prasknutí při příklepovém vrtání
- Do betonu, kamene a zdiva



Ø vrtáku mm	Délka spirály mm	Celková délka mm	Objednací číslo	Cena €/ks	MOM/Bal.j. ks
12	200	340	85 03807445	40,50	1
12	400	450	85 03807444	44,50	1
14	400	540	85 03807442	51,00	1
16	200	340	85 03807441	44,00	1
16	400	540	85 03807440	52,00	1
18	200	340	85 03807439	44,50	1
18	400	540	85 03807438	52,00	1
20	200	320	85 03807437	45,00	1
20	400	520	85 03807436	54,50	1
22	400	520	85 03807434	56,00	1
24	400	520	85 03807432	57,00	1
25	400	520	85 03807430	57,50	1
28	400	520	85 03807427	65,00	1
30	400	520	85 03807425	67,00	1
32	400	520	85 03807423	71,00	1
35	400	520	85 03807422	79,00	1
40	400	520	85 03807421	112,00	1



## Sekáč na dlaždice SDS-max

- Nástrojová ocel, speciálně kalená
- Stabilní a přebrousitelný
- Pro nejrůznější bourací práce, jako např. sekání přesných drážek
- Vhodný na beton, plynobeton/YTONG, silikátové cihly, pórobeton a zdivo, použitelné rovněž na kabřinec a kámen



Dodávka: V závěsném klipu.

Šířka řezu mm	Délka mm	Objednací číslo	Cena €/ks	MOM/Bal.j. ks
50	300	85 03807416	30,50	1



## Špičatý sekáč SDS-max

- Nástrojová ocel, speciálně kalená
- Stabilní a přebrousitelný
- Pro nejrůznější bourací práce, jako např. sekání přesných drážek
- Vhodný na beton, plynobeton/YTONG, silikátové cihly, pórobeton a zdivo, použitelné rovněž na kabřinec a kámen



Dodávka: V závěsném klipu.

Délka mm	Objednací číslo	Cena €/ks	MOM/Bal.j. ks
400	85 03807413	12,50	1
600	85 03807412	17,95	1





## Plochý sekáč SDS-max

- Nástrojová ocel, speciálně kalená
- Stabilní a přebrousitelný
- Pro nejrůznější bourací práce, jako např. sekání přesných drážek
- Vhodný na beton, plynobeton/YTONG, silikátové cihly, pórobeton a zdivo, použitelné rovněž na kabřinec a kámen



**Dodávka:** V závěsném klipu.



Šířka řezu mm	Délka mm	Objednáací číslo	Cena €/ks	MOM/Bal.j. ks
25	280	85 03807411	13,35	1
25	400	85 03807410	12,50	1
25	600	85 03807409	18,35	1

## Široký sekáč SDS-max

- Nástrojová ocel, speciálně kalená
- Stabilní a přebrousitelný
- Pro nejrůznější bourací práce, jako např. sekání přesných drážek
- Vhodný na beton, plynobeton/YTONG, silikátové cihly, pórobeton a zdivo, použitelné rovněž na kabřinec a kámen



**Dodávka:** V závěsném klipu.



Šířka řezu mm	Délka mm	Objednáací číslo	Cena €/ks	MOM/Bal.j. ks
50	400	85 03807408	23,75	1
80	300	85 03807407	33,35	1

## Sada TK příklepových vrtacích korunek

- TK břity, kalené ocelové těleso
- Optimální házivost zajišťující čisté vrtání děr
- S pájeným zářezem o vysoké kvalitě, s dlouhou životností také při vrtání do tvrdých materiálů
- Ideální pro zapuštění zásuvek nebo vestavných světel
- Vhodné na plynobeton/YTONG, silikátové cihly, kabřinec, pórobeton, zdivo a kámen, použitelné rovněž na beton, mramor a obkladačky



**Dodávka:** Včetně upínací stopky SDS plus 110 mm a středícího vrtáku 9 x 120 mm v otočném pouzdru.

Vnější Ø mm	Připojení	Objednáací číslo	Cena €/ks	MOM/Bal.j. ks
68	M16	85 03228854	59,35	1
80	M16	85 03228853	67,50	1



## Středící vrták TK pro TK příklepové vrtací korunky

- Rychlé a bezpečné navrtávání všech ploch

**Dodávka:** V SB plastovém pouzdře.



Ø vrtáku mm	Celková délka mm	Objednáací číslo	Cena €/ks	MOM/Bal.j. ks
9	120	85 03228855	2,85	1

## Diamantový vykrúžovací vrták Superior

- Diamantové břity
- Velký úběr materiálu a vysoká rychlost vrtání
- Přesný řez při vrtání za sucha
- Kalené ocelové těleso s vnitřním závitem M16
- Maximální hloubka vrtání 70 mm
- Zvláště vhodný pro vrtání do vysoce zhuštěných nebo vlhkých vápenopískových cihel a do všech typů zdiva

Vnější Ø mm	Připojení	Objednací číslo	Cena €/ks	MOM/Bal.j. ks
68	M16	85 03807418	117,00	1
82	M16	85 03807417	129,00	1



## Diamantový vykrúžovací vrták Universal

- Diamantové břity
- Bezpečné spojení segmentů a rychlý posuv
- Vnitřní závit M16
- Vhodný na plynobeton/YTONG a pórobeton, dále na vápenec, zdivo a kámen

Vnější Ø mm	Připojení	Objednací číslo	Cena €/ks	MOM/Bal.j. ks
68	M16	85 03807420	61,00	1
82	M16	85 03807419	67,00	1



## TK středící vrták pro diamantovým vykrúžovací vrták

- Rychlé a bezpečné navrtávání všech ploch

Dodávka: V SB plastovém pouzdře.

Ø vrtáku mm	Celková délka mm	Objednací číslo	Cena €/ks	MOM/Bal.j. ks
8	130	85 04043167	2,85	1



## Šestihránná upínací stopka pro vrtací korunku a vykrúžovací vrták

Dodávka: V otočném pouzdru.

Připojení	Objednací číslo	Cena €/ks	MOM/Bal.j. ks
M16	85 03228857	10,15	1



## Upínací stopka SDS plus pro vrtací korunku a vykrúžovací vrták

Dodávka: V otočném pouzdru.

Připojení	Objednací číslo	Cena €/ks	MOM/Bal.j. ks
M16	85 03228856	13,50	1

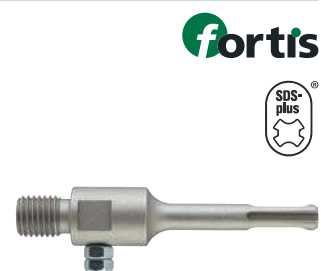

## Drážkovací fréza HW

- 2 destičky osazené tvrdokovem
- Pravotočivá
- Stopka Ø 8 mm
- Na frézování a provádění drážek
- Do měkkého a tvrdého dřeva a do desek s povlakem

Ø mm	Užitná délka mm	Celková délka mm	Objednací číslo	Cena €/ks	MOM/Bal.j. ks
6	16	48	85 03807252	21,65	1
8	20	51	85 03807253	23,49	1
10	20	51	85 03807254	25,55	1
12	20	51	85 03807255	26,41	1
14	20	51	85 03807256	27,28	1
16	20	51	85 03807257	29,23	1
18	20	51	85 03807258	32,04	1
20	20	51	85 03807259	34,86	1

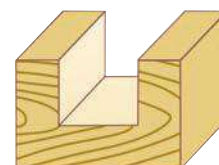
## Drážkovací fréza HW, dlouhá, s vrtacím břitem

- 2 destičky osazené tvrdokovem
- Vrtací břítě osazený tvrdokovem pro zanoření do obrobku
- Pravotočivá
- Stopka 8 mm
- Na frézování a provádění drážek
- Do měkkého a tvrdého dřeva a do desek s povlakem

Ø mm	Užitná délka mm	Celková délka mm	Objednací číslo	Cena €/ks	MOM/Bal.j. ks
6	25	70	85 04114402	30,53	1
8	25	70	85 04114405	32,26	1
10	25	70	85 04114406	34,96	1
12	25	70	85 04114407	36,70	1
16	25	70	85 04114408	40,05	1
18	25	70	85 04114409	40,70	1
20	25	70	85 04114410	41,57	1

## Fréza na čepy HW

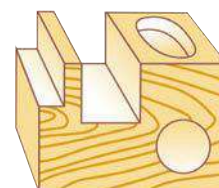
- 2 destičky osazené tvrdokovem
- Pravotočivé
- Stopka Ø 8 mm
- Pro frézování čepů
- Do měkkého a tvrdého dřeva a do desek s povlakem

Ø mm	Úhel °	Užitná délka mm	Celková délka mm	Objednací číslo	Cena €/ks	MOM/Bal.j. ks
12,7	14	12	45	85 03807260	23,49	1
14,3	14	13	48	85 03807261	26,41	1

## Fréza na V drážky HW

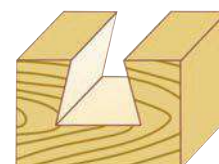
- 2 destičky osazené tvrdokovem
- Pravotočivá
- Stopka Ø 8 mm
- Pro frézování V a okrasných drážek
- Do měkkého a tvrdého dřeva a do desek s povlakem

Ø mm	Úhel °	Užitná délka mm	Celková délka mm	Objednací číslo	Cena €/ks	MOM/Bal.j. ks
9,5	90	12,7	44,5	85 03807262	25,55	1
11	60	14	45	85 03807263	25,55	1
12,7	90	12,7	45	85 03807264	26,41	1
16	90	12,7	45	85 03807265	29,23	1

## Profilová fréza HW

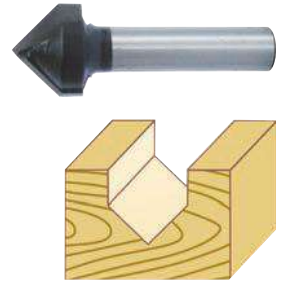
- 2 destičky osazené tvrdokovem
- S náběhovým kuličkovým ložiskem
- Pravotočivá
- Stopka Ø 8 mm
- Pro vytváření profil
- Do měkkého a tvrdého dřeva a do desek s povlakem

Ø mm	Poloměr mm	Užitná délka mm	Celková délka mm	Objednací číslo	Cena €/ks	MOM/Bal.j. ks
28,5	3,2	12,7	54	85 03807266	51,09	1
35	4,8	15,9	57	85 03807267	58,02	1

## Fréza na vnitřní oblouky HW

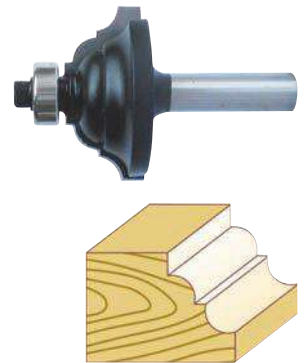
- 2 břity osazené HW
- Pravotočivá
- Stopka Ø 8 mm
- Pro frézování vnitřních oblouků
- Do měkkého a tvrdého dřeva a do desek s povlakem

Ø mm	Poloměr mm	Užitná délka mm	Celková délka mm	Objednací číslo	Cena €/ks	MOM/Bal.j. ks
6,3	3,2	9,5	40	85 03807268	28,15	1
9,5	4,8	9,5	40	85 03807269	30,63	1
12,7	6,3	9,5	40	85 03807270	33,02	1
16	8	12,7	45	85 03807271	41,68	1
19	9,5	12,7	46	85 03807272	46,55	1

## Zarovnávací fréza HW

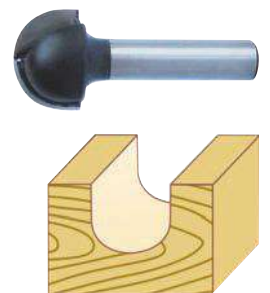
- 2 destičky osazené tvrdokovem
- S náběhovým kuličkovým ložiskem
- Pravotočivá
- Stopka Ø 8 mm
- Pro zarovnávání
- Do měkkého a tvrdého dřeva a do desek s povlakem

Ø mm	Užitná délka mm	Celková délka mm	Objednací číslo	Cena €/ks	MOM/Bal.j. ks
12,7	13	57	85 03807273	24,57	1
16	25,4	70	85 03807274	29,66	1

## Fréza na polodrážky HW

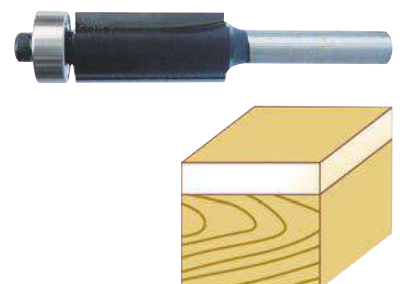
- 2 břity osazené HW
- S náběhovým kuličkovým ložiskem
- Pravotočivá
- Stopka Ø 8 mm
- Pro vytváření polodrážek
- Do měkkého a tvrdého dřeva a do desek s povlakem

O	Hloubka drážky	Užitná délka	Celková délka	Objednáací číslo	Cena	MOM/Bal.j.
mm	mm	mm	mm		€/ks	ks
22,2	6,3	12,7	54	85 03807275	43,62	1
28,5	9,5	12,7	54	85 03807276	46,98	1
35	12,7	12,7	54	85 03807277	54,67	1

## Zaoblovací fréza HW

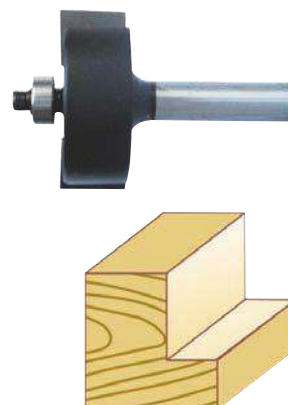
- 2 břity osazené HW
- S náběhovým kuličkovým ložiskem
- Pravotočivá
- Stopka Ø 8 mm
- Pro zaoblování hran
- Do měkkého a tvrdého dřeva a do desek s povlakem

O	Poloměr	Užitná délka	Celková délka	Objednáací číslo	Cena	MOM/Bal.j.
mm	mm	mm	mm		€/ks	ks
18,7	3,2	10,5	52	85 03807278	39,84	1
20,7	4	11,5	53	85 03807279	41,68	1
22,7	4,8	12,5	54	85 03807280	43,95	1
24,7	6,3	13,5	55	85 03807281	44,92	1
28,7	7,9	15,5	57	85 03807282	50,23	1
32,7	9,5	17,5	59	85 03807283	53,15	1

## Čtvrtkruhová fréza HW

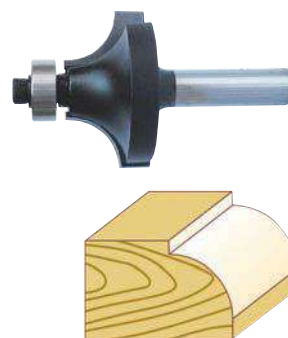
- 2 destičky osazené tvrdokovem
- S náběhovým kuličkovým ložiskem
- Pravotočivá
- Stopka Ø 8 mm
- Pro frézování
- Do měkkého a tvrdého dřeva a do desek s povlakem

O	Poloměr	Užitná délka	Celková délka	Objednáací číslo	Cena	MOM/Bal.j.
mm	mm	mm	mm		€/ks	ks
18,7	3,2	10,5	52	85 03807284	39,84	1
20,7	4	11,5	53	85 03807285	41,68	1
22,7	4,8	12,5	54	85 03807286	43,95	1
24,7	6,3	13,5	55	85 03807287	44,92	1
28,7	7,9	15,5	57	85 03807288	50,23	1
32,7	9,5	17,5	59	85 03807289	53,15	1

## Fréza na vnitřní oblouky HW

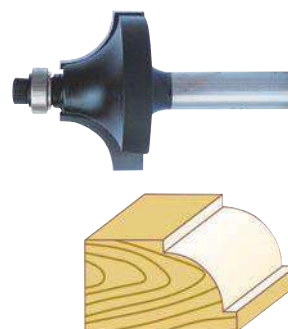
- 2 destičky osazené tvrdokovem
- S náběhovým kuličkovým ložiskem
- Pravotočivá
- Stopka Ø 8 mm
- Pro frézování vnitřních oblouků
- Do měkkého a tvrdého dřeva a do desek s povlakem

Ø mm	Poloměr mm	Užitná délka mm	Celková délka mm	Objednací číslo	Cena €/ks	MOM/Bal.j. ks
22	6,3	13	54	85 03807290	40,05	1
28,5	9,5	14	56	85 03807450	43,62	1
35	12,7	16	59	85 03807291	48,17	1

## Fréza na úkosy HW

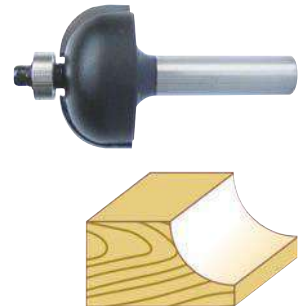
- 2 destičky osazené tvrdokovem
- S náběhovým kuličkovým ložiskem
- Pravotočivá
- Stopka Ø 8 mm
- Pro vytváření úkosů
- Do měkkého a tvrdého dřeva a do desek s povlakem

Ø mm	Úhel °	Užitná délka mm	Celková délka mm	Objednací číslo	Cena €/ks	MOM/Bal.j. ks
32	45	15	56	85 03807292	42,87	1
35	30	22	54	85 03807293	45,90	1

## Náběhové kuličkové ložisko pro profilové, zarovnávací a zaoblovací frézy

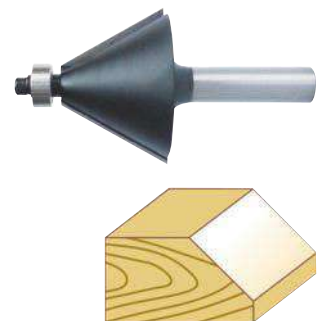
Vnější Ø mm	Výška mm	Ø otvoru mm	pro Ø frézy mm	Objednací číslo	Cena €/ks	MOM/Bal.j. ks
12,7	5	4,76	28,5; 35	85 03807913	7,52	1



## Náběhové kuličkové ložisko pro zarovnávací frézy

Vnější Ø mm	Výška mm	Ø otvoru mm	pro Ø frézy mm	Objednací číslo	Cena €/ks	MOM/Bal.j. ks
16	5	5	16	85 03807914	8,98	1



## Náběhové kuličkové ložisko pro čtvrtkruhové frézy

Vnější Ø mm	Výška mm	Ø otvoru mm	pro Ø frézy mm	Objednací číslo	Cena €/ks	MOM/Bal.j. ks
9,52	4,76	3,2	18,7; 20,7; 22,7; 24,7; 28,7; 32,7	85 03807915	8,98	1



## Náběhové kuličkové ložisko pro frézy na úkosy, polodrážky a vnitřní oblouky

Vnější Ø mm	Výška mm	Ø otvoru mm	pro Ø frézy mm	Objednací číslo	Cena €/ks	MOM/Bal.j. ks
9,52	4	3,17	22,2; 28,5; 35	85 03807912	7,52	1



## Sada stopkových fréz HW

- Destičky osazené tvrdokovem
- Stopka Ø 8 mm
- Do měkkého a tvrdého dřeva a do desek s povlakem

**Dodávka:** V dřevěné kazetě.

**Obsah:**

- 3 ks drážkovací fréza Ø 6; 12; 16 mm
- 1 ks fréza na otřepy a čepy Ø 12,7 mm 14°
- 1 ks fréza na V drážky Ø 12,7 mm 90°
- 1 ks profílová fréza Ø 25 mm R 4 mm
- 1 ks fréza na vnitřní oblouky Ø 12,7 mm R 6,35 mm
- 1 ks fréza na vnitřní oblouky Ø 22 mm R 6,3 mm
- 1 ks zarovnávací fréza Ø 12,7 mm
- 1 ks zaoblovací fréza Ø 22 mm R 6,3 mm
- 1 ks zaoblovací fréza Ø 28,6 mm R 9,5 mm
- 1 ks fréza na úkosy Ø 32 mm 45°



Počet	Objednací číslo	Cena €/ks	MOM/Bal.j. ks
12 ks	85 03894097	60,30	1

## Sada stopkových fréz HW

- Destičky osazené tvrdokovem
- Stopka Ø 8 mm
- Do měkkého a tvrdého dřeva a do desek s povlakem

**Dodávka:** V boxu Systainer® T-LOC MINI I.



**Obsah:**

- 3 ks drážkovací fréza Ø 6; 12; 16 mm
- 1 ks fréza na otřepy a čepy Ø 12,7 mm 14°
- 1 ks fréza na V drážky Ø 12,7 mm 90°
- 1 ks fréza na vnitřní oblouky Ø 12,7 mm R 6,35 mm
- 1 ks zarovnávací fréza Ø 12,7 mm
- 1 ks fréza na úkosy Ø 25,4 mm 45°
- 1 ks fréza na vnitřní oblouky Ø 28,6 mm R 8 mm
- 1 ks fréza na polodrážky Ø 25,4 mm
- 1 ks zaoblovací fréza Ø 20,7 mm R 4 mm
- 1 ks zaoblovací fréza Ø 24,7 mm R 6,3 mm
- 1 ks náběhové kuličkové ložisko Ø 9,5 mm
- 1 ks náběhové kuličkové ložisko Ø 12,7 mm
- 1 ks šestihřanný klíč

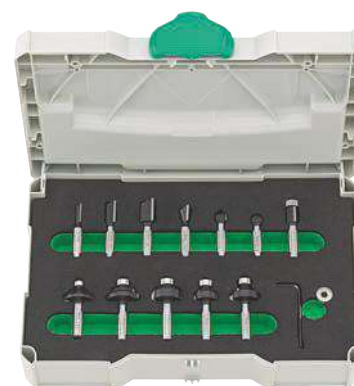

Počet	Objednací číslo	Cena €/ks	MOM/Bal.j. ks
15 ks	85 04762110	122,85	1

## Sada stopkových fréz HW

- Destičky osazené tvrdokovem
- Stopka Ø 8 mm
- Do měkkého a tvrdého dřeva a do desek s povlakem



**Dodávka:** V boxu Systainer® T-LOC MINI I.

**Obsah:**

- 6 ks drážkovací fréza Ø 6; 8; 10; 16; 18; 20 mm
- 1 ks zarovnávací fréza Ø 12,7 mm
- 1 ks fréza na úkosy Ø 32 mm 45°
- 1 ks zaoblovací fréza Ø 18,7 mm R 3,2 mm
- 1 ks zaoblovací fréza Ø 22,7 mm R 4,8 mm
- 1 ks zaoblovací fréza Ø 32,7 mm R 9,5 mm
- 1 ks náběhové kuličkové ložisko Ø 9,5 mm
- 1 ks náběhové kuličkové ložisko Ø 12,7 mm
- 1 ks šestihranný klíč

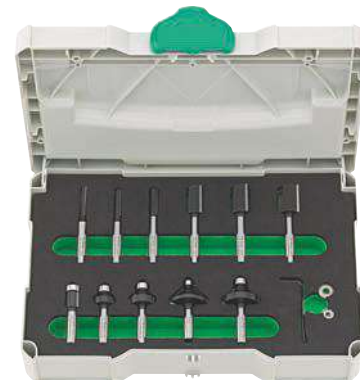

Počet	Objednací číslo	Cena €/ks	MOM/Bal.j. ks
14 ks	85 04762111	145,05	1

## Sada stopkových fréz HW

- Destičky osazené tvrdokovem
- Stopka Ø 8 mm
- Do měkkého a tvrdého dřeva a do desek s povlakem

**Dodávka:** V dřevěné kazetě.

**Obsah:**

- 4 ks drážkovací fréza Ø 6; 8; 10; 12 mm H 20 mm
- 1 ks fréza na čepy Ø 9,5 mm 9°
- 1 ks fréza na čepy Ø 12,7 mm 14°
- 1 ks fréza na T drážky Ø 9,5 mm H 11 mm
- 1 ks fréza na V drážky Ø 12,7 mm 90°
- 1 ks profilo á fréza Ø 28,6 mm R 4 mm
- 1 ks fréza na vnitřní oblouky Ø 6,35 mm R 3,2 mm
- 2 ks fréza na vnitřní oblouky Ø 12,7; 25,4 mm R 6,35 mm
- 1 ks fréza na vnitřní oblouky Ø 28,6 mm R 8 mm
- 1 ks zarovnávací fréza Ø 12,7 mm H 13 mm
- 1 ks fréza na polodrážky Ø 25,4 mm T 6,35 mm
- 1 ks zaoblovací fréza Ø 19 mm R 3,2 mm
- 1 ks zaoblovací fréza Ø 25,4 mm R 6,35 mm
- 1 ks zaoblovací fréza Ø 31,8 mm R 9,5 mm
- 1 ks zaoblovací fréza Ø 38,1 mm R 12,7 mm
- 1 ks půlkruhová fréza Ø 25,4 mm R 4,8 mm
- 1 ks fréza na vnitřní oblouky Ø 19 mm R 6,35 mm
- 1 ks fréza na úkosy Ø 25,4 mm 45°
- 1 ks rovinná fréza Ø 12,7 mm H 12,7 mm
- 1 ks dlabací fréza Ø 8 mm H 19 mm



Počet	Objednací číslo	Cena €/ks	MOM/Bal.j. ks
24 ks	85 03894098	172,12	1



## Sada zaoblovacích fréz HW

- Destičky osazené tvrdokovem
- S náběhovým kuličkovým ložiskem
- Stopka Ø 8 mm
- Do měkkého a tvrdého dřeva a do desek s povlakem

**Dodávka:** V dřevěné kazetě.

### Obsah:

- 1 x Ø 18,7 mm R 3 mm
- 1 x Ø 20,7 mm R 4 mm
- 1 x Ø 22,7 mm R 5 mm
- 1 x Ø 24,7 mm R 6 mm
- 1 x Ø 28,7 mm R 8 mm
- 1 x Ø 32,7 mm R 10 mm

Počet	Objednací číslo	Cena €/ks	MOM/Bal.j. ks
6 ks	85 03894099	59,10	1



## Sada drážkovacích fréz HW

- Destičky osazené tvrdokovem
- Stopka Ø 8 mm
- Do měkkého a tvrdého dřeva a do desek s povlakem

**Dodávka:** V dřevěné kazetě.

### Obsah:

- 6 ks drážkovací fréza Ø 6; 8; 10; 12; 16; 20 mm

Počet	Objednací číslo	Cena €/ks	MOM/Bal.j. ks
6 ks	85 03894100	40,27	1



## Lamelová drážkovací fréza HW

- Osazená tvrdokovem
- Střídavě šikmé zuby s omezovací tloušťky třisek
- 4 pomocné otvory s roztečí 90° na dělicí kružnici 36 mm
- MAN/ruční posuv

Ø	Šířka	Ø vnitřní	Počet zubů	Hloubka drážky	Otáčky až	Objednací číslo	Cena €/ks	MOM/Bal.j. ks
mm	mm	mm		mm				
100	4	22	12	22	12000	85 04511560	49,15	1



## Lamelová drážkovací fréza HW

- Osazená tvrdokovem
- 2 předřezávací a 4 střídavě šikmé zuby
- 4 pomocné otvory s roztečí 90° na dělicí kružnici 36 mm
- MAN/ruční posuv

Ø	Šířka	Ø vnitřní	Počet zubů	Hloubka drážky	Otáčky až	Objednací číslo	Cena €/ks	MOM/Bal.j. ks
mm	mm	mm		mm				
100	4	22	6	22	12000	85 04511559	40,59	1



## HW list pro ruční kotoučovou pilu, střídavé zuby na přírodní a lepené dřevo

- Pro rychlé a čisté řezy do přírodního a lepeného dřeva

Vnější Ø	Šířka řezu	Ø otvoru	Počet zubů	Typ ozubení	Vedlejší otvory	Objednací číslo	Cena	MOM/Bal.j.
mm	mm	mm					€/ks	ks
160	2,4	20	24	W (střídavý zub)	2/6/32	85 03416899	32,90	1
190	2,6	30	30	W (střídavý zub)	2/7/42	85 03416901	38,75	1
230	2,6	30	34	W (střídavý zub)	2/7/42	85 03416904	42,75	1



Ø 230 mm

## HW list pro ruční kotoučovou pilu, střídavé zuby

- Pro vysoké nároky na kvalitu řezu jednostranně potažených a dýhovaných desek, sololitu, dřevotřísky, laťovky, překližky, přírodního dřeva, tvrdého papíru, tvrdých tkanin, tvrdé pěny, tvrdé gumy, sádkkartonu a plastových palet

Vnější Ø	Šířka řezu	Ø otvoru	Počet zubů	Typ ozubení	Vedlejší otvory	Objednací číslo	Cena	MOM/Bal.j.
mm	mm	mm					€/ks	ks
160	2,8	20	36	W (střídavý zub)	2/6/32	85 03416907	38,55	1
160	2,8	20	48	W (střídavý zub)	2/6/32	85 03416908	46,75	1
190	2,8	30	42	W (střídavý zub)	2/7/42	85 03416909	46,00	1
190	2,8	30	56	W (střídavý zub)	2/7/42	85 03416910	54,15	1
210	3,0	30	42	W (střídavý zub)	2/7/42	85 03416911	46,75	1



Ø 210 mm

## HW list pro ruční kotoučovou pilu, střídavé zuby negativní

- Pro kapovací pily
- Pro vysoké nároky na kvalitu řezu jednostranně potažených a dýhovaných desek, sololitu, dřevotřísky, laťovky, překližky, přírodního dřeva, tvrdého papíru, tvrdých tkanin, tvrdé pěny, tvrdé gumy, sádkkartonu a plastových palet

Vnější Ø	Šířka řezu	Ø otvoru	Počet zubů	Typ ozubení	Objednací číslo	Cena	MOM/Bal.j.
mm	mm	mm				€/ks	ks
216	3,0	30	48	W negativní (střídavý zub)	85 03416913	51,75	1
216	3,0	30	64	W negativní (střídavý zub)	85 03416914	61,60	1



Ø 216 mm, 48 zubů

## HW list pro stolní kotoučovou pilu univerzální - střídavé zuby

- Pro rychlé a snadné řezání deskových materiálů, z jedné strany dýhovaných nebo potažených plastem
- Pro podélné řezání svazků dýh, tvrdého papíru a tvrdých tkanin

Vnější Ø	Šířka řezu	Ø otvoru	Počet zubů	Typ ozubení	Vedlejší otvory	Objednací číslo	Cena	MOM/Bal.j.
mm	mm	mm					€/ks	ks
250	3,2	30	42	UW (univerzální střídavý zub)	2/7/42 + 2/10/60	85 03416916	57,15	1
300	3,2	30	48	UW (univerzální střídavý zub)	2/7/42 + 2/10/60	85 03416917	63,65	1



Ø 250 mm

## HW list pro stolní kotoučovou pilu plast - střídavé zuby

- Pro jednoduché, rychlé řezy do deskových materiálů, dýhovaných a oboustranně potažených plastem i povrchově upravených materiálů s vysokými nároky na kvalitu řezu

Vnější Ø	Šířka řezu	Ø otvoru	Počet zubů	Typ ozubení	Vedlejší otvory	Objednací číslo	Cena	MOM/Bal.j.
mm	mm	mm					€/ks	ks
250	3,2	30	60	KW (plastový střídavý zub)	2/7/42 + 2/10/60	85 03416919	69,60	1



## HW list pro stolní kotoučovou pilu na podélný řez - střídavé zuby

- Pro podélné a příčné řezání přírodního dřeva, dřevotřísky, plynobetonu, sádrokartonu, dřevité vlny a palivového dřeva

Vnější Ø	Šířka řezu	Ø otvoru	Počet zubů	Typ ozubení	Vedlejší otvory	Objednací číslo	Cena	MOM/Bal.j.
mm	mm	mm					€/ks	ks
300	3,2	30	28	LWZ (střídavý zub pro podélný řez)	2/7/42 + 2/10/60	85 03416925	50,75	1
315	3,2	30	28	LWZ (střídavý zub pro podélný řez)	2/7/42 + 2/10/60	85 03416927	51,75	1
350	3,5	30	32	LWZ (střídavý zub pro podélný řez)	2/7/42 + 2/10/60	85 03416928	59,55	1
400	3,5	30	36	LWZ (střídavý zub pro podélný řez)	2/7/42 + 2/10/60	85 03416929	64,20	1
450	3,8	30	40	LWZ (střídavý zub pro podélný řez)	2/7/42 + 2/10/60	85 03416930	87,05	1



Ø 300 mm

## HW list pro stolní kotoučovou pilu na podélný řez - ploché zuby, s fazetkou, odolné proti hřebíkům

- Pro robustní univerzální použití na stavbách
- Na bednění, panely, kulaté a hranaté dřevo s betonovým kováním a zbytky hřebíků
- Maximální bezpečnost díky malému přesahu zubů

Vnější Ø	Šířka řezu	Ø otvoru	Počet zubů	Typ ozubení	Vedlejší otvory	Objednací číslo	Cena	MOM/Bal.j.
mm	mm	mm					€/ks	ks
315	3,2	30	20	FF (plochý zub se zkosením)	2/7/42 + 2/10/60	85 03416931	51,10	1
400	3,8	30	28	FF (plochý zub se zkosením)	2/7/42 + 2/10/60	85 03416933	61,30	1
450	4,0	30	32	FF (plochý zub se zkosením)	2/7/42 + 2/10/60	85 03416934	85,75	1



Ø 315 mm

## Pilový kotouč CV s hrubým zubem

- Chromvanadová ocel
- Zuby rozvedené a ostřené
- Pro jednoduché hrubé přířezy dřeva



Vnější Ø	Šířka řezu	Ø otvoru	Počet zubů	Typ ozubení	Vedlejší otvory	Objednací číslo	Cena	MOM/Bal.j.
mm	mm	mm					€/ks	ks
300	1,6	30	56	KV-A (hrubý zub)	2/7/42	85 04360628	27,60	1
315	1,8	30	56	KV-A (hrubý zub)	–	85 04360627	28,80	1
350	1,8	30	56	KV-A (hrubý zub)	–	85 04360626	36,05	1
400	2,0	30	56	KV-A (hrubý zub)	–	85 04360625	47,30	1
450	2,5	30	56	KV-A (hrubý zub)	–	85 04360624	67,90	1
500	2,5	30	56	KV-A (hrubý zub)	2/12/70	85 04360623	78,70	1
600	2,8	30	56	KV-A (hrubý zub)	2/12/70	85 04360622	116,40	1
700	3,2	30	56	KV-A (hrubý zub)	–	85 04360619	161,30	1
700	3,2	35	56	KV-A (hrubý zub)	–	85 04360633 Z-L	161,30	1



## Spirálový vrták do dřeva WS

- Středící hrot
- Břity pro předřezání
- Pravotočivé
- Válcová stopka
- Na trámy, lamino desky, dýhované dřevo, tvrdé dřevo, dřevotřískové desky, překližku a měkké dřevo, dále použitelné na bednicí prkna a dřevo s příčným řezem



**Dodávka:** V SB plastovém pouzdře.

Ø mm	Délka spirály mm	Celková délka mm	Objednací číslo	Cena €/ks	MOM/Bal.j. ks
3	30	60	85 03228983	1,75	1
4	43	75	85 03228982	1,75	1
5	50	85	85 03228981	1,85	1
6	52	90	85 03228980	1,95	1
8	75	120	85 03228979	2,50	1
10	80	130	85 03228978	2,75	1
12	100	150	85 03228977	2,95	1
14	105	160	85 03228976	3,95	1
16	115	180	85 03228975	4,35	1
18	120	190	85 03807404	8,95	1
20	130	200	85 03807403	11,50	1

## Sada spirálových vrtáků do dřeva WS

- Středící hrot
- Břity pro předřezání
- Pravotočivé
- Válcová stopka
- Na trámy, lamino desky, dýhované dřevo, tvrdé dřevo, dřevotřískové desky, překližku a měkké dřevo, dále použitelné na bednicí prkna a dřevo s příčným řezem



**Dodávka:** V plastové kazetě.

Počet	Obsah sady mm	Objednací číslo	Cena €/ks	MOM/Bal.j. ks
5 ks	4; 5; 6; 8; 10	85 03807402	10,05	1

## Spirálový vrták do dřeva HSS

- HSS (M2), vybrušovaný, pro vysokou trvanlivost
- Broušený středící hrot
- Dva předřezávací a dva hlavní břity
- Čtyři broušené vodící úkosy pro zvláště dobrý odvod třísek
- Pravotočivé
- Válcová stopka, od Ø 11 mm osazená stopka
- Pro použití na stacionárních strojích a v ručních vrtačkách
- Pro vrtání přesných otvorů do tvrdého dřeva, MDF, multiplexu, akrylového skla, atd.



Dodávka: V SB plastových trubičkách.

Ø mm	Délka spirály mm	Celková délka mm	Ø stopky mm	Objednací číslo	Cena €/ks	MOM/Bal.j. ks
3	33	60	3	85 04821339	4,70	1
4	50	75	4	85 04821340	5,47	1
5	51	85	5	85 04821341	6,55	1
6	64	100	6	85 04821342	7,14	1
7	67	107	7	85 04821343	8,71	1
8	79	116	8	85 04821344	9,63	1
9	80	123	9	85 04821345	11,15	1
10	87	132	10	85 04821346	12,72	1
11	95	142	10	85 04821347	15,26	1
12	103	149	10	85 04821348	15,26	1
13	101	150	10	85 04821349	19,21	1
14	110	155	10	85 04821350	20,51	1
15	114	167	10	85 04821351	29,23	1
16	119	177	10	85 04821352	41,03	1
18	129	188	10	85 04822426	44,49	1
20	142	203	10	85 04822427	47,20	1

## Sada spirálových vrtáků do dřeva HSS

- HSS (M2), vybrušovaný, pro vysokou trvanlivost
- Broušený středící hrot
- Dva předřezávací a dva hlavní břity
- Čtyři broušené vodící úkosy pro zvláště dobrý odvod třísek
- Pravotočivé
- Válcová stopka, od Ø 11 mm osazená stopka
- Pro použití na stacionárních strojích a v ručních vrtačkách
- Pro vrtání přesných otvorů do tvrdého dřeva, MDF, multiplexu, akrylového skla, atd.



11 ks

Dodávka: V dřevěném boxu.

Počet	Obsah sady mm	Objednací číslo	Cena €/ks	MOM/Bal.j. ks
5 ks	4; 5; 6; 8; 10	85 04821353	44,38	1
7 ks	4; 5; 6; 8; 10; 12 + 1 nástrčný záhlubník HW	85 04821354	70,47	1
11 ks	4; 5; 6; 7; 8; 9; 10; 12; 14; 16 + 1 nástrčný záhlubník HW	85 04821355	141,27	1

## Nástrčný záhlubník HW, přestavitelný

- Osazený tvrdokovem
- Vrcholový úhel 90°
- Plynule nastavitelný nástrčný záhlubník pro spirálové vrtáky do dřeva
- Pro vytváření zahloubení současně s vrtáním otvoru do měkkého a tvrdého dřeva

**Dodávka:** S šestihránným úhlovým klíčem, bez spirálového vrtáku do dřeva, v plastovém boxu.

Ø vrtáku mm	Objednací číslo	Cena €/ks	MOM/Bal.j. ks
3–7	85 04821356	34,21	1

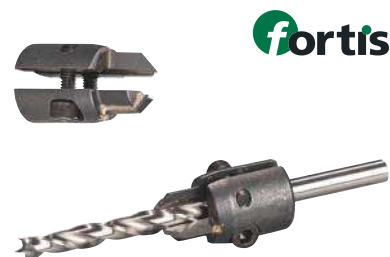

Příklad použití, vrtáky objednávejte samostatně.

## Hadovitý vrták LEWIS

- Legovaná nástrojová ocel
- Samozatahovací závitový hrot pro přesné vrtání
- Kalený přeřezávací a hlavní břít
- Vysoký posuvný výkon pomocí vysoce přesného řezacího hrotu
- Šestihránná stopka
- Ideální na trámy, tvrdé a měkké dřevo, dále použitelné na bednicí prkna, překližku a dřevo s příčným řezem

**Dodávka:** V SB plastovém pouzdře.

Ø mm	Délka spirály mm	Celková délka mm	Objednací číslo	Cena €/ks	MOM/Bal.j. ks
6	150	235	85 03228973	7,50	1
6	390	460	85 04438716	11,85	1
8	150	235	85 03228972	7,50	1
8	390	460	85 04438715	11,85	1
10	150	235	85 03228971	7,50	1
10	390	460	85 04438717	13,31	1
12	150	235	85 03228970	8,15	1
12	390	460	85 04438714	14,61	1
14	150	235	85 03228969	8,95	1
14	390	460	85 04438713	15,97	1
16	150	235	85 03228968	9,35	1
16	390	460	85 04438712	17,27	1
18	150	235	85 03228967	10,95	1
18	390	460	85 04438711	18,56	1
20	150	235	85 03228966	11,95	1
20	390	460	85 04438710	21,87	1
22	150	235	85 03228965	13,75	1
22	390	460	85 04438709	25,87	1



## Sada hadovitých vrtáků LEWIS

- Legovaná nástrojová ocel
- Frézované provedení se závitovou špičkou
- Šestihránná stopka
- Zvláště vhodné do měkkého dřeva a většiny druhů tvrdého dřeva

**Dodávka:** V dřevěné kazetě.

Počet	Obsah sady mm	Celková délka mm	Objednací číslo	Cena €/ks	MOM/Bal.j. ks
6 ks	6; 8; 10; 12; 14; 16	230	85 03894074	51,96	1
6 ks	12; 14; 16; 18; 20; 22	320	85 03894075	69,17	1
6 ks	12; 14; 16; 18; 20; 22	460	85 03894078	85,08	1
6 ks	12; 14; 16; 18; 20; 22	600	85 03894081	117,99	1



## Forstnerův vrták WS

- Středící hrot přesně broušený
- Ozubené obvodové destičky a dva hlavní břity
- Válcový hřídel s osazením
- DIN 7483 G
- Pro vrtání slepých děr, obvodových děr a šikmo vrтанých děr do měkkého a tvrdého dřeva, povrstvených a nepovrstvených dřevotřískových desek a překližky

Ø vrtáku	Pracovní délka	Délka stopky	Ø stopky	Celková délka	Objednací číslo	Cena	MOM/Bal.j.
mm	mm	mm	mm	mm		€/ks	ks
15	50	40	8	90	85 03807401	8,25	1
20	50	40	8	90	85 03228964	9,95	1
25	50	40	8	90	85 03228963	10,75	1
30	50	40	8	90	85 03228962	12,35	1
35	50	40	10	90	85 03228961	14,35	1
40	50	40	10	90	85 03228960	19,95	1



## Sada Forstnerových vrtáků WS

- Středící hrot přesně broušený
- Ozubené obvodové destičky a dva hlavní břity
- Válcový hřídel s osazením
- DIN 7483 G
- Pro vrtání slepých děr, obvodových děr a šikmo vrтанých děr do měkkého a tvrdého dřeva, povrstvených a nepovrstvených dřevotřískových desek a překližky

**Dodávka:** V dřevěné kazetě.

Počet	Obsah sady	Objednací číslo	Cena	MOM/Bal.j.
	mm		€/ks	ks
5 ks	15; 20; 25; 30; 35	85 03807400	56,50	1



## Sukovník HW

- Destičky osazené tvrdokovem
- Středící hrot
- 2 předřezávací břity
- Válcový hřídel s osazením
- Pro vrtání otvorů do tvrdého dřeva, lepeného dřeva, dřevotřískových desek, lisovaných desek a desek potažených plastem

**Dodávka:** V plastovém boxu.

Ø vrtáku	Pracovní délka	Délka stopky	Ø stopky	Celková délka	Objednací číslo	Cena	MOM/Bal.j.
mm	mm	mm	mm	mm		€/ks	ks
15	60	30	8	90	85 04438708	15,97	1
20	60	30	8	90	85 04438707	21,33	1
25	60	30	8	90	85 04438706	23,27	1
30	60	30	8	90	85 04438705	26,74	1
35	60	30	10	90	85 04438704	31,28	1
40	60	30	10	90	85 04438703	35,72	1





## Sada sukovníků HW

- Destičky osazené tvrdokovem
- Středící hrot
- 2 předřezávací břity
- Osazená stopka, válcová
- Pro vrtání otvorů do tvrdého dřeva, lepeného dřeva, dřevotřískových desek, lisovaných desek a desek potažených plastem

Dodávka: V dřevěné kazetě.

Počet	Obsah sady mm	Objednací číslo	Cena €/ks	MOM/Bal.j. ks
5 ks	15; 20; 25; 30; 35	85 04438718	100,24	1



## Sada sukovníků HW

- Destičky osazené tvrdokovem
- Středící hrot
- 2 předřezávací břity
- Osazená stopka, válcová
- Pro vrtání otvorů do tvrdého dřeva, lepeného dřeva a dřevotřískových desek potažených plastem

Dodávka: V boxu Systainer® T-LOC MINI I.

Počet	Obsah sady mm	Objednací číslo	Cena €/ks	MOM/Bal.j. ks
5 ks	15; 20; 25; 30; 35	85 04762112	122,85	1

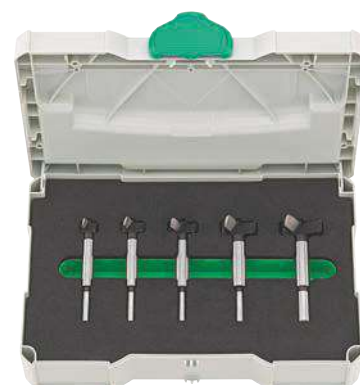

## Kombinovaná sada vrtáků WS

- Nástrojová ocel
- Čepový vrták a Forstnerův vrták
- Pro vrtání a řezání čepů v tvrdém a měkkém dřevě

Dodávka: V dřevěné kazetě.

Počet	Obsah sady mm	Objednací číslo	Cena €/ks	MOM/Bal.j. ks
6 ks	15; 25; 35	85 04438702	117,99	1



## Pokosová šablona

- 2 vodící výřezy 45°
- 1 vodící výřez 90°
- Bukové dřevo
- Sešroubovaná a slepená

Vnitřní délka mm	Vnitřní šířka mm	Vnitřní výška mm	Objednací číslo	Cena €/ks	MOM/Bal.j. ks
300	65	38	85 03894085	13,60	1
350	140	50	85 03894087	20,00	1
400	160	50	85 03894089	22,20	1



## Sada pokosové šablony a pilky s jemným zubem

- 2 vodící výřezy 45°
- 1 vodící výřez 90°
- Multiplex
- Lepená

Obsah: Pokosová šablona a jemná pilka.

Vnitřní délka	Vnitřní šířka	Vnitřní výška	Objednací číslo	Cena	MOM/Bal.j.
mm	mm	mm		€/ks	ks
300	57	40	85 03894093	11,05	1



## Nástrojový box Systainer® pro obrábění dřeva

- Speciální sada kvalitních nástrojů pro veškeré práce spojené s obráběním dřeva

Dodávka: V boxu Systainer® s držákem nástrojů jako multiplex.

Obsah:

- 1 dvojitý hoblík 48 mm
- 1 dvojitý římsovnik 30 mm
- 1 rejsek, rozsah odměřování 100 mm
- 1 úhelník, buk, 90°, 150 mm
- 1 úhelník s pohyblivými rameny s ocelovou lamelou 200 mm
- 1 truhlářská palička 105 mm
- 1 jemná pila, přímá, kalená 250 mm
- 1 svěrka pro lepení 200 mm
- 4 dláta s dřevěnou rukojetí 12; 16; 20; 24 mm
- 3 šroubováky pro šrouby s rovnou drážkou, s dřevěnou rukojetí 3,5; 4,5; 7 mm
- 2 šroubováky pro šrouby s křížovou drážkou, s dřevěnou rukojetí PH 1; PH 2
- 1 kruhový pilník 200 mm, H2, 7,5 mm, s dvousložkovou rukojetí
- 1 obdélníkový pilník 200 mm, H2, s dvousložkovou rukojetí
- 1 pilník/rašple 200 mm, H2, s dvousložkovou rukojetí
- 1 truhlářské kladivo 22 mm, s jasanovým topůrkem
- 1 vodováha LM, 300 mm
- 1 kombinované kleště 160 mm, pochromováno, s dvousložkovou rukojetí
- 1 kleště pro radiotechniku 160 mm, pochromováno, s dvousložkovou rukojetí
- 1 kleště na vodní čerpadla (sika) 240 mm, lakované
- 1 stranové štípací kleště 160 mm, pochromováno, s dvousložkovou rukojetí
- 1 štípací kleště 180 mm, černěné, hlava leštěná
- 1 dřevěný skládací metr 2 m/16 mm, bílý
- 1 nůž Cutter, 18 mm
- 1 tesařská tužka 17,5 cm, kulatá, červená

Počet	Délka	Šířka	Výška	Objednací číslo	Cena	MOM/Bal.j.
	mm	mm	mm		€/ks	ks
31 ks	396	296	315	85 03965658	487,25	1



## Taška s náradím pro truhlářské učně

- S ideální výbavou pro učně a tesaře/truhláře
- Nylon, 1680 Denier
- Víko se suchým zipem, odnímatelné
- 2 klipy na svinovací metr
- 6 vnějších kapes
- 1 další vnější kapsa na velké nářadí, například hasák, ruční pilku nebo vodováhu
- 3 vnější kapsy na suchý zip
- 1 boční kapsa na drobné díly
- Obvodové pásky pro zajištění nářadí
- Možnost uzavření zipem a řemenem se suchým zipem
- Popruh s polstrováním
- Nosný řemen s polstrováním, s nastavitelnou délkou



### Obsah:

- 1 dvojitý hoblík 48 mm
- 1 dvojitý římsovník 30 mm
- 1 rejsek, rozsah odměřování do 100 mm
- 1 úhelník, buk, 90°, 250 mm
- 1 úhelník s pohyblivými rameny s ocelovou lamelou, 200 mm
- 1 truhlářská palička 105 mm
- 1 pokosnice, buk 300 mm
- 1 jemná pilka, rovná 250 mm
- 1 japonská pilka Douzuki 240 mm
- 1 univerzální pila, 150 mm
- 4 dláta 12; 16; 20; 24 mm
- 3 šroubováky pro šrouby s rovnou drážkou 3,5; 4,5; 7 mm
- 2 šroubováky pro šrouby s křížovou drážkou PH 1; PH 2
- 1 kruhový pilník 200 mm, 7,5 mm
- 1 obdélníkový pilník 200 mm
- 1 rašple na dřevo, půlkulatá 200 mm
- 1 korek na broušení 125 x 60 x 35 mm
- 1 truhlářské kladivo 22 mm, s jasanovým topůrkem
- 1 hliníková vodováha 300 mm
- 1 kombinované kleště 160 mm
- 1 štípací kleště 180 mm, hlava leštěná
- 1 dřevěný skládací metr 2 m
- 1 tesařská tužka
- 1 nůž Cutter, 18 mm

	Počet	Objednací číslo	Cena €/ks	MOM/Balj. ks
	30 ks	85 04358444	350,75	1

## Taška s nářadím pro tesařské učně

- S ideální výbavou pro učně a tesaře/truhláře
- Nylon, 1680 Denier
- Víko se suchým zipem, odnímatelné
- 2 klipy na svinovací metr
- 6 vnějších kapes
- 1 další vnější kapsa na velké nářadí, například hasák, ruční pilku nebo vodováhu
- 3 vnější kapsy na suchý zip
- 1 boční kapsa na drobné díly
- Obvodové pásky pro zajištění nářadí
- Možnost uzavření zipem a řemenem se suchým zipem
- Popruh s polstrováním
- Nosný řemen s polstrováním, s nastavitelnou délkou



### Obsah:

- 1 úhelník, buk, 90°, 350 mm
- 1 tesařský úhelník, 700 mm
- 1 úhelník s pohyblivými rameny z bukového dřeva 300 mm
- 1 truhlářská palička 140 mm
- 1 tesařská pila Magnum 300 mm
- 4 dláta 20; 24; 30; 38 mm
- 1 páčidlo DAVE
- 3 šroubováky pro šrouby s rovnou drážkou 3,5; 4,5; 7 mm
- 2 šroubováky pro šrouby s křížovou drážkou PH 1; PH 2
- 1 kruhový pilník 200 mm, H2, 7,5 mm
- 1 obdélníkový pilník 200 mm
- 1 rašple na dřevo, půlkulatá 200 mm
- 1 taška na hřebíky z hovězí kůže s 1 kapsou
- 1 tesařské kladivo 600 g, s magnetickým držákem
- 1 hliníková vodováha 400 mm
- 1 kombinované kleště 160 mm
- 1 boční štípací kleště, 160 mm
- 1 štípací kleště, 180 mm
- 1 kleště na vodní čerpadla 240 mm
- 1 kapesní svinovací metr 5 m x 19 mm
- 1 dřevěný skládací metr 2 m
- 1 nůž Cutter, 18 mm
- 1 tesařská tužka, 300 mm
- 1 sada na ochranu obličeje tvořená maskou, brýlemi a chrániči sluchu

Počet	Šířka mm	Výška mm	Délka mm	Objednací číslo	Cena €/ks	MOM/Bal.j. ks
32 ks	250	320	510	85 04358443	350,75	1

## Hladicí hoblík

- Tělo hoblíku z bukového dřeva, lakované
- Spodní část habrová
- Roh (nos)
- Ochrana rukou
- Úderný knoflí

Délka mm	Šířka nože mm	Řezný úhel °	Objednací číslo	Cena €/ks	MOM/Bal.j. ks
220	48	49	85 04034807	61,05	1



## Dvojitý hoblík

- Tělo hoblíku z bukového dřeva, lakované
- Spodní část habrová
- Roh (nos)
- Úderný knoflí

Délka mm	Šířka nože mm	Řezný úhel °	Objednací číslo	Cena €/ks	MOM/Bal.j. ks
220	48	45	85 03894102	61,05	1



## Dvojitý římsovnik

- Tělo hoblíku z bukového dřeva
- Spodní část habrová
- Dvojitý nůž
- Nastavitelný ústí hoblíku

Délka mm	Šířka nože mm	Řezný úhel °	Objednací číslo	Cena €/ks	MOM/Bal.j. ks
255	30	45	85 03894104	48,50	1



## Dláto ploché

- Nástrojová ocel
- Tvar Ulmer
- Kované a přesně broušené
- Boční zkosení
- Habrová násada

Šířka čepele mm	Objednací číslo	Cena €/ks	MOM/Bal.j. ks
4	85 04512084	11,75	1
6	85 04512083	11,75	1
8	85 04512082	11,75	1
10	85 04512081	12,45	1
12	85 04512080	12,45	1
14	85 04512079	12,75	1
16	85 04512078	13,05	1
18	85 04512077	13,65	1
20	85 04512076	14,85	1
22	85 04512075	16,10	1
24	85 04512074	16,45	1
26	85 04512073	17,05	1
28	85 04512072	17,70	1
30	85 04512071	18,05	1
32	85 04512070	18,35	1
38	85 04512069	20,65	1



## Sada plochých dlát

- Nástrojová ocel
- Tvar Ulmer
- Kované a přesně broušené
- Boční zkosení
- Habrová násada

Dodávka: V kartonu.

Počet	Obsah sady	Objednací číslo	Cena €/ks	MOM/Bal.j. ks
5 ks	10; 16; 20; 26; 30 mm	85 04512068	75,75	1



## Tesařské dláto

- Nástrojová ocel
- Kulatý tvar
- Kované a přesně broušené
- Boční zkosení
- Habrová násada

Šířka čepele mm	Objednací číslo	Cena €/ks	MOM/Bal.j. ks
26	85 04512067	43,90	1
28	85 04512066	43,90	1
30	85 04512065	46,80	1
32	85 04512064	46,80	1
35	85 04512063	50,25	1
40	85 04512062	50,25	1
45	85 04512061	67,70	1
50	85 04512060	78,80	1



## Dřevěné kladivo

- Hlava z habrového dřeva
- Jasanové topůrko
- Hlava je s topůrkem slepená
- DIN 7462

Ø hlavy mm	Objednací číslo	Cena €/ks	MOM/Balj. ks
60	85 03229066	10,20	1
70	85 03229065	10,95	1



## Truhlářská palička

- Hlava z bukového dřeva
- Jasanové topůrko
- Hlava je s topůrkem slepená
- DIN 7461

Délka hlavy mm	Objednací číslo	Cena €/ks	MOM/Balj. ks
105	85 03229064	16,00	1
140	85 03229063	21,15	1
160	85 04513162	23,05	1



## Svěrka pro lepení

- Bukové dřevo
- Ocelová lišta pozinkovaná
- Plynule nastavitelný přítlak pomocí páky s excentrem
- Korkové podložky zabraňující klouzání

Rozpětí mm	Přečívání mm	Objednací číslo	Cena €/ks	MOM/Balj. ks
200	110	85 04033053	10,95	1
300	110	85 04098329	11,70	1
400	110	85 04098330	12,50	1
600	110	85 04098331	14,20	1
800	110	85 04098332	15,85	1
1000	110	85 04098333	18,15	1



## Rejsek

- Bukové dřevo
- Rýsovací jehly z tvrzené oceli
- Dvě snadno přestavitelná rýsovací ramena
- Dva aretační šrouby

Měřicí rozsah (min.) mm	Měřicí rozsah (max.) mm	Odečet mm	Objednací číslo	Cena €/ks	MOM/Bal.j. ks
0	100	1	85 04033052	18,90	1

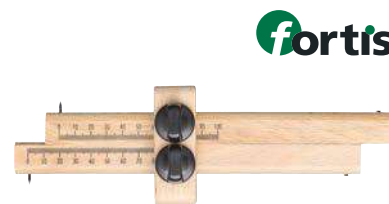

## Tesařský úhelník

- Ocel, kalená
- Pozinkovaný
- S vyznačovacími otvory a stupnicí

Délka mm	Objednací číslo	Cena €/ks	MOM/Bal.j. ks
700	85 03228748	21,25	1
800	85 03228747	22,50	1

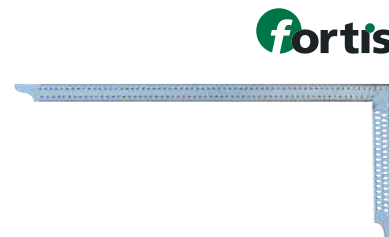

## Úhelník

- Ramena z bukového dřeva
- Rukojeť na obou stranách se zaoblením
- Přesný úhel a pevné slepení
- Broušené plochy
- Pro rýsování a měření pevného úhlu 90°

Délka ramena mm	Objednací číslo	Cena €/ks	MOM/Bal.j. ks
150	85 03894108	12,25	1
250	85 03894109	13,25	1
350	85 03894111	14,45	1



## Truhlářský úhelník

- Delší rameno ocelové, nerezové
- Kratší rameno bukové
- Rukojeť na obou stranách se zaoblením
- S mosazným kováním
- Se zkosením a natištěnou stupnicí

Délka ramena mm	Objednací číslo	Cena €/ks	MOM/Bal.j. ks
250	85 03228745	41,80	1
300	85 03228746	44,40	1

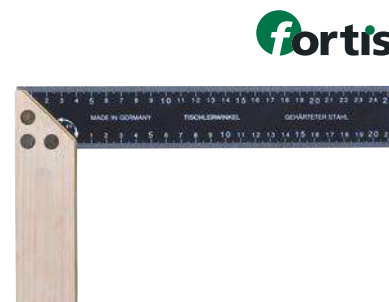

## Pokosník

- Ramena z bukového dřeva, lakovaná
- Aretace pomocí křídlové matice

Délka ramena mm	Objednací číslo	Cena €/ks	MOM/Bal.j. ks
300	85 03228744	13,15	1





## Truhlářský pokosník

- Delší rameno ocelové, nerezové
- Kratší rameno bukové
- Aretace pomocí křídlové matice
- Rukojeť na obou stranách se zaoblením

Délka ramena mm	Objednací číslo	Cena €/ks	MOM/Bal.j. ks
250	85 04438875	19,95	1
300	85 04438876	20,60	1



fortis

## Hliníkový pokosník č. T860

- Velká upínací páka pro zafixování
- Vhodný pro velké rozměry

Délka ramena mm	Objednací číslo	Cena €/ks	MOM/Bal.j. ks
600	85 04597230	53,25	1



fortis

## Pokosník

- Ramena z bukového dřeva
- Přesný úhel a pevné slepení
- Broušené plochy
- Pro rýsování a měření úhlů 45° a 135°

Délka ramena mm	Objednací číslo	Cena €/ks	MOM/Bal.j. ks
400	85 03894113	15,05	1



fortis

## Pokosník

- Delší rameno ocelové, nerezové
- Kratší rameno bukové
- Přesný úhel, spojení 4 nýty
- Rukojeť na obou stranách se zaoblením
- Pro rýsování a měření úhlů 45° a 135°

Délka ramena mm	Objednací číslo	Cena €/ks	MOM/Bal.j. ks
250	85 04438874	41,40	1
300	85 04438873	42,30	1



fortis

## Japonská pila Ryoba

- Oboustranné ozubení, tvrzené zuby
- Trapézové ozubení pro příčné řezy
- Trojúhelníkové ozubení pro podélné řezy
- Tvrzené zuby
- Bambusová rukojeť
- Pro dílny a montáž, také ideální na drážky čepových spojů



Délka listu	Tloušťka listu	Objednací číslo	Cena	MOM/Bal.j.
mm	mm		€/ks	ks
240	0,5	85 03894140	39,95	1

## List pro japonskou pilu Ryoba

- Oboustranné ozubení
- Trapézové ozubení pro příčné řezy
- Trojúhelníkové ozubení pro podélné řezy
- Tvrzené zuby
- Pro dílny a montáž, také ideální na drážky čepových spojů



Délka listu	Tloušťka listu	Objednací číslo	Cena	MOM/Bal.j.
mm	mm		€/ks	ks
240	0,5	85 03894141	24,35	1

## Japonská pila Douzuki

- Jemná pila se zesílenou zadní stranou
- Velmi jemné ozubení
- Tvrzené zuby
- Bambusová rukojeť
- Na sesazovací řezy a přesné spoje dřevěných dílů, ideální pro rybinové spoje



Délka listu	Tloušťka listu	Objednací číslo	Cena	MOM/Bal.j.
mm	mm		€/ks	ks
240	0,3	85 03894142	41,50	1

## List pro japonskou pilu Douzuki

- Velmi jemné ozubení
- Tvrzené zuby
- Na sesazovací řezy a přesné spoje dřevěných dílů, ideální pro rybinové spoje



Délka listu	Tloušťka listu	Objednací číslo	Cena	MOM/Bal.j.
mm	mm		€/ks	ks
240	0,3	85 03894143	25,75	1

## Japonská pila Kataba

- Jemná pila bez zesílené zadní strany
- Pružný list pro práci na těžko dostupných místech
- Tvrzené zuby
- Bambusová rukojeť
- Pro krácení, hluboké řezy



Délka listu	Tloušťka listu	Objednací číslo	Cena	MOM/Bal.j.
mm	mm		€/ks	ks
270	0,5	85 03894144	31,50	1

## List pro japonskou pilu Kataba

- Pružný list pro práci na těžko dostupných místech
- Tvrzené zuby
- Pro krácení, hluboké řezy



Délka listu	Tloušťka listu	Objednací číslo	Cena	MOM/Bal.j.
mm	mm		€/ks	ks
270	0,5	85 03894145	12,95	1

## Ruční pily, s plastovou rukojetí

- Univerzální ozubení, klasické ozubení
- Zuby přebrousitelné
- Plastová rukojeť
- Pro silové a rychlé řezání
- Vhodné na stavební dřevo, dřevotřískové desky a plasty/PVC

**Dodávka:** S ochrannou lištou ozubení.

Délka listu mm	Tloušťka listu mm	Zuby na palec	Objednací číslo	Cena €/ks	MOM/Bal.j. ks
350	0,8	7	85 03806114	11,95	1
450	0,9	7	85 03806115	12,75	1



## Stavební pila

- Skupinové ozubení, hrubé špičaté zuby s křížovým výbrusem a vyhazovačem pilin
- Tvrzené zuby
- Dvousložková rukojeť
- Na sádrové profily lepené dřevo, přírodní dřevo a dřevotřískové desky

Délka listu mm	Objednací číslo	Cena €/ks	MOM/Bal.j. ks
550	85 03228988	18,50	1



## Oblouková pila kombi

- Stabilní oválný ocelový oblouk
- Pilový list s kalenými zuby
- Jednoduchý výměnný a upínací systém listu

**Dodávka:** Včetně pilového listu na kov a dřevo.

Délka listu mm	Objednací číslo	Cena €/ks	MOM/Bal.j. ks
300	85 05092246	6,10	1



## Oblouková pila

- Stabilní oválný ocelový oblouk
- Pilový list s kalenými zuby
- Jednoduchý výměnný a upínací systém listu

**Dodávka:** Včetně pilového listu na dřevo s hoblovacím ozubením.

Délka listu mm	Objednací číslo	Cena €/ks	MOM/Bal.j. ks
533	85 05092248	6,10	1
610	85 05092247	6,90	1



## Oblouková pila s plastovou rukojetí

- Stabilní oválný ocelový oblouk
- Pilový list s hoblovacím ozubením
- Tvrzené zuby
- Páka rychloupínáku
- Na přírodní a stavební dřevo

Délka listu mm	Objednací číslo	Cena €/ks	MOM/Bal.j. ks
530	85 03806131	7,05	1



## Oblouková pila

- Stabilní oválný ocelový oblouk
- Sbíhající se do špičky
- Pilový list s hoblovacím ozubením
- Tvrzené zuby
- Páka rychloupínáku
- Na přírodní a stavební dřevo

Délka listu mm	Objednací číslo	Cena €/ks	MOM/Bal.j. ks
533	85 05092244	7,90	1



## Oblouková pila s plastovou rukojetí

- Stabilní oválný ocelový oblouk
- Pilový list s hoblovacím ozubením
- Tvrzené zuby
- Páka rychloupínáku
- Na přírodní a stavební dřevo

Délka listu mm	Objednací číslo	Cena €/ks	MOM/Bal.j. ks
760	85 03228986	7,75	1



## List do obloukové pily, hoblovací zub

- Tvrzené zuby
- Na přírodní a stavební dřevo, především na čerstvé a zelené dřevo

Délka listu mm	Objednací číslo	Cena €/ks	MOM/Bal.j. ks
300	85 03899784	1,57	1
530	85 03806133	1,78	1
610	85 03806134	1,98	1
760	85 03228984	2,50	1



## Pilový list pro obloukovou pila, jemné ozubení

- Broušené křížení
- Tvrzené zuby
- Na přírodní a stavební dřevo, především na tvrdé a suché dřevo

Délka listu mm	Objednací číslo	Cena €/ks	MOM/Bal.j. ks
300	85 03899792	1,83	1
533	85 03899791	1,98	1
610	85 03899790	2,23	1
762	85 03899789	2,54	1



## Sekerka

- Hlava z nelegované oceli C45
- Broušená a lakovaná hlava
- Ostří leštěné
- Se dvěma bezpečnostními klíny
- Jasanové topůrko, lakované

Hmotnost hlavy g	Délka topůrka mm	Objednací číslo	Cena €/ks	MOM/Bal.j. ks
300	300	85 04772311	12,35	1



## Sekerka

- Rýnský tvar
- Broušená a lakovaná hlava
- Ostří leštěné
- Se dvěma bezpečnostními klíny
- DIN 5131 B
- Topůrko z ořechovce, lakované

Hmotnost hlavy g	Délka topůrka mm	Objednací číslo	Cena €/ks	MOM/Bal.j. ks
600	360	85 03229126	14,50	1
800	380	85 03229127	15,75	1
1000	400	85 03806083	16,95	1



## Chránič ostří sekery

- Koženka
- S očkem pro upevnění například k opasku
- Tvar optimalizován pro sekeru FORTIS 300 g

Objednací číslo	Cena €/ks	MOM/Bal.j. ks
85 04772312	9,75	1



## Sekerka

- Rýnský tvar
- Broušené a leštěné ostří
- DIN 5131 B
- Ergonomické sklolaminátové topůrko

Hmotnost hlavy g	Délka topůrka mm	Objednací číslo	Cena €/ks	MOM/Bal.j. ks
600	360	85 04598452	12,95	1
800	380	85 04598451	14,50	1
1000	400	85 04598450	16,95	1



## Sekera

- Rýnský tvar
- Broušená a lakovaná hlava
- Ostří leštěné
- Se třemi bezpečnostními klíny
- DIN 7294 B
- Topůrko ve tvaru kravské nohy z ořechovce

Hmotnost hlavy g	Délka topůrka mm	Objednací číslo	Cena €/ks	MOM/Bal.j. ks
1250	700	85 03229125	27,35	1
1400	800	85 03806085	30,95	1
1600	800	85 03806087	31,50	1
2000	900	85 03806090	35,75	1



## Sekera

- Rýnský tvar
- Broušené a leštěné ostří
- DIN 7294 B
- Ergonomické sklolaminátové topůrko

Hmotnost hlavy g	Délka topůrka mm	Objednací číslo	Cena €/ks	MOM/Bal.j. ks
1250	700	85 04598449	30,50	1
1600	800	85 04598448	31,50	1



## Štípací kladivo

- Broušená a lakovaná hlava
- Ostří leštěné
- Se třemi bezpečnostními klíny
- DIN 5129 B
- Topůrko z ořechovce, lakované

Hmotnost hlavy g	Délka topůrka mm	Objednací číslo	Cena €/ks	MOM/Bal.j. ks
3000	900	85 03229124	32,50	1



## Štípací sekerka

- Broušené a leštěné ostří
- Ergonomické sklolaminátové topůrko

Hmotnost hlavy g	Délka topůrka mm	Šířka řezu mm	Objednací číslo	Cena €/ks	MOM/Bal.j. ks
2000	750	115	85 04598447	34,00	1



## Štípací kladivo

- Broušené a leštěné ostří
- DIN 5129 B
- Ergonomické sklolaminátové topůrko

Hmotnost hlavy g	Délka topůrka mm	Objednací číslo	Cena €/ks	MOM/Bal.j. ks
2700	900	85 04598446	39,50	1



## List pro přímočaré pily na dřevo

- Chromvanadová ocel
- Zuby frézované a rozvedené
- Srovnatelný s Bosch T 111 C, Makita B13/A85656, Metabo 623649000, Lenox CFS406S, Milwaukee 4932254071
- Rovný, hrubý a velmi rychlý řez
- Na měkké a konstrukční dřevo, multiplexní desky, laťovky a MDF s tloušťkou 4-50 mm
- Pro značky pil: Bosch, AEG, Milwaukee, DeWalt, ELU, Festool, Hitachi, Mafell, Makita, Metabo, Protool

Délka řezu mm	Výška řezu mm	Rozteč zubů mm	Obsah sady Kusy	Objednací číslo	Cena €/Karta	MOM/Bal.j. Karta
75	4-50	3	5	85 03893977	3,35	1



## List pro přímočarou pilu na dřevo

- Chromvanadová ocel
- Zuby frézované a vlnité
- Srovnatelný s AEG 274650, Bosch T 119 BO, Makita B18/A85709, Metabo 623646000 a Milwaukee 4932274650
- Přesný a čistý křivkový řez
- Na měkké a konstrukční dřevo a překližku, multiplex, truhlářské desky, MDF a dřevotřískové desky
- Pro značky pil: Bosch, AEG, Milwaukee, DeWalt, ELU, Festool, Hitachi, Mafell, Makita, Metabo, Protool

Délka řezu mm	Výška řezu mm	Rozteč zubů mm	Obsah sady Kusy	Objednací číslo	Cena €/Karta	MOM/Bal.j. Karta
60	2-15	2	5	85 03893963	4,05	1



## List pro přímočaré pily na dřevo

- Chromvanadová ocel
- Zuby broušené křížem a konické
- Srovnatelný s Bosch T 101 AO, Metabo 623651000, Festool 550K/1,4, Lenox 320SC, Milwaukee 4932373392
- Přesný a čistý křivkový řez
- Na měkké a konstrukční dřevo a překližku, povrstvené desky a laminát
- Pro značky pil: Bosch, AEG, Milwaukee, DeWalt, ELU, Festool, Hitachi, Mafell, Makita, Metabo, Protool

Délka řezu mm	Výška řezu mm	Rozteč zubů mm	Obsah sady Kusy	Objednací číslo	Cena €/Karta	MOM/Bal.j. Karta
50	2-20	1,3	5	85 03893948	4,75	1



## List pro přímočarou pilu na dřevo

- Chromvanadová ocel
- Zuby broušené křížem a konické
- Srovnatelný s Bosch T 101 B, Makita B11/A85634, Metabo 623634000, Milwaukee 4932254061, Festool 575/2,5
- Rovný, velmi čistý řez
- Na měkké a konstrukční dřevo a překližku, multiplex, truhlářské desky, MDF a dřevotřískové desky
- Pro značky pil: Bosch, AEG, Milwaukee, DeWalt, ELU, Festool, Hitachi, Mafell, Makita, Metabo, Protool

Délka řezu mm	Výška řezu mm	Rozteč zubů mm	Obsah sady Kusy	Objednací číslo	Cena €/Karta	MOM/Bal.j. Karta
75	3-30	2,5	5	85 03893976	4,75	1

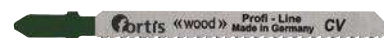
## List pro přímočarou pilu na dřevo

- Chromvanadová ocel
- Zuby broušené křížem a konické
- Malý vývin tepla
- Rovný, velice čistý řez bez otřepů
- Na měkké a konstrukční dřevo a překližku, multiplex, truhlářské desky, MDF a dřevotřískové desky
- Pro značky pil: Bosch, AEG, Milwaukee, DeWalt, ELU, Festool, Hitachi, Mafell, Makita, Metabo, Protool

Délka řezu mm	Výška řezu mm	Rozteč zubů mm	Obsah sady Kusy	Objednací číslo	Cena €/Karta	MOM/Bal.j. Karta
75	4-30	2,5	5	85 03893975	6,35	1



## List pro přímočarou pilu na dřevo

- Chromvanadová ocel
- Zuby broušené křížem a konické
- Srovnatelný s Makita P31572
- Rovný, velmi čistý řez
- Extra dlouhý list
- Na měkké a konstrukční dřevo a překližku, multiplex, truhlářské desky, MDF a dřevotřískové desky
- Pro značky pil: Bosch, AEG, Milwaukee, DeWalt, ELU, Festool, Hitachi, Mafell, Makita, Metabo, Protool

Délka řezu mm	Výška řezu mm	Rozteč zubů mm	Obsah sady Kusy	Objednací číslo	Cena €/Karta	MOM/Bal.j. Karta
110	4-80	2,5	5	85 03893972	6,65	1



## List pro přímočarou pilu na dřevo

- Chromvanadová ocel
- Zuby broušené křížem a konické
- Srovnatelný s Bosch T 101 BR, Lenox CF 450 SR, Makita B19/A85715, Metabo 623650000, Milwaukee 4932346079
- Rovný, velmi čistý řez, vypnout výkyv
- Na měkké a konstrukční dřevo a překližku, povrstvené desky, kuchyňské pracovní desky, multiplex a truhlářské desky
- Pro značky pil: Bosch, AEG, Milwaukee, DeWalt, ELU, Festool, Hitachi, Mafell, Makita, Metabo, Protool

Délka řezu mm	Výška řezu mm	Rozteč zubů mm	Obsah sady Kusy	Objednací číslo	Cena €/Karta	MOM/Bal.j. Karta
75	3-30	2,5	5	85 03893970	5,65	1

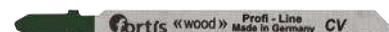
## List pro přímočarou pilu na dřevo

- Chromvanadová ocel
- Zuby broušené křížem a konické
- Srovnatelný s Bosch T 301 CD, Makita B10/A85628, Metabo 623654000, Milwaukee 4932399306
- Rovný, velice čistý a rychlý řez
- Na měkké a konstrukční dřevo, multiplex, truhlářské desky, MDF, překližku a dřevotřískové desky
- Pro značky pil: Bosch, AEG, Milwaukee, DeWalt, ELU, Festool, Hitachi, Mafell, Makita, Metabo, Protool

Délka řezu mm	Výška řezu mm	Rozteč zubů mm	Obsah sady Kusy	Objednací číslo	Cena €/Karta	MOM/Bal.j. Karta
90	10-65	3	5	85 03893949	5,75	1



## List pro přímočarou pilu na dřevo

- Chromvanadová ocel
- Zuby broušené křížem a konické
- Srovnatelný s Bosch T 101 D, Lenox CF 456 S, Makita B12/A85640, Metabo 623635000, Milwaukee 4932274351
- Rovný, velice čistý a rychlý řez
- Na měkké a konstrukční dřevo, multiplexní desky, laťovky, MDF, dřevotřískové desky a překližku s tloušťkou materiálu 10 až 45 mm
- Pro značky pil: Bosch, AEG, Milwaukee, DeWalt, ELU, Festool, Hitachi, Mafell, Makita, Metabo, Protool

Délka řezu mm	Výška řezu mm	Rozteč zubů mm	Obsah sady Kusy	Objednací číslo	Cena €/Karta	MOM/Bal.j. Karta
75	10-45	4	5	85 03893969	4,95	1

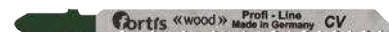

## List pro přímočarou pilu na dřevo

- Chromvanadová ocel
- Zuby broušené křížem a konické
- Srovnatelný s Bosch T 301 DL, Makita A86290, Milwaukee 4932346071
- Rovný, velice rychlý řez, extra dlouhý list
- Na měkké a konstrukční dřevo, multiplex, truhlářské desky, MDF, překližku a dřevotřískové desky
- Pro značky pil: Bosch, AEG, Milwaukee, DeWalt, ELU, Festool, Hitachi, Mafell, Makita, Metabo, Protool

Délka řezu mm	Výška řezu mm	Rozteč zubů mm	Obsah sady Kusy	Objednací číslo	Cena €/Karta	MOM/Bal.j. Karta
110	6-80	4	5	85 03893968	6,65	1



## List pro přímočarou pilu na dřevo

- Chromvanadová ocel
- Zuby broušené křížem a konické
- Obdoba Milwaukee 4932430143
- Velmi čistý křivkový řez
- Na měkké a konstrukční dřevo a překližku, multiplex, laťovky, MDF a dřevotřískové desky
- Pro značky pil: Bosch, AEG, Milwaukee, DeWalt, ELU, Festool, Hitachi, Mafell, Makita, Metabo, Protool

Délka řezu mm	Výška řezu mm	Rozteč zubů mm	Obsah sady Kusy	Objednací číslo	Cena €/Karta	MOM/Bal.j. Karta
75	4-30	2,5	5	85 03893973	6,75	1



## List pro přímočarou pilu na dřevo

- Chromvanadová ocel
- Zuby s křížovým výbrusem a rozvedením
- Srovnatelný s Bosch T144D, Makita B16/A85684, Metabo 623633000, Festool S75/4, Milwaukee 4932213116
- Rovný, velice rychlý a hrubý řez
- Na měkké a konstrukční dřevo a překližku, multiplex, truhlářské desky, MDF a dřevotřískové desky
- Pro značky pil: Bosch, AEG, Milwaukee, DeWalt, ELU, Festool, Hitachi, Mafell, Makita, Metabo, Protool

Délka řezu mm	Výška řezu mm	Rozteč zubů mm	Obsah sady Kusy	Objednací číslo	Cena €/Karta	MOM/Bal.j. Karta
75	5-50	4	5	85 03893967	3,75	1



## List pro přímočarou pilu na dřevo

- B
- Zuby s křížovým výbrusem a rozvedením
- Srovnatelný s Bosch T 344 D, Metabo 623678000
- Rovný, velice rychlý a hrubý řez, extra dlouhý list
- Na měkké a konstrukční dřevo a překližku, multiplex, laťovky, MDF a dřevotřískové desky
- Pro značky pil: Bosch, AEG, Milwaukee, DeWalt, ELU, Festool, Hitachi, Mafell, Makita, Metabo, Protool

Délka řezu mm	Výška řezu mm	Rozteč zubů mm	Obsah sady Kusy	Objednací číslo	Cena €/Karta	MOM/Bal.j. Karta
130	5-100	4	5	85 03893966	6,75	1



## List pro přímočarou pilu na dřevo

- Chromvanadová ocel
- Zuby s křížovým výbrusem, oboustranné ozubení, kónické
- Velmi čistý křivkový řez
- Na měkké a konstrukční dřevo a překližku, laťovky, multiplex a MDF
- Pro značky pil: Bosch, AEG, Milwaukee, DeWalt, ELU, Festool, Hitachi, Mafell, Makita, Metabo, Protool

Délka řezu mm	Výška řezu mm	Rozteč zubů mm	Obsah sady Kusy	Objednací číslo	Cena €/Karta	MOM/Bal.j. Karta
95	3-60	2,2-3,2	5	85 03893947	10,35	1



## List pro přímočarou pilu na dřevo

- Chromvanadová ocel
- Zuby broušené křížem a konické
- Srovnatelný s Bosch T 308 B, Metabo 623998000
- Rovný, velmi čistý řez, na obou stranách bez otřepu
- Extra dlouhý list, vypnout výkyv
- Na měkké a konstrukční dřevo a překližku, multiplex, laťovky, povrstvené desky a kuchyňské pracovní desky



Délka řezu mm	Výška řezu mm	Rozteč zubů mm	Obsah sady Kusy	Objednací číslo	Cena €/Karta	MOM/Bal.j. Karta
110	25-60	2	5 ks	85 04772313	7,50	1

## List pro přímočarou pilu na dřevo

- Chromvanadová ocel
- Zuby broušené křížem a konické
- Srovnatelný s Bosch T308BP, Festool S 75/2,8
- Rovný, velmi čistý, rychlý řez, s přesným úhlem
- Extra silný list, třístranný diamantový výbrus
- Na měkké a konstrukční dřevo, kuchyňské pracovní desky, multiplex, laťovky, dřevotřískové desky a MDF



**Upozornění:** Extra silné pilové listy používejte pouze na strojích s vyšším výkonem motoru (počtem wattů).

Délka řezu mm	Výška řezu mm	Rozteč zubů mm	Obsah sady Kusy	Objednací číslo	Cena €/Karta	MOM/Bal.j. Karta
75	3-45	2,8	5	85 04772314	7,95	1

## List pro přímočarou pilu na dřevo

- Chromvanadová ocel
- Zuby broušené křížem a konické
- Srovnatelný s Festool S 145/2,8
- Rovný, velmi čistý řez, s přesným úhlem
- Extra silný list, extra dlouhý list, třístranný diamantový výbrus
- Na měkké a konstrukční dřevo, multiplex, laťovky, dřevotřískové desky, MDF a kuchyňské pracovní desky



**Upozornění:** Extra silné pilové listy používejte pouze na strojích s vyšším výkonem motoru (počtem wattů).

Délka řezu mm	Výška řezu mm	Rozteč zubů mm	Obsah sady Kusy	Objednací číslo	Cena €/Karta	MOM/Bal.j. Karta
145	3-120	2,8	5	85 04772315	13,75	1

## List pro přímočarou pilu na dřevo

- Chromvanadová ocel
- Zuby broušené křížem a konické
- Srovnatelný s Festool S 105/2,8
- Rovný, velmi čistý řez, s přesným úhlem
- Extra silný list, extra dlouhý list, třístranný diamantový výbrus
- Na měkké a konstrukční dřevo, multiplex, laťovky, dřevotřískové desky, MDF a kuchyňské pracovní desky



**Upozornění:** Extra silné pilové listy používejte pouze na strojích s vyšším výkonem motoru (počtem wattů).

Délka řezu mm	Výška řezu mm	Rozteč zubů mm	Obsah sady Kusy	Objednací číslo	Cena €/Karta	MOM/Bal.j. Karta
105	3-80	2,8	5	85 04772316	11,50	1

## List pro přímočarou pilu na tvrdé dřevo

- B
- Zuby broušené křížem, konické
- Srovnatelný s Bosch T 101 AIF, Metabo 623948000
- Rovný, velmi čistý řez, bez otřepu na obou stranách (vypnout výkyv)
- Na tvrdé dřevo, povrstvené desky a laminát
- Pro značky pil: Bosch, AEG, Milwaukee, DeWalt, ELU, Festool, Hitachi, Mafell, Makita, Metabo, Protool

Délka řezu mm	Výška řezu mm	Rozteč zubů mm	Obsah sady Kusy	Objednací číslo	Cena €/Karta	MOM/Bal.j. Karta
75	2-30	1,5	5	85 03893950	9,75	1



## List pro přímočarou pilu na dřevo, 50/1,9, bez otřepů

- B
- Zuby broušené křížem, konické
- Srovnatelný s Bosch T 101 BIF, Milwaukee 4932373083
- Rovný, velmi čistý řez
- Na tvrdé dřevo, povrstvené desky, multiplex, laťovky, laminát a plexisklo
- Pro značky pil: Bosch, AEG, Milwaukee, DeWalt, ELU, Festool, Hitachi, Mafell, Makita, Metabo, Protool

Délka řezu mm	Výška řezu mm	Rozteč zubů mm	Obsah sady Kusy	Objednací číslo	Cena €/Karta	MOM/Bal.j. Karta
50	1,5-15	1,9	5	85 03893952	8,95	1



## List pro přímočarou pilu na kov

- B
- Zuby frézované a rozvedené
- Extra dlouhý list s variabilním ozubením, silný a tenký materiál
- Srovnatelný s Bosch T 321 AF + T 321 BF
- Rovný řez
- Na plechy, trubky, profily tenké otevřené profily tenké uzavřené profily tenké ocelové trubky, nerezovou ocel, barevné kovy, hliník, sendvičový materiál nebo vlákny vyztužené plasty s tloušťkou materiálu od 1,2 do 6 mm

Délka řezu mm	Výška řezu mm	Rozteč zubů mm	Obsah sady Kusy	Objednací číslo	Cena €/Karta	MOM/Bal.j. Karta
110	1,2-6	1-1,6	5	85 04772317	10,50	1



## List pro přímočaré pily na kov

- B
- Zuby frézované a vlnité
- Srovnatelný s Bosch T 318 AF, Metabo 623978000, Festool HS105/1,2 BI, Lenox 518S, Milwaukee 4932274654
- Rovný řez, extra dlouhý list
- Na plechy, profily tenké otevřené profily tenké ocelové trubky, ocelové plechy, barevné kovy, hliník, sendvičový materiál, plasty vyztužené vlákny nebo epoxidy s tloušťkou materiálu od 1 do 3 mm
- Pro značky pil: Bosch, AEG, Milwaukee, DeWalt, ELU, Festool, Hitachi, Mafell, Makita, Metabo, Protool

Délka řezu mm	Výška řezu mm	Rozteč zubů mm	Obsah sady Kusy	Objednací číslo	Cena €/Karta	MOM/Bal.j. Karta
110	1-3	1,2	5	85 03893957	9,65	1



## List pro přímočarou pilu na kov

- B
- Zuby frézované a vlnité
- Srovnatelný s Bosch T 118 AF, Makita P47226, Metabo 623950000, Milwaukee 4932240011
- Rovný řez
- Na plechy a kov, ocelové plechy a nerezovou ocel
- Pro značky pil: Bosch, AEG, Milwaukee, DeWalt, ELU, Festool, Hitachi, Mafell, Makita, Metabo, Protool

Délka řezu mm	Výška řezu mm	Rozteč zubů mm	Obsah sady Kusy	Objednací číslo	Cena €/Karta	MOM/Bal.j. Karta
50	1-3	1,2	5	85 03893961	6,15	1



## List pro přímočarou pilu na kov

- B
- Zuby frézované a vlnité
- Srovnatelný s Bosch T 118 BF, Makita P47232, Metabo 623973000, Festool HS60/2 BI, Milwaukee 4932340012
- Rovný řez
- Na plechy, kov, ocelové plechy, nerezovou ocel
- Pro značky pil: Bosch, AEG, Milwaukee, DeWalt, ELU, Festool, Hitachi, Mafell, Makita, Metabo, Protool

Délka řezu mm	Výška řezu mm	Rozteč zubů mm	Obsah sady Kusy	Objednací číslo	Cena €/Karta	MOM/Bal.j. Karta
50	2,5-6	2	5	85 03893959	6,15	1



## List pro přímočarou pilu na dřevo s kovem

- B
- Zuby frézované a vlnité
- Srovnatelný s Bosch T 121 BF, Lenox 410S, Makita P49622, Metabo 623949000, Lenox 410S + 3145
- Rovný řez
- Na dřevo s hřebíky, ocelové plechy, nerezovou ocel, barevné kovy a hliník, plechy a kov
- Pro značky pil: Bosch, AEG, Milwaukee, DeWalt, ELU, Festool, Hitachi, Mafell, Makita, Metabo, Protool

Délka řezu mm	Výška řezu mm	Rozteč zubů mm	Obsah sady Kusy	Objednací číslo	Cena €/Karta	MOM/Bal.j. Karta
75	2,5-6	2	5	85 03893960	7,35	1



## List pro přímočarou pilu na dřevo a kov

- B
- Zuby frézované a rozvedené
- Rovný řez
- Na tvrdé dřevo, plasty vyztužené vlákny, kov, dřevo s hřebíky, ocel, nerezovou ocel, barevné kovy a hliník
- Pro značky pil: Bosch, AEG, Milwaukee, DeWalt, ELU, Festool, Hitachi, Mafell, Makita, Metabo, Protool

Délka řezu mm	Výška řezu mm	Rozteč zubů mm	Obsah sady Kusy	Objednací číslo	Cena €/Karta	MOM/Bal.j. Karta
110	3-80	1,8-2,5	5	85 03893951	11,05	1



## List pro přímočarou pilu na kov

- HSS
- Zuby frézované a vlnité
- Srovnatelný s Bosch T 318 B, Metabo 623697000
- Rovný řez, extra dlouhý list
- Na kov, ocelové plechy, tenké otevřené profily tenké uzavřené profily tenké ocelové trubky, barevné kovy a hliník
- Pro značky pil: Bosch, AEG, Milwaukee, DeWalt, ELU, Festool, Hitachi, Mafell, Makita, Metabo, Protool

Délka řezu mm	Výška řezu mm	Rozteč zubů mm	Obsah sady Kusy	Objednací číslo	Cena €/Karta	MOM/Bal.j. Karta
110	2,5-6	2	5	85 03893955	8,05	1



## List pro přímočarou pilu na kov

- HSS
- Zuby frézované a rozvedené
- Srovnatelný s Bosch T 127 D, Makita B25/A85765, Metabo 623639000, Milwaukee 4932274315
- Rovný a velmi rychlý řez
- Na kov, ocel, železo, ocelové plechy, středně silné ocelové trubky, barevné kovy a hliník
- Pro značky pil: Bosch, AEG, Milwaukee, DeWalt, ELU, Festool, Hitachi, Mafell, Makita, Metabo, Protool

Délka řezu mm	Výška řezu mm	Rozteč zubů mm	Obsah sady Kusy	Objednací číslo	Cena €/Karta	MOM/Bal.j. Karta
75	3-15	3	5	85 03893954	6,35	1



## List pro přímočarou pilu na abrazivní materiály

- Osazený tvrdokovem
- Srovnatelný s Bosch T 130 RIFF, Makita P38788, Metabo 623657000, Lenox GT300S, Festool R54/G Riff, Milwaukee 4932213231
- Rovný řez
- Na abrazivní materiály jako jsou obkladačky a měkké dlaždice
- Pro značky pil: Bosch, AEG, Milwaukee, DeWalt, ELU, Festool, Hitachi, Mafell, Makita, Metabo, Protool

Délka řezu mm	Výška řezu mm	Zrno	Obsah sady Kusy	Objednací číslo	Cena €/Karta	MOM/Bal.j. Karta
50	5-15	30	1	85 03893953	2,85	1



## Sada listů pro přímočarou pilu

- Listy pro přímočarou pilu na dřevo, kov a univerzální použití

### Obsah:

1 chromvanadová ocel, broušené křížem, kuželové, ozubení na zadní straně, délka řezu 75 mm, rozteč zubů 2,5 mm, na měkké/konstrukční dřevo, překližku, multiplexní desky, laťovku, MDF, velmi čistý řez

1 chromvanadová ocel, frézované, rozvedené, délka řezu 75 mm, rozteč zubů 3 mm, pro měkké a konstrukční dřevo, multiplexní desky, laťovky, MDF a dřevotřískové desky, drsný, rychlý a rovný řez

1 bimetal, frézované, vlnité, délka řezu 75 mm, rozteč zubů 2 mm, na plechy, kov, nerezovou ocel, ocelové plechy, barevné kovy, hliník, dřevo s hřebíky, rovný řez

1 bimetal, frézované, vlnité, délka řezu 110 mm, rozteč zubů 1,2 mm, na trubky, profily rovný řez, extra dlouhý list

1 bimetal, frézované, rozvedené, délka řezu 110 mm, rozteč zubů 1,8 - 2,5 mm, na plasty vyztužené vlákny a tvrdé dřevo, dřevo s hřebíky, nerezovou ocel, kovy, hliník, barevné kovy, rovný řez



Počet	Objednací číslo	Cena €/Karta	MOM/Bal.j. Karta
5 ks	85 03893946	7,75	1



## List pro šavlovité pily na dřevo

- Chromvanadová ocel
- Zuby frézované a rozvedené
- Srovnatelný s Bosch S 1344 D, Metabo 631472000, Milwaukee 48-00-1079
- Na měkké a konstrukční dřevo, MDF, dřevotřískové desky, PVC trubky a překližku
- Použití: Pro všechny šavlovité, reciproční pily a pily Tiger se standardním upínáním



Délka řezu mm	Výška řezu mm	Rozteč zubů mm	Obsah sady Kusy	Objednací číslo	Cena €/Karta	MOM/Bal.j. Karta
280	6-250	4,2	2	85 03893942	5,65	1

## List pro šavlovitou pilu na dřevo

- Chromvanadová ocel
- Zuby frézované a rozvedené
- Srovnatelný s Bosch S 1617 K, Metabo 628242000
- Hrubý řez
- Na měkké, konstrukční, zelené a palivové dřevo a dřevěné trámy
- Použití: Pro všechny šavlovité, reciproční pily a pily Tiger se standardním upínáním



Délka řezu mm	Výška řezu mm	Rozteč zubů mm	Obsah sady Kusy	Objednací číslo	Cena €/Karta	MOM/Bal.j. Karta
280	20-250	8,5	2	85 03893940	5,65	1

## List pro šavlovitou pilu na dřevo

- Chromvanadová ocel
- Zuby frézované a rozvedené
- Srovnatelný s Bosch S 1111 K, Metabo 628244000
- Hrubý řez
- Na měkké, konstrukční, zelené a palivové dřevo a dřevěné trámy
- Použití: Pro všechny šavlovité, reciproční pily a pily Tiger se standardním upínáním



Délka řezu mm	Výška řezu mm	Rozteč zubů mm	Obsah sady Kusy	Objednací číslo	Cena €/Karta	MOM/Bal.j. Karta
210	20-175	8,5	2	85 03893939	4,50	1

## List pro šavlovitou pilu na dřevo

- Chromvanadová ocel
- Zuby frézované a rozvedené
- Na měkké a konstrukční dřevo, překližku, MDF, dřevotřískové desky a PVC trubky
- Použití: Pro všechny šavlovité, reciproční pily a pily Tiger se standardním upínáním



Délka řezu mm	Výška řezu mm	Rozteč zubů mm	Obsah sady Kusy	Objednací číslo	Cena €/Karta	MOM/Bal.j. Karta
210	6-180	4,2	2	85 03893938	4,75	1

## List pro šavlovitou pilu na dřevo

- Chromvanadová ocel
- Zuby frézované a rozvedené
- Srovnatelný s Bosch S 811H
- Na překližku, MDF, dřevotřískové desky, PVC trubky, měkké a konstrukční dřevo
- Použití: Pro všechny šavlovité, reciproční pily a pily Tiger se standardním upínáním



Délka řezu mm	Výška řezu mm	Rozteč zubů mm	Obsah sady Kusy	Objednací číslo	Cena €/Karta	MOM/Bal.j. Karta
130	3-100	2,5	2	85 03893937	3,35	1

## List pro šavlovitou pilu na dřevo

- Chromvanadová ocel
- Zuby frézované a rozvedené
- Srovnatelný s Bosch S 644 D, Metabo 631470000, Milwaukee 48-00-1075
- Hrubý křivkový řez
- Na překližku, multiplex, laťovku a kuchyňské pracovní desky, MDF a dřevotřísku, měkké a konstrukční dřevo
- Použití: Pro všechny šavlovité, reciproční pily a pily Tiger se standardním upínáním



Délka řezu mm	Výška řezu mm	Rozteč zubů mm	Obsah sady Kusy	Objednací číslo	Cena €/Karta	MOM/Bal.j. Karta
130	6-100	4,2	2	85 03893941	3,75	1

## List pro šavlovitou pilu na dřevo

- Chromvanadová ocel
- Zuby s křížovým výbrusem a rozvedené
- Srovnatelný s Bosch S 1531 L, Metabo 631488000, Milwaukee 48-00-1077
- Velmi rychlý řez
- Na měkké, konstrukční, zelené a palivové dřevo a dřevěné trámy
- Použití: Pro všechny šavlovité, reciproční pily a pily Tiger se standardním upínáním



Délka řezu mm	Výška řezu mm	Rozteč zubů mm	Obsah sady Kusy	Objednací číslo	Cena €/Karta	MOM/Bal.j. Karta
210	15-190	5-6,5	2	85 03893936	5,35	1

## List pro šavlovitou pilu na kov

- B
- Zuby frézované a rozvedené
- Srovnatelný s Bosch S 922 EF, Metabo 631454000, Milwaukee 48-00-5184, Lenox 618R
- Na tenké plechy, trubky a profily nerezovou ocel, ocelové plechy, barevné kovy, tenké otevřené profily tenké uzavřené profily tenké ocelové trubky
- Použití: Pro všechny šavlovité, reciproční pily a pily Tiger se standardním upínáním



Délka řezu mm	Výška řezu mm	Rozteč zubů mm	Obsah sady Kusy	Objednací číslo	Cena €/Karta	MOM/Bal.j. Karta
130	1,5-4	1,4	2	85 03893933	4,75	1

## List pro šavlovitou pilu na kov

- B
- Zuby frézované a rozvedené
- Srovnatelný s Bosch S 1022 EF, Lenox 818R
- Na tenké plechy, tenké otevřené profily tenké uzavřené profily tenké ocelové trubky, barevné kovy a hliník
- Použití: Pro všechny šavlovité, reciproční pily a pily Tiger se standardním upínáním



Délka řezu mm	Výška řezu mm	Rozteč zubů mm	Obsah sady Kusy	Objednací číslo	Cena €/Karta	MOM/Bal.j. Karta
180	1,5-4	1,4	2	85 03893932	5,75	1

## List pro šavlovitou pilu na kov

- B
- Zuby frézované a rozvedené
- Srovnatelný s Bosch S 922 BF, Metabo 631494000, Milwaukee 48-00-5182, Lenox 614R
- Na středně silné plechy, silné otevřené profily silné uzavřené profily středně silné ocelové trubky, silné ocelové trubky a nerezovou ocel
- Použití: Pro všechny šavlovité, reciproční pily a pily Tiger se standardním upínáním



Délka řezu mm	Výška řezu mm	Rozteč zubů mm	Obsah sady Kusy	Objednací číslo	Cena €/Karta	MOM/Bal.j. Karta
130	2-8	1,8	2	85 03893931	4,75	1

## List pro šavlovitou pilu na kov

- B
- Zuby frézované a rozvedené
- Srovnatelný s Bosch S 1022 BF, Lenox 814R
- Na středně silné plechy, silné otevřené profily silné uzavřené profily středně silné ocelové trubky, silné ocelové trubky, nerezovou ocel, ocelové nosníky
- Použití: Pro všechny šavlovité, reciproční pily a pily Tiger se standardním upínáním

Délka řezu mm	Výška řezu mm	Rozteč zubů mm	Obsah sady Kusy	Objednací číslo	Cena €/Karta	MOM/Bal.j. Karta
180	2-8	1,8	2	85 03893930	5,75	1



## List pro šavlovitou pilu na kov

- B
- Zuby frézované a rozvedené
- Srovnatelný s Bosch S 1122 BF, Lenox 914R, Milwaukee 48-00-5187
- Na středně silné plechy, nerezovou ocel, silné otevřené profily silné uzavřené profily středně silné ocelové trubky, silné ocelové trubky
- Použití: Pro všechny šavlovité, reciproční pily a pily Tiger se standardním upínáním

Délka řezu mm	Výška řezu mm	Rozteč zubů mm	Obsah sady Kusy	Objednací číslo	Cena €/Karta	MOM/Bal.j. Karta
210	2-8	1,8	2	85 03893929	6,15	1



## List pro šavlovitou pilu na dřevo s kovem

- B
- Zuby frézované a rozvedené
- Srovnatelný s Bosch S 922 HF, Milwaukee 48-00-5092, Lenox 610R
- Na dřevo s hřebíky, barevné kovy, hliník, silné otevřené profily středně silné ocelové trubky
- Použití: Pro všechny šavlovité, reciproční pily a pily Tiger se standardním upínáním

Délka řezu mm	Výška řezu mm	Rozteč zubů mm	Obsah sady Kusy	Objednací číslo	Cena €/Karta	MOM/Bal.j. Karta
130	3-12	2,5	2	85 03893928	4,75	1



## List pro šavlovitou pilu na dřevo s kovem

- B
- Zuby frézované a rozvedené
- Srovnatelný s Bosch S 922 VF, Metabo 631492000, Lenox 635R, Milwaukee 48-00-5292
- Na dřevo s hřebíky, plasty vyztužené vlákny, epoxidy, barevné kovy, nerezovou ocel, hliník, středně silné ocelové trubky
- Použití: Pro všechny šavlovité, reciproční pily a pily Tiger se standardním upínáním

Délka řezu mm	Výška řezu mm	Rozteč zubů mm	Obsah sady Kusy	Objednací číslo	Cena €/Karta	MOM/Bal.j. Karta
130	3-10	1,8-2,5	2	85 03893927	4,95	1



## List pro šavlovitou pilu na dřevo s kovem

- B
- Zuby frézované a rozvedené
- Srovnatelný s Bosch S 1022 HF, Metabo 631932000, Milwaukee 48005093
- Na dřevo s hřebíky, výrobu palet, palety, hliník, silné otevřené profily středně silné ocelové trubky
- Použití: Pro všechny šavlovité, reciproční pily a pily Tiger se standardním upínáním

Délka řezu mm	Výška řezu mm	Rozteč zubů mm	Obsah sady Kusy	Objednací číslo	Cena €/Karta	MOM/Bal.j. Karta
180	3-12	2,5	2	85 03893926	5,75	1





## List pro šavlovitou pilu na dřevo s kovem

- B
- Zuby frézované a rozvedené
- Srovnatelný s Bosch S 1122 VF, Metabo 631495000
- Dřevo s hřebíky, výroba palet, plasty vyztužené vlákny, epoxidy, nerezovou ocel, barevné kovy, hliník, středně silné ocelové trubky, výrobu palet, palety
- Použití: Pro všechny šavlovité, reciproční pily a pily Tiger se standardním upínáním



Délka řezu mm	Výška řezu mm	Rozteč zubů mm	Obsah sady Kusy	Objednací číslo	Cena €/Karta	MOM/Bal.j. Karta
210	3-10	1,8–2,5	2	85 03893925	6,15	1

## List pro šavlovitou pilu na dřevo s kovem

- B
- Zuby frézované a rozvedené
- Srovnatelný s Bosch S 611 DF und S611VF, Metabo 631932000, Milwaukee 48-00-5035, Lenox 656R
- Hrubý křivkový řez
- Na dřevo s hřebíky, rekonstrukci staveb, demolice, dřevotřískové desky, MDF, plasty vyztužené vlákny a epoxidy
- Použití: Pro všechny šavlovité, reciproční pily a pily Tiger se standardním upínáním



Délka řezu mm	Výška řezu mm	Rozteč zubů mm	Obsah sady Kusy	Objednací číslo	Cena €/Karta	MOM/Bal.j. Karta
130	6-100	4,2	2	85 03893934	6,65	1

## Sada listů pro šavlovité pily

- Na dřevo a kov



### Obsah:

- 1 chromvanadová ocel, frézované, rozvedené, délka řezu 210 mm, rozteč zubů 4,2 mm, výška řezu 6 - 180 mm, na měkké a konstrukční dřevo, překližku, MDF, dřevotřískové desky, PVC trubky
- 1 bimetal, frézované, rozvedené, délka řezu 130 mm, rozteč zubů 1,4 mm, výška řezu 1,5 - 4 mm, na nerezovou ocel, kov, tenké plechy, tenké otevřené profily tenké uzavřené profily tenké ocelové trubky, hliník
- 1 chromvanadová ocel, frézované, rozvedené, délka řezu 210 mm, rozteč zubů 8,5 mm, výška řezu 20 - 175 mm, hrubý řez na měkké, konstrukční, zelené a palivové dřevo/trámy



Počet	Objednací číslo	Cena €/Karta	MOM/Bal.j. Karta
3 ks	85 03893935	6,95	1

## List pro ponornou pilu HCS na dřevo a plast

- Snadné zařiznutí do materiálu v libovolném místě
- Na dřevo, sádku, lepenku a plast
- Upínání Starlock (SL) pro Fein Multimaster, Fein Multitalent a Bosch s upínáním Starlock

Šířka listu mm	Délka listu mm	Obsah sady Kusy	Objednací číslo	Cena €/ks	MOM/Bal.j. ks
35	50	3	85 04826220	34,15	1
35	50	10	85 04826221	106,50	1



## List pro ponornou pilu HCS na dřevo a plast

- Snadné zařiznutí do materiálu v libovolném místě
- Na dřevo, sádku, lepenku a plast
- Upínání Starlock (SL) pro Fein Multimaster, Fein Multitalent a Bosch s upínáním Starlock

Šířka listu mm	Délka listu mm	Obsah sady Kusy	Objednací číslo	Cena €/ks	MOM/Bal.j. ks
65	50	3	85 04826222	35,50	1
65	50	10	85 04826223	115,00	1



## List pro ponornou pilu HCS na dřevo a plast

- Dvouřadé japonské ozubení pro vysokou řeznou rychlost a přesnost
- Na dřevo, laminát, sádku, lepenku a plast
- Upínání Starlock (SL) pro Fein Multimaster, Fein Multitalent a Bosch s upínáním Starlock

Šířka listu mm	Délka listu mm	Obsah sady Kusy	Objednací číslo	Cena €/ks	MOM/Bal.j. ks
35	50	3	85 04826224	32,50	1
35	50	10	85 04826225	102,00	1



## List pro ponornou pilu HCS na dřevo a plast

- Dvouřadé japonské ozubení pro vysokou řeznou rychlost a přesnost
- Široký, rovný řez
- Na dřevo, laminát, sádku, lepenku a plast
- Upínání Starlock (SL) pro Fein Multimaster, Fein Multitalent a Bosch s upínáním Starlock

Šířka listu mm	Délka listu mm	Obsah sady Kusy	Objednací číslo	Cena €/ks	MOM/Bal.j. ks
65	50	3	85 04826226	38,95	1
65	50	10	85 04826227	122,50	1



## List pro ponornou pilu BiM na dřevo a kov

- Na dřevo, plast, hřebíky, plechy do 2 mm, měděné a hliníkové trubky a profil
- Upínání Starlock (SL) pro Fein Multimaster, Fein Multitalent a Bosch s upínáním Starlock

Šířka listu mm	Délka listu mm	Obsah sady Kusy	Objednací číslo	Cena €/ks	MOM/Bal.j. ks
28	55	3	85 04826228	41,15	1
28	55	10	85 04826229	129,00	1



## List pro ponornou pilu BiM na dřevo a kov

- Na dřevo, laminát, plast, hřebíky, plechy do 2 mm, měděné a hliníkové trubky a profil
- Upínání Starlock (SL) pro Fein Multimaster, Fein Multitalent a Bosch s upínáním Starlock

Šířka listu mm	Délka listu mm	Obsah sady Kusy	Objednací číslo	Cena €/ks	MOM/Bal.j. ks
44	55	3	85 04826230	41,50	1
44	55	10	85 04826231	135,00	1



## List pro ponornou pilu BiM na dřevo a kov

- Obzvláště robustní
- Na měkké a tvrdé dřevo, hřebíky, laminát, plast, sádkarton, měděné a hliníkové trubky a profil
- Upínání Starlock (SL) pro Fein Multimaster, Fein Multitalent a Bosch s upínáním Starlock

Šířka listu mm	Délka listu mm	Obsah sady Kusy	Objednací číslo	Cena €/ks	MOM/Bal.j. ks
65	50	3	85 04826232	39,50	1
65	50	10	85 04826233	125,00	1



## Segmentový pilový list HSS na dřevo a kov

- Vysoká řezná rychlost, čistý, tenký řez
- Segmentový, pro práci v rozích a na hranách bez přesahu řezu
- Na plechy do cca 1 mm a plasty, SK, dřevo, tmel a barevné kovy
- Upínání Starlock (SL) pro Fein Multimaster, Fein Multitalent a Bosch s upínáním Starlock

Ø pilového kotouče mm	Šířka řezu mm	Obsah sady Kusy	Objednací číslo	Cena €/ks	MOM/Bal.j. ks
85	0,7	1	85 04826234	22,95	1



## List pro ponornou pilu HCS na dřevo a plast

- Snadné zařiznutí do materiálu v libovolném místě
- Na dřevo, sádkru, lepenku a plast
- Upínání UN pro Bosch s OIS, Milwaukee, Makita, Metabo, Hitachi/Hikoki, AEG, Ryobi, Dremel, Skill, Einhell, Ferm a Fein Multimaster a Fein Multitalent s MultiMount

Šířka listu mm	Délka listu mm	Obsah sady Kusy	Objednací číslo	Cena €/ks	MOM/Bal.j. ks
34	40	3	85 04826235	18,35	1
34	40	10	85 04826236	53,50	1



## List pro ponornou pilu HCS na dřevo a plast

- Snadné zařiznutí do materiálu v libovolném místě
- Na dřevo, sádkru, lepenku a plast
- Upínání UN pro Bosch s OIS, Milwaukee, Makita, Metabo, Hitachi/Hikoki, AEG, Ryobi, Dremel, Skill, Einhell, Ferm a Fein Multimaster a Fein Multitalent s MultiMount

Šířka listu mm	Délka listu mm	Obsah sady Kusy	Objednací číslo	Cena €/ks	MOM/Bal.j. ks
65	42	3	85 04826237	22,35	1
65	42	10	85 04826238	67,00	1



## List pro ponornou pilu HCS na dřevo a plast

- Dvouřadé japonské ozubení pro vysokou řeznou rychlost a přesnost
- Na dřevo, laminát, sádku, lepenku a plast
- Upínání UN pro Bosch s OIS, Milwaukee, Makita, Metabo, Hitachi/Hikoki, AEG, Ryobi, Dremel, Skill, Einhell, Ferm a Fein Multimaster a Fein Multitalent s MultiMount

Šířka listu mm	Délka listu mm	Obsah sady Kusy	Objednací číslo	Cena €/ks	MOM/Bal.j. ks
34	40	3	85 04826239	21,95	1
34	40	10	85 04826240	65,50	1



## List pro ponornou pilu HCS na dřevo a plast

- Dvouřadé japonské ozubení pro vysokou řeznou rychlost a přesnost
- Široký, rovný řez
- Na dřevo, laminát, sádku, lepenku a plast
- Upínání UN pro Bosch s OIS, Milwaukee, Makita, Metabo, Hitachi/Hikoki, AEG, Ryobi, Dremel, Skill, Einhell, Ferm a Fein Multimaster a Fein Multitalent s MultiMount

Šířka listu mm	Délka listu mm	Obsah sady Kusy	Objednací číslo	Cena €/ks	MOM/Bal.j. ks
68	42	3	85 04826241	24,50	1
68	42	10	85 04826242	73,95	1



## List pro ponornou pilu BiM na dřevo a kov

- Na dřevo, plast, hřebíky, plechy do 2 mm, měděné a hliníkové trubky a profil
- Upínání UN pro Bosch s OIS, Milwaukee, Makita, Metabo, Hitachi/Hikoki, AEG, Ryobi, Dremel, Skill, Einhell, Ferm a Fein Multimaster a Fein Multitalent s MultiMount

Šířka listu mm	Délka listu mm	Obsah sady Kusy	Objednací číslo	Cena €/ks	MOM/Bal.j. ks
28	60	3	85 04826243	23,95	1
28	60	10	85 04826244	72,00	1



## List pro ponornou pilu BiM na dřevo a kov

- Na dřevo, plast, hřebíky, plechy do 2 mm, měděné a hliníkové trubky a profil
- Upínání UN pro Bosch s OIS, Milwaukee, Makita, Metabo, Hitachi/Hikoki, AEG, Ryobi, Dremel, Skill, Einhell, Ferm a Fein Multimaster a Fein Multitalent s MultiMount

Šířka listu mm	Délka listu mm	Obsah sady Kusy	Objednací číslo	Cena €/ks	MOM/Bal.j. ks
45	60	3	85 04826245	24,95	1
45	60	10	85 04826246	76,00	1



## List pro ponornou pilu BiM na dřevo a kov

- Na dřevo, plast, hřebíky, plechy do 2 mm, měděné a hliníkové trubky a profil
- Upínání UN pro Bosch s OIS, Milwaukee, Makita, Metabo, Hitachi/Hikoki, AEG, Ryobi, Dremel, Skill, Einhell, Ferm a Fein Multimaster a Fein Multitalent s MultiMount

Šířka listu mm	Délka listu mm	Obsah sady Kusy	Objednací číslo	Cena €/ks	MOM/Bal.j. ks
68	42	3	85 04826247	27,95	1
68	42	10	85 04826248	86,50	1



## Segmentový pilový list BiM

- Segmentový, pro práci v rozích a na hranách bez přesahu řezu
- Na dřevo, plast, hřebíky, plechy, měděné a hliníkové trubky a profil
- Upínání UN pro Bosch s OIS, Milwaukee, Makita, Metabo, Hitachi/Hikoki, AEG, Ryobi, Dremel, Skill, Einhell, Ferm a Fein Multimaster a Fein Multitalent s MultiMount

Šířka řezu mm	Obsah sady Kusy	Objednáací číslo	Cena €/ks	MOM/Bal.j. ks
88	1	85 04826249	17,95	1



## List pro ponornou pilu HCS na dřevo a plast

- Snadné zařiznutí do materiálu v libovolném místě
- Na dřevo, sádku, lepenku a plast
- Upínání SuperCut (SC) pro Fein SuperCut a Festool

Šířka listu mm	Délka listu mm	Obsah sady Kusy	Objednáací číslo	Cena €/ks	MOM/Bal.j. ks
34	40	3	85 04826250	18,50	1
34	40	10	85 04826251	53,50	1



## List pro ponornou pilu HCS na dřevo a plast

- Snadné zařiznutí do materiálu v libovolném místě
- Na dřevo, sádku, lepenku a plast
- Upínání SuperCut (SC) pro Fein SuperCut a Festool

Šířka listu mm	Délka listu mm	Obsah sady Kusy	Objednáací číslo	Cena €/ks	MOM/Bal.j. ks
65	42	3	85 04826252	22,35	1
65	42	10	85 04826253	67,00	1



## List pro ponornou pilu HCS na dřevo a plast

- Dvouřadé japonské ozubení pro vysokou řeznou rychlost a přesnost
- Na dřevo, laminát, sádku, lepenku a plast
- Upínání SuperCut (SC) pro Fein SuperCut a Festool

Šířka listu mm	Délka listu mm	Obsah sady Kusy	Objednáací číslo	Cena €/ks	MOM/Bal.j. ks
34	40	3	85 04826254	21,95	1
34	40	10	85 04826255	65,50	1



## List pro ponornou pilu HCS na dřevo a plast

- Dvouřadé japonské ozubení pro vysokou řeznou rychlost a přesnost
- Široký, rovný řez
- Na dřevo, laminát, sádku, lepenku a plast
- Upínání SuperCut (SC) pro Fein SuperCut a Festool

Šířka listu mm	Délka listu mm	Obsah sady Kusy	Objednáací číslo	Cena €/ks	MOM/Bal.j. ks
68	42	3	85 04826256	24,50	1
68	42	10	85 04826257	73,50	1



## List pro ponornou pilu BiM na dřevo a kov

- Na dřevo, plast, hřebíky, plechy do 2 mm, měděné a hliníkové trubky a profil
- Upínání SuperCut (SC) pro Fein SuperCut a Festool

Šířka listu mm	Délka listu mm	Obsah sady Kusy	Objednací číslo	Cena €/ks	MOM/Bal.j. ks
28	60	3	85 04826258	23,95	1
28	60	10	85 04826259	72,00	1



## List pro ponornou pilu BiM na dřevo a kov

- Na dřevo, plast, hřebíky, plechy do 2 mm, měděné a hliníkové trubky a profil
- Upínání SuperCut (SC) pro Fein SuperCut a Festool

Šířka listu mm	Délka listu mm	Obsah sady Kusy	Objednací číslo	Cena €/ks	MOM/Bal.j. ks
45	60	3	85 04826260	24,95	1
45	60	10	85 04826261	76,00	1



## List pro ponornou pilu BiM na dřevo a kov

- Na dřevo, plast, hřebíky, plechy do 2 mm, měděné a hliníkové trubky a profil
- Upínání SuperCut (SC) pro Fein SuperCut a Festool

Šířka listu mm	Délka listu mm	Obsah sady Kusy	Objednací číslo	Cena €/ks	MOM/Bal.j. ks
68	42	3	85 04826262	27,95	1
68	42	10	85 04826263	86,50	1



## Segmentový pilový list BiM

- Segmentový, pro práci v rozích a na hranách bez přesahu řezu
- Na dřevo, plast, hřebíky, plechy, měděné a hliníkové trubky a profil
- Upínání SuperCut (SC) pro Fein SuperCut a Festool

Šířka řezu mm	Obsah sady Kusy	Objednací číslo	Cena €/ks	MOM/Bal.j. ks
88	1	85 04826264	17,95	1



## List pro ponornou pilu HCS na dřevo a plast

- Snadné zařiznutí do materiálu v libovolném místě
- Na dřevo, sádku, lepenku a plast
- Upínání DW pro DeWalt, Stanley Fatmax a Black & Decker

Šířka listu mm	Délka listu mm	Obsah sady Kusy	Objednací číslo	Cena €/ks	MOM/Bal.j. ks
34	40	3	85 04826265	17,95	1
34	40	10	85 04826266	53,50	1



## List pro ponornou pilu HCS na dřevo a plast

- Snadné zařiznutí do materiálu v libovolném místě
- Na dřevo, sádku, lepenku a plast
- Upínání DW pro DeWalt, Stanley Fatmax a Black & Decker

Šířka listu mm	Délka listu mm	Obsah sady Kusy	Objednací číslo	Cena €/ks	MOM/Bal.j. ks
65	42	3	85 04826267	22,50	1
65	42	10	85 04826268	67,00	1



## List pro ponornou pilu HCS na dřevo a plast

- Dvouřadé japonské ozubení pro vysokou řeznou rychlost a přesnost
- Na dřevo, laminát, sádku, lepenku a plast
- Upínání DW pro DeWalt, Stanley Fatmax a Black & Decker

Šířka listu mm	Délka listu mm	Obsah sady Kusy	Objednací číslo	Cena €/ks	MOM/Bal.j. ks
34	40	3	85 04826269	21,95	1
34	40	10	85 04826270	65,50	1



## List pro ponornou pilu HCS na dřevo a plast

- Dvouřadé japonské ozubení pro vysokou řeznou rychlost a přesnost
- Široký, rovný řez
- Na dřevo, laminát, sádku, lepenku a plast
- Upínání DW pro DeWalt, Stanley Fatmax a Black & Decker

Šířka listu mm	Délka listu mm	Obsah sady Kusy	Objednací číslo	Cena €/ks	MOM/Bal.j. ks
68	42	3	85 04826271	24,50	1
68	42	10	85 04826272	73,50	1



## List pro ponornou pilu BiM na dřevo a kov

- Na dřevo, plast, hřebíky, plechy do 2 mm, měděné a hliníkové trubky a profil
- Upínání DW pro DeWalt, Stanley Fatmax a Black & Decker

Šířka listu mm	Délka listu mm	Obsah sady Kusy	Objednací číslo	Cena €/ks	MOM/Bal.j. ks
28	60	3	85 04826273	23,95	1
28	60	10	85 04826274	72,00	1



## List pro ponornou pilu BiM na dřevo a kov

- Na dřevo, plast, hřebíky, plechy do 2 mm, měděné a hliníkové trubky a profil
- Upínání DW pro DeWalt, Stanley Fatmax a Black & Decker

Šířka listu mm	Délka listu mm	Obsah sady Kusy	Objednací číslo	Cena €/ks	MOM/Bal.j. ks
45	60	3	85 04826275	24,95	1
45	60	10	85 04826276	76,00	1



## List pro ponornou pilu BiM na dřevo a kov

- Na dřevo, plast, hřebíky, plechy do 2 mm, mēděné a hliníkové trubky a profil
- Upínání DW pro DeWalt, Stanley Fatmax a Black & Decker

Šířka listu mm	Délka listu mm	Obsah sady Kusy	Objednací číslo	Cena €/ks	MOM/Bal.j. ks
68	42	3	85 04826277	27,95	1
68	42	10	85 04826278	86,50	1



## Segmentový pilový list BiM

- Segmentový, pro práci v rozích a na hranách bez přesahu řezu
- Na dřevo, plast, hřebíky, plechy, mēděné a hliníkové trubky a profil
- Upínání DW pro DeWalt, Stanley Fatmax a Black & Decker

Šířka řezu mm	Obsah sady Kusy	Objednací číslo	Cena €/ks	MOM/Bal.j. ks
88	1	85 04826279	17,95	1







## TECHNIKA ÚPRAVY POVRCHU

BRUSNÉ KOTOUČOVÉ VÝSEKY NA SUCHÝ ZIP	STRANA 7/13
BRUSNÉ LISTY	STRANA 7/12
DIAMANTOVÉ ŘEZNÉ KOTOUČE	STRANA 7/7
DÍLENSKÉ PILNÍKY	STRANA 7/2
FÍBROVÉ BRUSNÉ KOTOUČE	STRANA 7/11
HRNCOVÉ KARTÁČE	STRANA 7/19
HRUBOVACÍ BRUSNÉ KOTOUČE	STRANA 7/9
KRUHOVÉ KARTÁČE	STRANA 7/20
KUŽELOVÉ KARTÁČE	STRANA 7/20
LAMELOVÉ BRUSNÉ KOTOUČE	STRANA 7/10
PILNÍKOVÉ RAŠPLE	STRANA 7/5
ŘEZNÉ KOTOUČE	STRANA 7/6
RUČNÍ DRÁTĚNÉ KARTÁČE	STRANA 7/17
SADY PILNÍKŮ	STRANA 7/4
SADY TK TECHNICKÝCH FRÉZ	STRANA 7/16

## Dílenský pilník, plochý obdélníkový

- DIN 7261 A
- Pro opracování a pilování úhlů a všude tam, kde je zapotřebí čistá hrana

Délka listu mm	Sek	Šířka listu mm	Tloušťka listu mm	Objednací číslo	Cena €/ks	MOM/Bal.j. ks
150	1	16	4	85 03806237	2,05	1
150	2	16	4	85 03228743	2,15	1
150	3	16	4	85 03806238	2,35	1
200	1	20	5	85 03806239	2,50	1
200	2	20	5	85 03806240	2,75	1
200	3	20	5	85 03806241	2,95	1
250	1	25	5	85 03806242	3,50	1
250	2	25	6	85 03806243	3,75	1
250	3	25	5	85 03806244	3,95	1



## Dílenský pilník, s rukojetí, plochý obdélníkový

- DIN 7261 A
- Dvousložková, plastová rukojeť
- Pro opracování a pilování úhlů a všude tam, kde je zapotřebí čistá hrana

Délka listu mm	Sek	Šířka listu mm	Tloušťka listu mm	Objednací číslo	Cena €/ks	MOM/Bal.j. ks
200	2	20	5	85 03228742	4,50	1
250	2	25	6	85 03228741	5,50	1



## Dílenský pilník, půlkulatý

- DIN 7261 E
- Pro opracování a pilování rohů a všude tam, kde je zapotřebí čistá hrana

Délka listu mm	Sek	Šířka listu mm	Tloušťka listu mm	Objednací číslo	Cena €/ks	MOM/Bal.j. ks
150	1	16	5,3	85 03806245	3,50	1
150	2	16	5,3	85 03228736	3,75	1
150	3	16	5,3	85 03806246	3,75	1
200	1	20	6,7	85 03806247	3,95	1
200	2	20	6	85 03806248	4,15	1
200	3	20	6,7	85 03806249	4,35	1
250	1	25	8,3	85 03806250	5,35	1
250	2	25	7	85 03806251	5,75	1
250	3	25	8,3	85 03806252	5,95	1



## Dílenský pilník, s rukojetí, půlkulatý

- DIN 7261 E
- Dvousložková, plastová rukojeť
- Pro opracování a pilování rohů a všude tam, kde je zapotřebí čistá hrana

Délka listu mm	Sek	Šířka listu mm	Tloušťka listu mm	Objednací číslo	Cena €/ks	MOM/Bal.j. ks
200	2	20	6	85 03228735	6,35	1
250	2	25	7	85 03228734	7,95	1



## Dílenský pilník, čtyřhranný

- DIN 7261 D
- Pro pilování a opracování drážek, klínových drážek a povrchů

Délka listu mm	Sek	Tloušťka listu mm	Objednáací číslo	Cena €/ks	MOM/Bal.j. ks
150	1	6,3	85 03806270	2,35	1
150	2	6,3	85 03228739	2,50	1
150	3	6,3	85 03806271	2,50	1
200	1	8	85 03806272	2,75	1
200	2	8	85 03806273	2,95	1
200	3	8	85 03806274	3,05	1
250	1	10	85 03806275	3,50	1
250	2	10	85 03228737	3,75	1
250	3	10	85 03806276	3,95	1

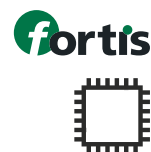

## Dílenský pilník, s rukojetí, čtyřhranný

- DIN 7261 D
- Dvousložková, plastová rukojeť
- Pro pilování a opracování drážek, klínových drážek a povrchů

Délka listu mm	Sek	Tloušťka listu mm	Objednáací číslo	Cena €/ks	MOM/Bal.j. ks
200	2	8	85 03228738	4,75	1

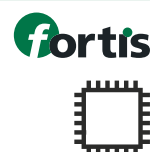

## Dílenský pilník, trojhranný

- DIN 7261 C
- Pro opracování a pilování ostrých úhlů a vyčištění rohů

Délka listu mm	Sek	Tloušťka listu mm	Objednáací číslo	Cena €/ks	MOM/Bal.j. ks
150	1	10	85 03806261	2,75	1
150	2	10	85 03806262	2,75	1
150	3	10	85 03806263	2,95	1
200	1	14	85 03806264	3,05	1
200	2	14	85 03806265	3,15	1
200	3	14	85 03806266	3,35	1
250	1	17	85 03806267	4,50	1
250	2	17	85 03806268	4,75	1
250	3	17	85 03806269	5,15	1



## Dílenský pilník, s rukojetí, trojhranný

- DIN 7261 C
- Dvousložková, plastová rukojeť
- Pro opracování a pilování ostrých úhlů a vyčištění rohů

Délka listu mm	Sek	Tloušťka listu mm	Objednáací číslo	Cena €/ks	MOM/Bal.j. ks
200	2	14	85 03228740	5,35	1



## Dílenský pilník, kulatý

- DIN 7261 F
- Pro pilování a zvětšování kruhových otvorů nebo na konkávní obrobky



Délka listu mm	Sek	Tloušťka listu mm	Objednací číslo	Cena €/ks	MOM/Bal.j. ks
150	1	6,3	85 03806253	2,05	1
150	2	6,3	85 03806254	2,35	1
150	3	6,3	85 03806255	2,35	1
200	1	8	85 03806256	2,35	1
200	2	7,5	85 03806257	2,50	1
200	3	8	85 03806258	2,75	1
250	1	10	85 03806259	3,15	1
250	2	10	85 03228732	3,35	1
250	3	10	85 03806260	3,75	1



## Dílenský pilník, s rukojetí, kulatý

- DIN 7261 F
- Dvousložková, plastová rukojeť
- Pro pilování a zvětšování kruhových otvorů nebo na konkávní obrobky



Délka listu mm	Sek	Tloušťka listu mm	Objednací číslo	Cena €/ks	MOM/Bal.j. ks
200	2	7,5	85 03228733	4,35	1



## Sada dílenských pilníků, v plastovém pouzdře

- Dvousložková, plastová rukojeť

**Dodávka:** V plastovém pouzdře.

**Obsah:** 5 pilníků, plochý obdélníkový, trojhranný, čtyřhranný, kulatý, půlkulatý.

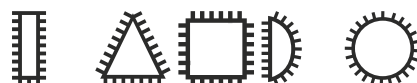
Počet	Délka mm	Sek	Objednací číslo	Cena €/ks	MOM/Bal.j. ks
5 ks	200	2	85 03228723	23,50	1



## Sada pilníků na klíče, v plastovém pouzdře

- Dřevěná rukojeť, leštěná

**Dodávka:** V plastovém pouzdře.

**Obsah:** 6 pilníků na klíče, plochý obdélníkový, plochý špičatý, trojhranný, čtyřhranný, půlkulatý, kulatý.



Počet	Celková délka mm	Sek	Objednací číslo	Cena €/ks	MOM/Bal.j. ks
6 ks	100	2	85 03228722	7,75	1



## Sada pilníků na klíče, v kovovém boxu

- Dřevěná rukojeť, leštěná

**Dodávka:** V kovovém boxu.

**Obsah:** 6 pilníků na klíče, plochý obdélníkový, plochý špičatý, trojhranný, čtyřhranný, půlkulatý, kulatý.

Počet	Celková délka mm	Sek	Objednací číslo	Cena €/ks	MOM/Bal.j. ks
6 ks	100	2	85 03228721	8,95	1

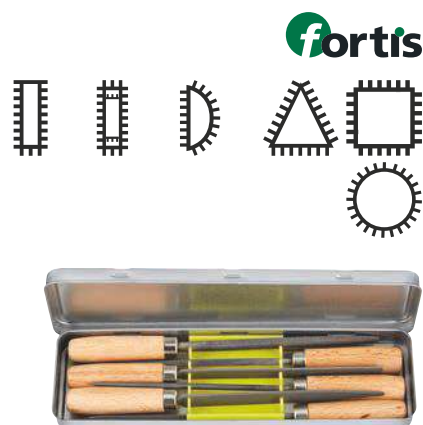

## Sada pilníků na kontakty, v plastovém pouzdře

- Srovnatelné s DIN 7283, tvar A
- Obdélníkový
- 2 strany se sekem
- S křížovým sekem
- S rukojetí
- Pro lehké a filigránské pilování, speciálně při výrobě nástrojů a forem

**Dodávka:** V plastovém pouzdře.

Počet	Celková délka mm	Sek	Objednací číslo	Cena €/ks	MOM/Bal.j. ks
6 ks	150	2	85 04563702	4,50	1



## Pilníková rašple, s rukojetí, plochá obdélníková

- Přední strana: křížový sek; zadní strana: rašplový sek
- Dvousložková rukojeť

Délka listu mm	Sek	Šířka listu mm	Tloušťka listu mm	Objednací číslo	Cena €/ks	MOM/Bal.j. ks
200	2	20	5	85 03228724	5,05	1



## Rašple na dřevo, půlkulatá

- DIN 7263
- Tvar C
- Půlkulatá
- Rašplový sek na dvou stranách
- Dvousložková rukojeť

Délka listu mm	Sek	Šířka listu mm	Tloušťka listu mm	Objednací číslo	Cena €/ks	MOM/Bal.j. ks
200	2	21	7,5	85 03228727	6,50	1
250	2	25	8,5	85 03228726	8,50	1



## Rukojeť na pilník, plast

- Dvousložková rukojeť
- S otvorem pro zavěšení

Pro délku pilníku mm	Délka mm	Objednací číslo	Cena €/ks	MOM/Bal.j. ks
150	90	85 03806277	1,35	1
200	110	85 03806278	1,75	1
250	125	85 03806279	1,75	1



## Řezný kotouč na ocel

- Velmi vysoký řezný výkon a velmi dlouhá životnost
- Pro obrábění kovů
- Pro dělení tenkých profilů plechů i masivního materiálu

Vnější Ø mm	Tloušťka mm	Tvar talíře	Ø otvoru mm	Max. otáčky min <sup>-1</sup>	Objednací číslo	Cena €/ks	MOM/Bal.j. ks
115	1	Rovný	22,23	13300	85 04596468	0,60	1
115	1,6	Rovný	22,23	13300	85 04596469	0,65	1
115	2,5	Prohnutý	22,23	13300	85 04596470	0,75	1
125	1	Rovný	22,23	12250	85 04596471	0,65	1
125	1,6	Rovný	22,23	12250	85 04596472	0,65	1
125	2,5	Prohnutý	22,23	12250	85 04596473	0,85	1
180	1,6	Rovný	22,23	8500	85 04596474	1,20	1
230	1,9	Rovný	22,23	6650	85 04596475	1,60	1
230	3	Rovný	22,23	6650	85 04596476	1,95	1



## Řezný kotouč na nerez

- Velmi vysoký řezný výkon a velmi dlouhá životnost
- Zrno a pojivo přizpůsobené pro broušení za studena pro redukci zabarvení
- Bez přídavku plniv obsahujících železo, síru nebo chlór
- Ideální k řezání plechů, profilů a plného materiálu

Vnější Ø mm	Tloušťka mm	Tvar talíře	Ø otvoru mm	Max. otáčky min <sup>-1</sup>	Objednací číslo	Cena €/ks	MOM/Bal.j. ks
115	1	Rovný	22,23	13300	85 04596477	0,65	1
115	1,6	Rovný	22,23	13300	85 04596478	0,65	1
125	1	Rovný	22,23	12250	85 04596479	0,65	1
125	1,6	Rovný	22,23	12250	85 04596480	0,70	1
180	1,6	Rovný	22,23	8500	85 04596481	1,25	1
230	1,9	Rovný	22,23	6650	85 04596482	1,70	1



## Řezný kotouč na hliník

- Speciálně vyvinutý systém zrn a pojiva
- Zabraňuje zatížení a zesklovatění kotoučů
- K řezání hliníku a neželezných kovů

Vnější Ø mm	Tloušťka mm	Tvar talíře	Ø otvoru mm	Max. otáčky min <sup>-1</sup>	Objednací číslo	Cena €/ks	MOM/Bal.j. ks
115	1	Rovný	22,23	13300	85 04596483	0,65	1
115	1,6	Rovný	22,23	13300	85 04596484	0,65	1
115	2,5	Prohnutý	22,23	13300	85 04596485	0,85	1
125	1	Rovný	22,23	12250	85 04596486	0,65	1
125	1,6	Rovný	22,23	12250	85 04596487	0,70	1
125	2,5	Prohnutý	22,23	12250	85 04596488	0,95	1
180	1,6	Rovný	22,23	8500	85 04596489	1,25	1
180	2,9	Rovný	22,23	8500	85 04596490	1,60	1
230	2,9	Rovný	22,23	6650	85 04596491	2,35	1



## Řezný kotouč na kámen

- Zrno a pojivo pro rychlé dělení
- Pro přesné řezání kamene se sníženým vývojem prachu a hluku

Vnější Ø mm	Tloušťka mm	Tvar talíře	Ø otvoru mm	Max. otáčky min <sup>-1</sup>	Objednací číslo	Cena €/ks	MOM/Bal.j. ks
115	2,5	Rovný	22,23	13300	85 04596492	0,75	1
125	2,5	Prohnutý	22,23	12250	85 04596493	0,85	1
180	3	Rovný	22,23	8500	85 04596494	1,60	1
230	3	Rovný	22,23	6650	85 04596495	2,00	1



## Diamantový řezný kotouč Universal Beton

- Slinuté segmenty
- Ideální na beton, armovaný beton, vymývaný beton a také na cihly, středně tvrdý a měkký kašpánek, stavební materiály

Vnější Ø mm	Ø otvoru mm	Výška segmentů mm	Provedení	Objednací číslo	Cena €/ks	MOM/Bal.j. ks
115	22,23	10	Broušení na sucho	85 04596496	7,75	1
125	22,23	10	Broušení na sucho	85 04596497	9,95	1
180	22,23	10	Broušení na sucho	85 04596498	14,50	1
230	22,23	10	Broušení na sucho	85 04596500	17,95	1



## Diamantový řezný kotouč Power Cut Pro

- Laserově svařované, se speciálními otvory pro optimální odstraňování prachu
- Ideální na beton a žulu, dále na armovaný a zušlechťený beton, vymývaný beton a dále na vlnové tašky a kašpánek

Vnější Ø mm	Ø otvoru mm	Výška segmentů mm	Provedení	Objednací číslo	Cena €/ks	MOM/Bal.j. ks
115	22,23	12	Broušení na sucho	85 04596501	24,50	1
125	22,23	12	Broušení na sucho	85 04596502	24,50	1
180	22,23	12	Broušení na sucho	85 04596503	38,50	1
230	22,23	12	Broušení na sucho	85 04596504	40,50	1
300	25,4/20	12	Suchý/mokrý řez	85 04596505	67,00	1
350	25,4/20	12	Suchý/mokrý řez	85 04596506	86,00	1



## Diamantový řezný kotouč Universal Turbo

- Spojitý turbosegment
- Uzavřená řezná hrana
- Ideální na přírodní a umělý kámen, žulu a mramor a dále na beton, střešní tašky a stavební materiál

Vnější Ø mm	Ø otvoru mm	Výška segmentů mm	Provedení	Objednací číslo	Cena €/ks	MOM/Bal.j. ks
115	22,23	10	Broušení na sucho	85 04596507	7,95	1
125	22,23	10	Broušení na sucho	85 04596508	9,95	1
180	22,23	10	Broušení na sucho	85 04596509	17,95	1
230	22,23	10	Broušení na sucho	85 04596510	19,95	1
300	25,4	10	Mokrý řez	85 04596511	47,00	1
350	25,4	10	Mokrý řez	85 04596512	60,00	1



## Diamantový řezný kotouč Slim Turbo Pro

- Spojitý turbosegment
- Speciální tenkostěnná technika
- Zesílení těla kotouče
- Ideální na jemnou kameninu, tenkou žulu, přírodní a umělý kámen, keramiku a glazované střešní tašky

Vnější Ø mm	Ø otvoru mm	Výška segmentů mm	Provedení	Objednací číslo	Cena €/ks	MOM/Bal.j. ks
115	22,23	7	Broušení na sucho	85 04596513	17,95	1
125	22,23	7	Broušení na sucho	85 04596514	21,00	1
180	22,23	7	Broušení na sucho	85 04596515	42,00	1
230	22,23	7	Broušení na sucho	85 04596516	51,00	1
300	25,4	7	Mokrý řez	85 04596517	89,00	1
350	25,4	7	Mokrý řez	85 04596518	106,00	1



## Diamantový řezný kotouč GaLa Turbo

- Spojitý turbosegment
- Ideální na přírodní a umělý kámen, armovaný beton, střešní tašky, vymývaný beton a žulu

Vnější Ø mm	Ø otvoru mm	Výška segmentů mm	Provedení	Objednací číslo	Cena €/ks	MOM/Bal.j. ks
115	22,23	10	Broušení na sucho	85 04596519	22,95	1
125	22,23	10	Broušení na sucho	85 04596520	27,95	1
180	22,23	10	Broušení na sucho	85 04596521	48,50	1
230	22,23	10	Broušení na sucho	85 04596522	58,50	1

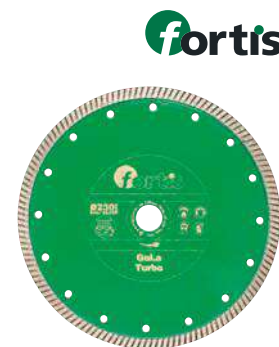

## Diamantový řezný kotouč Fine Cut

- Spojitá řezná hrana pro čistý řez
- Ideální na dlaždice a keramiku

Vnější Ø mm	Ø otvoru mm	Výška segmentů mm	Provedení	Objednací číslo	Cena €/ks	MOM/Bal.j. ks
115	22,23	8	Broušení na sucho	85 04596523	9,95	1
125	22,23	8	Broušení na sucho	85 04596524	10,95	1
180	25,4	8	Mokrý řez	85 04596525	25,95	1
230	25,4	8	Mokrý řez	85 04596526	37,95	1



## Diamantový brusný talíř Power Turbo

- Jednostranně spojitý turbosegment
- Použití v úhlových bruskách nebo bruskách na podlahu
- Ideální na přírodní a umělý kámen, žulu, mramor, cihly a dále na beton, střešní tašky a kabřinec

Vnější Ø mm	Ø otvoru mm	Provedení	Objednací číslo	Cena €/ks	MOM/Bal.j. ks
125	22,23	Broušení na sucho	85 04596527	24,50	1



## Diamantový brusný talíř Power Duo

- Dvouřadý brusný hrnec
- Použití v úhlových bruskách nebo bruskách na podlahu
- Ideální na beton, kabřinec, litý potěr, cihly a stavební materiály obecně

Vnější Ø mm	Ø otvoru mm	Provedení	Objednací číslo	Cena €/ks	MOM/Bal.j. ks
125	22,23	Broušení na sucho	85 04596528	29,50	1





## Hrubovací brusný kotouč na ocel

- Velmi vysoký brusný výkon a velmi dlouhá životnost
- Pro obrábění svarů, srážení hran a odhrotování

Vnější Ø mm	Tloušťka mm	Tvar talíře	Ø otvoru mm	Max. otáčky min <sup>-1</sup>	Objednávací číslo	Cena €/ks	MOM/Bal.j. ks
115	6	Prohnutý	22,23	13300	85 04596529	1,20	1
125	6	Prohnutý	22,23	12250	85 04596530	1,35	1
180	6	Prohnutý	22,23	8500	85 04596531	2,35	1
180	8	Prohnutý	22,23	8500	85 04596532	3,15	1
230	8	Prohnutý	22,23	6650	85 04596533	4,55	1



## Hrubovací brusný kotouč na nerez

- Velmi vysoký brusný výkon a velmi dlouhá životnost
- Zrno a pojivo přizpůsobené pro broušení za studena pro redukcí zabarvení
- Bez přídavku plniv obsahujících železo, síru nebo chlór

Vnější Ø mm	Tloušťka mm	Tvar talíře	Ø otvoru mm	Max. otáčky min <sup>-1</sup>	Objednávací číslo	Cena €/ks	MOM/Bal.j. ks
115	6	Prohnutý	22,23	13300	85 04596534	1,20	1
125	6	Prohnutý	22,23	12250	85 04596535	1,35	1
180	6	Prohnutý	22,23	8500	85 04596536	2,35	1



## Hrubovací brusný kotouč na hliník

- Speciálně vyvinutý systém zrn a pojiva
- Zabraňuje zatížení a zesklotění kotoučů
- Pro obrábění hliníku a neželezných kovů

Vnější Ø mm	Tloušťka mm	Tvar talíře	Ø otvoru mm	Max. otáčky min <sup>-1</sup>	Objednávací číslo	Cena €/ks	MOM/Bal.j. ks
115	6	Prohnutý	22,23	13300	85 04596537	1,20	1
125	6	Prohnutý	22,23	12250	85 04596538	1,35	1
180	6	Prohnutý	22,23	8500	85 04596539	3,15	1



## Lamelový brusný kotouč, normální korund, zaoblený

- Normální korund
- Nosný materiál z vláken
- Dobrý úběr a dobrá životnost
- Zvláště vhodný pro obrábění oceli, hliníku a neželezných kovů

Vnější Ø mm	Zrnitost	Ø otvoru mm	Max. otáčky min <sup>-1</sup>	Objednací číslo	Cena €/ks	MOM/Bal.j. ks
115	40	22,23	13300	85 04596540	1,75	1
115	60	22,23	13300	85 04596541	1,75	1
115	80	22,23	13300	85 04596542	1,75	1
115	120	22,23	13300	85 04596543	1,75	1
125	40	22,23	12250	85 04596544	2,05	1
125	60	22,23	12250	85 04596545	2,05	1
125	80	22,23	12250	85 04596546	2,05	1
125	120	22,23	12250	85 04596547	2,05	1



## Lamelový brusný kotouč, zirkonkorund, rovný

- Zirkonkorund
- Nosný materiál z vláken
- Velmi dobrý úběr a dobrá životnost
- Bez obsahu železa, síry a chlóru v pojivu
- Pro nerezové, kyselinovzdorné a vysokopevnostní oceli a plechy, jakož i konstrukční a nástrojové oceli

Vnější Ø mm	Zrnitost	Ø otvoru mm	Max. otáčky min <sup>-1</sup>	Objednací číslo	Cena €/ks	MOM/Bal.j. ks
115	40	22,23	13300	85 04596548	2,05	1
115	60	22,23	13300	85 04596549	2,05	1
115	80	22,23	13300	85 04596550	2,05	1
125	40	22,23	12250	85 04596551	2,25	1
125	60	22,23	12250	85 04596552	2,25	1
125	80	22,23	12250	85 04596553	2,25	1



## Lamelový brusný kotouč, zirkonkorund, zaoblený

- Zirkonkorund
- Nosný materiál z vláken
- Velmi dobrý úběr a dobrá životnost
- Bez obsahu železa, síry a chlóru v pojivu
- Pro nerezové, kyselinovzdorné a vysokopevnostní oceli a plechy, jakož i konstrukční a nástrojové oceli

Vnější Ø mm	Zrnitost	Ø otvoru mm	Max. otáčky min <sup>-1</sup>	Objednací číslo	Cena €/ks	MOM/Bal.j. ks
115	40	22,23	13300	85 04596554	1,95	1
115	60	22,23	13300	85 04596555	1,95	1
115	80	22,23	13300	85 04596556	1,95	1
125	40	22,23	12250	85 04596557	2,15	1
125	60	22,23	12250	85 04596558	2,15	1
125	80	22,23	12250	85 04596559	2,15	1



## Lamelový brusný kotouč, keramické zrna, zaoblený

- Keramické zrna
- Nosný materiál z vláken
- Velmi vysoký úběr a velmi dobrá životnost
- Bez obsahu železa, síry a chlóru v pojivu
- Zvláště vhodné pro zpracování ušlechtilé oceli, vysokopevnostních slitin a oceli

Vnější Ø mm	Zrnitost	Ø otvoru mm	Max. otáčky min <sup>-1</sup>	Objednací číslo	Cena €/ks	MOM/Bal.j. ks
115	40	22,23	13300	85 04596560	2,50	1
115	60	22,23	13300	85 04596561	2,50	1
115	80	22,23	13300	85 04596562	2,50	1
125	40	22,23	12250	85 04596563	2,75	1
125	60	22,23	12250	85 04596564	2,75	1
125	80	22,23	12250	85 04596565	2,75	1



## Fibrový brusný kotouč, korund

- Nosný materiál z vulkánfibru
- Hustý posyp
- Pro univerzální broušení, jako např. odstranění rzi, okují a otřepů kovů

Vnější Ø mm	Zrnitost	Ø otvoru mm	Objednáací číslo	Cena €/ks	MOM/Bal.j. ks
115	40	22	85 03808155	0,45	1
115	60	22	85 03808154	0,45	1
115	80	22	85 03808153	0,45	1
125	40	22	85 03808152	0,60	1
125	60	22	85 03808151	0,55	1
125	80	22	85 03808150	0,50	1
180	40	22	85 03808149	0,80	1
180	60	22	85 03808148	0,80	1
180	80	22	85 03808147	0,75	1

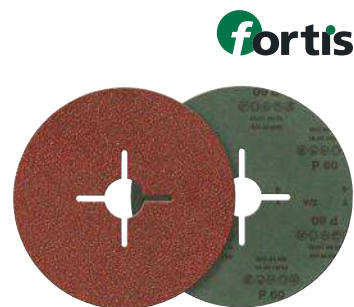

## Fibrový brusný kotouč, zirkonkorund

- Nosný materiál z vulkánfibru
- Vysoký úběr
- Pro hrubé broušení, zvláště vhodné pro těžko obrábitelné materiály, jako např. nerez, k odstranění rzi, okují a otřepů kovů

Vnější Ø mm	Zrnitost	Ø otvoru mm	Objednáací číslo	Cena €/ks	MOM/Bal.j. ks
115	24	22	85 03808136	0,65	1
115	36	22	85 03808135	0,60	1
115	60	22	85 03808134	0,50	1
115	80	22	85 03808133	0,50	1
115	120	22	85 03808132	0,55	1
125	24	22	85 03808131	0,75	1
125	36	22	85 03808130	0,75	1
125	60	22	85 03808129	0,60	1
125	80	22	85 03808128	0,55	1
125	120	22	85 03808127	0,55	1
180	24	22	85 03808126	1,35	1
180	36	22	85 03808125	1,35	1
180	60	22	85 03808124	1,00	1
180	80	22	85 03808123	1,00	1
180	120	22	85 03808122	0,95	1



## Opěrný talíř pro fibrové brusné kotouče

- Vysoce zatížitelný, pružný, odolný proti opotřebení a oděru
- Pro obvodové rychlosti do 80 m/s
- Použitelné pro obrábění ploch, mírných kontur a rohů

Pro Ø kotouče mm	Upnutí	Objednáací číslo	Cena €/ks	MOM/Bal.j. ks
115	M14	85 03807384	3,75	1
125	M14	85 03807385	4,05	1
180	M14	85 03807386	6,05	1



## Opěrný talíř pro fibrové brusné kotouče, s chladicími žebry

- Vysoce zatížitelný, odolný proti opotřebení a oděru
- Opěrný talíř vyztužený žebry
- Tuhé provedení pro robustní použití zejména v ploše a v oblasti hran
- Pro obvodové rychlosti do 80 m/s

Pro Ø kotouče mm	Upnutí	Objednáací číslo	Cena €/ks	MOM/Bal.j. ks
115	M14	85 03807387	5,95	1
125	M14	85 03807388	6,75	1
180	M14	85 03807389	10,35	1



## Brusná tkanina, modrá

- Korund
- Stabilní tkanina
- Pojivo z umělé pryskyřice
- Hustý posyp
- Vhodné pro všeobecné broušení kovu

Zrnitost	Šířka mm	Délka mm	Objednací číslo	Cena €/ks	MOM/Bal.j. ks
40	230	280	85 03808170	0,36	1
60	230	280	85 03808169	0,36	1
80	230	280	85 03808168	0,36	1
100	230	280	85 03808167	0,36	1
120	230	280	85 03808166	0,36	1
150	230	280	85 03808165	0,36	1
180	230	280	85 03808164	0,36	1
240	230	280	85 04578074	0,36	1
320	230	280	85 04578073	0,36	1
400	230	280	85 04578072	0,36	1

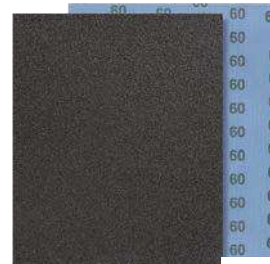
## Brusná tkanina, hnědá

- Korund
- Flexibilní tkanina
- Pojivo z umělé pryskyřice
- Hustý posyp
- Vhodné pro obecné broušení dřeva a kovu

Zrnitost	Šířka mm	Délka mm	Objednací číslo	Cena €/ks	MOM/Bal.j. ks
40	230	280	85 03808177	0,60	1
60	230	280	85 03808176	0,60	1
80	230	280	85 03808175	0,60	1
100	230	280	85 03808174	0,60	1
120	230	280	85 03808173	0,60	1
150	230	280	85 03808172	0,60	1
180	230	280	85 03808171	0,60	1

## Brusný papír, voděodolný

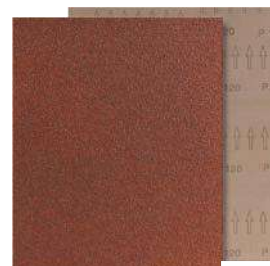
- Zrno z karbidu křemíku
- Papírová podložka
- Rovnoměrný rozptyl
- Ideální pro natěrače a lakování karosérií

Zrnitost	Šířka mm	Délka mm	Objednací číslo	Cena €/ks	MOM/Bal.j. ks
100	230	280	85 03808163	0,35	1
120	230	280	85 03808162	0,35	1
150	230	280	85 03808161	0,35	1
180	230	280	85 03808160	0,35	1
240	230	280	85 03808159	0,35	1
320	230	280	85 03808158	0,35	1
400	230	280	85 03808157	0,35	1
600	230	280	85 03808156	0,35	1



## Brusný papír, korund, SB

- Korund
- Papírová podložka
- Hustý posyp
- Vhodné pro oscilační hlazení k všeobecnému broušení dřeva a kovu

Dodávka: 10 listů v SB balení.

Zrnitost	Šířka mm	Délka mm	Počet otvorů	Objednáací číslo	Cena €/ks	MOM/Bal.j. ks
40	93	230	8	85 03808078	3,35	1
80	93	230	8	85 03808077	2,75	1
120	93	230	8	85 03808076	2,75	1
180	93	230	8	85 03808075	2,75	1
40	115	280	14	85 03808070	4,35	1
80	115	280	14	85 03808069	3,75	1
120	115	280	14	85 03808068	3,35	1
180	115	280	14	85 03808067	3,35	1



93 x 230 mm



115 x 280 mm

## Brusný kotoučový výsek na suchý zip, korund, SB

- Korund
- Papírová podložka se suchým zipem
- Hustý posyp
- Vhodné pro oscilační hlazení k všeobecnému broušení dřeva a kovu

Dodávka: V SB obalu.

Zrnitost	Šířka mm	Délka mm	Počet otvorů	Obsah	Objednáací číslo	Cena €/ks	MOM/Bal.j. ks
40	93	178	8	6 listů	85 03808082	4,75	1
80	93	178	8	6 listů	85 03808081	4,35	1
120	93	178	8	6 listů	85 03808080	4,05	1
180	93	178	8	6 listů	85 03808079	4,05	1
40	115	230	14	10 listů	85 03808074	5,95	1
80	115	230	14	10 listů	85 03808073	4,95	1
120	115	230	14	10 listů	85 03808072	4,75	1
180	115	230	14	10 listů	85 03808071	4,75	1



93 x 178 mm



115 x 230 mm

## Brusný kotoučový výsek na suchý zip, korund

- Korund
- Papírová podložka se suchým zipem
- Uzavřený posyp
- S odsávacími otvory Ø 10 mm
- Vhodné k odstranění rzi a barvy, jakož i broušení dřeva a kovu

Vnější Ø mm	Zrnitost	Objednáací číslo	Cena €/ks	MOM/Bal.j. ks
115	40	85 03808146	0,25	1
115	60	85 03808145	0,25	1
115	80	85 03808144	0,20	1
115	100	85 03808143	0,20	1
115	120	85 03808142	0,20	1
125	40	85 03808141	0,25	1
125	60	85 03808140	0,25	1
125	80	85 03808139	0,20	1
125	100	85 03808138	0,20	1
125	120	85 03808137	0,20	1

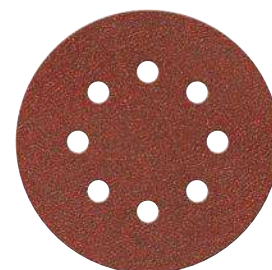

## Brusný kotoučový výsek na suchý zip, korund, bílý

- Korund, bílý
- Papírová podložka se suchým zipem
- Otevřený posyp
- S odsávacími otvory Ø 10 mm
- Ideální pro broušení základních nátěrů, tmelů, laků, plniv, materiálů vyztužených vlákny, plastů, hliníku a ocelových plechů

**Dodávka:** 6 kotoučů v SB balení.

Vnější Ø mm	Zrnitost	Počet otvorů	Objednací číslo	Cena €/ks	MOM/Bal.j. ks
125	40	8	85 03808094	2,75	1
125	80	8	85 03808093	2,50	1
125	120	8	85 03808092	2,50	1
125	240	8	85 03808091	2,50	1



## Opěrný talíř pro brusné kotouče se suchým zipem

- Elastický talíř
- Pro upevnění brusných kotoučů na suchý zip na úhlové brusky

Pro Ø kotouče mm	Upnutí	Objednací číslo	Cena €/ks	MOM/Bal.j. ks
115	M14	85 03807390	5,35	1
125	M14	85 03807391	5,95	1
180	M14	85 03807392	12,95	1



## Přilnavý podpěrný talíř excentru

- S více otvory pro rychlé odsávání prachu z broušení
- Pro upevnění brusných kotoučů na suchý zip s odsávacími otvory

Pro Ø kotouče mm	Tvrdost	Upnutí	Objednací číslo	Cena €/ks	MOM/Bal.j. ks
150	tvrdý	M6	85 03807393	31,00	1
150	měkký	M6	85 03807394	31,00	1





## Brusný papír se suchým zipem, trojúhelníkový, korund, SB

- Korund
- Papírová podložka se suchým zipem
- Polootevřený posyp
- 6 odsávacích otvorů s Ø 8 mm na kružnici s Ø 52 mm
- Vhodné pro trojúhelníkové brusky k obecnému broušení dřeva a kovu

**Dodávka:** 6 listů v SB balení.

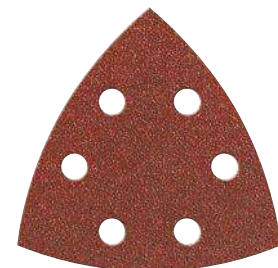
Šířka mm	Délka mm	Zrnitost	Objednací číslo	Cena €/ks	MOM/Bal.j. ks
94	94	40	85 03808090	2,35	1
94	94	80	85 03808089	2,15	1
94	94	120	85 03808088	2,05	1
94	94	180	85 03808087	2,05	1

## Brusný papír se suchým zipem, trojúhelníkový, korund, bílý, SB

- Korund, bílý
- Papírová podložka se suchým zipem
- Otevřený posyp
- 6 odsávacích otvorů s Ø 8 mm na kružnici s Ø 52 mm
- Pro použití na trojúhelníkových bruskách pro broušení základních nátěrů, tmelů, laků, plniv, materiálů vyztužených vlákny, plastů, hliníku a ocelových plechů

Dodávka: 6 listů v SB balení.

Šířka mm	Délka mm	Zrnitost	Objednací číslo	Cena €/ks	MOM/Bal.j. ks
94	94	40	85 03808086	2,35	1
94	94	80	85 03808085	1,95	1
94	94	120	85 03808084	1,95	1
94	94	240	85 03808083	1,95	1





## Brusný tkaninový pás, korund

- Korund
- Těžký, robustní tkaninový nosič
- Vhodný pro použití na ručních elektrických pásových bruskách
- Pro obecné broušení dřeva, železa, oceli, neželezných kovů a všech slitin

Dodávka: 3 pásy v SB balení.

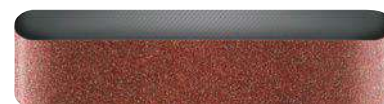
Šířka mm	Délka mm	Zrnitost	Objednací číslo	Cena €/ks	MOM/Bal.j. ks
65	410	40	85 03808121	3,75	1
65	410	60	85 03808120	3,50	1
65	410	80	85 03808119	3,35	1
65	410	120	85 03808118	3,35	1
65	410	180	85 03808117	3,35	1
75	533	40	85 03808116	4,75	1
75	533	60	85 03808115	4,75	1
75	533	80	85 03808114	4,50	1
75	533	120	85 03808112	4,50	1
75	533	180	85 03808111	4,50	1
100	560	40	85 03808110	5,35	1
100	560	60	85 03808109	5,35	1
100	560	80	85 03808108	5,15	1
100	560	120	85 03808107	5,15	1
100	560	180	85 03808106	5,15	1

## Sada TK technických fréz, ozubení 3 PLUS

- Vysoký úběr materiálu
- Ø stopky 6 mm
- Na litinu, ocel, ušlechtilou ocel, niklové a titanové slitiny

**Dodávka:** V plastovém boxu s pěnovou vložkou.

### Obsah:

- 2 technické frézy, cylindrické, 8 x 20; 10 x 20 mm
- 2 technické frézy, válcové zaoblené, 8 x 20; 10 x 20 mm
- 2 technické frézy, kuželové, 8 x 6; 10 x 8 mm
- 1 technická fréza kruhová zaoblená, 8 x 20 mm
- 2 technické frézy, zaoblené s hrotem, 10 x 20; 12 x 25 mm
- 1 technická fréza, kuželová zaoblená, 10 x 20 mm

Počet	Objednací číslo	Cena €/ks	MOM/Bal.j. ks
10 ks	85 04461763	81,00	1



## Sada TK malých technických fréz, ozubení 3

- Ø stopky 3 mm
- Celková délka 38 mm
- Na litinu, ocel do 60 HRC, nerez, oceli legované niklem a titanem, mosaz a bronz

**Dodávka:** V plastovém boxu.

### Obsah:

- 1 technická fréza, cylindrická 3 x 14 mm
- 1 technická fréza, cylindrická, s čelním ozubením 3 x 14 mm
- 1 technická fréza, válcová 3 x 14 mm
- 1 technická fréza, kulová 2,7 x 3 mm
- 1 technická fréza půlkruhová, 3 x 14 mm
- 1 technická fréza 3 x 14 mm
- 1 technická fréza, kapkovitá 3 x 6 mm
- 1 technická fréza, plaménková 3 x 6 mm
- 1 technická fréza, kuželová zaoblená, 3 x 14 mm
- 1 technická fréza, kuželová s hrotem, 3 x 11 mm

Počet	Objednací číslo	Cena €/ks	MOM/Bal.j. ks
10 ks	85 04442208	18,00	1



## Sada TK technických fréz, ozubení 3

- Povlak Bluetec, zabraňuje tvorbě nárustků a prodlužuje životnost frézy
- Stopka Ø 3 mm
- Celková délka 38 mm
- Na litinu, ocel do 60 HRC, nerez, oceli legované niklem a titanem, mosaz a bronz

**Dodávka:** V plastovém boxu.

### Obsah:

- 1 technická fréza, cylindrická 3 x 14 mm
- 1 technická fréza, cylindrická, s čelním ozubením 3 x 14 mm
- 1 technická fréza, válcová 3 x 14 mm
- 1 technická fréza, kulová 2,7 x 3 mm
- 1 technická fréza půlkruhová, 3 x 14 mm
- 1 technická fréza 3 x 14 mm
- 1 technická fréza, kapkovitá 3 x 6 mm
- 1 technická fréza, plaménková 3 x 6 mm
- 1 technická fréza, kuželová zaoblená, 3 x 14 mm
- 1 technická fréza, kuželová s hrotem, 3 x 11 mm

Počet	Objednací číslo	Cena €/ks	MOM/Bal.j. ks
10 ks	85 04442207	52,50	1





## Ruční drátěný kartáč, ocelový drát

- Tělo z bukového dřeva s oblémi hranami a otvorem pro zavěšení
- Ocelový drát, hladký
- Pro snadné odstraňování rzi a čištění

Počet řad	Pracovní délka mm	Tloušťka lemu mm	Délka osazení mm	Celková délka mm	Objednací číslo	Cena €/ks	MOM/Bal.j. ks
2	145	0,35	25	295	85 03228846	1,05	1
3	145	0,35	25	295	85 03228845	1,15	1
4	145	0,35	25	295	85 03228844	1,35	1
5	145	0,35	25	295	85 03228843	1,50	1
6	145	0,35	25	295	85 03228842	1,65	1



fortis

## Ruční drátěný kartáč, mosazný drát

- Tělo z bukového dřeva s oblémi hranami a otvorem pro zavěšení
- Mosazný drát, vlnitý
- Pro snadné odstraňování rzi a čištění

Počet řad	Pracovní délka mm	Tloušťka lemu mm	Délka osazení mm	Celková délka mm	Objednací číslo	Cena €/ks	MOM/Bal.j. ks
2	145	0,3	25	295	85 03806370	2,15	1
3	145	0,3	25	295	85 03228841	2,50	1
4	145	0,3	25	295	85 03228840	2,95	1
5	145	0,3	25	295	85 03228839	3,35	1



fortis

## Ruční drátěný kartáč, ocelový drát nerezový

- Tělo z bukového dřeva s oblémi hranami a otvorem pro zavěšení
- Nerezový drát, hladký
- Pro snadné odstraňování rzi a čištění

Počet řad	Pracovní délka mm	Tloušťka lemu mm	Délka osazení mm	Celková délka mm	Objednací číslo	Cena €/ks	MOM/Bal.j. ks
2	145	0,3	25	295	85 03806371	2,50	1
3	145	0,3	25	295	85 03228838	2,95	1
4	145	0,3	25	295	85 03228837	3,30	1
5	145	0,3	25	295	85 03228836	3,65	1



fortis

NEREZ

## Kartáč na zapalovací svíčky

- Tělo z bukového dřeva
- Mosazný drát, vlnitý
- Na čištění zapalovacích svíček

Počet řad	Pracovní délka mm	Pracovní šířka mm	Tloušťka lemu mm	Délka osazení mm	Celková délka mm	Objednací číslo	Cena €/ks	MOM/Bal.j. ks
3	45	15	0,2	18	189	85 03228835	1,50	1



fortis

## Kartáč na čištění pilníku

- Tělo z bukového dřeva s oblémi hranami a otvorem pro zavěšení
- Ocelový pás, hřeblový pás, hladký
- Šířka 40 mm
- Pro čištění zanesených pilníků

Pracovní délka mm	Celková délka mm	Objednací číslo	Cena €/ks	MOM/Bal.j. ks
115	235	85 03228834	2,50	1



fortis

## Ruční drátěný kartáč, ocelový drát

- Tělo kartáče provedeno jako ocelová lišta
- Plastová rukojeť
- Ocelový drát, vlnitý
- Pro jakékoli čištění

Pracovní délka mm	Tloušťka lemu mm	Délka osazení mm	Celková délka mm	Objednací číslo	Cena €/ks	MOM/Bal.j. ks
140	0,3	25	265	85 04678615	1,65	1



**fortis**

## Ruční drátěný kartáč, ocelový drát nerezový

- Tělo kartáče provedeno jako ocelová lišta
- Plastová rukojeť
- Nerezový ocelový drát, vlnitý
- Pro jakékoli čištění

Pracovní délka mm	Tloušťka lemu mm	Délka osazení mm	Celková délka mm	Objednací číslo	Cena €/ks	MOM/Bal.j. ks
140	0,3	25	265	85 04678616	2,75	1



**fortis**

NEREZ

## Ruční drátěný kartáč, mosazný drát

- Tělo kartáče provedeno jako ocelová lišta
- Plastová rukojeť
- Mosazný drát, vlnitý
- Pro jakékoli čištění

Pracovní délka mm	Tloušťka lemu mm	Délka osazení mm	Celková délka mm	Objednací číslo	Cena €/ks	MOM/Bal.j. ks
140	0,3	25	265	85 04678617	1,65	1



**fortis**

## Ruční drátěný kartáč, ocelový drát, se škrabkou

- Těleso z plastu
- Pozinkovaný ocelový drát, hladký
- Se škrabkou
- Pro snadné odstraňování rzi a čištění

Počet řad	Pracovní délka mm	Tloušťka lemu mm	Délka osazení mm	Celková délka mm	Objednací číslo	Cena €/ks	MOM/Bal.j. ks
4	125	0,35	23	280	85 04678618	2,50	1



**fortis**

## Hrcový kartáč

- Tvrdý ocelový drát, vlnitý
- Pro snadné až středně náročné odstraňování rzi a odstraňování ořepu, především o obrábění velkých ploch

Ø kartáče mm	Tloušťka lemu mm	Počet závitů	Max. otáčky min <sup>-1</sup>	Objednací číslo	Cena €/ks	MOM/Bal.j. ks
60	0,3	M14 x 2,0	12500	85 03228833	3,75	1
80	0,3	M14 x 2,0	8500	85 03809281	5,50	1



fortis



## Hrcový kartáč

- Nerezový ocelový drát, vlnitý
- Pro snadné až středně náročné čištění
- Pro odstraňování ořepu, odstraňování rzi, leštění, odstraňování barvy, základní barvy, laku, okují, atd.

Ø kartáče mm	Tloušťka lemu mm	Počet závitů	Max. otáčky min <sup>-1</sup>	Objednací číslo	Cena €/ks	MOM/Bal.j. ks
60	0,3	M14 x 2,0	12500	85 03809284	7,15	1
80	0,3	M14 x 2,0	8500	85 03809285	10,50	1



fortis

NEREZ



## Hrcový kartáč

- Tvrdý ocelový drát, copánkový
- Pro náročné čištění a obrábění velkých ploch

Ø kartáče mm	Tloušťka lemu mm	Počet závitů	Max. otáčky min <sup>-1</sup>	Objednací číslo	Cena €/ks	MOM/Bal.j. ks
65	0,35	M14	12500	85 03809642	7,75	1
80	0,5	M14	8500	85 03809282	6,95	1
100	0,5	M14	8500	85 03809283	9,15	1
120	0,5	M14	6500	85 03809643	12,15	1



fortis



## Hrcový kartáč

- Nerezový ocelový drát, copánkový
- Pro náročné čištění a obrábění velkých ploch
- Pro odstranění barev, ořepu, nečistot, rzi atd.

Ø kartáče mm	Tloušťka lemu mm	Počet závitů	Max. otáčky min <sup>-1</sup>	Objednací číslo	Cena €/ks	MOM/Bal.j. ks
65	0,5	M14	12500	85 03809286	11,95	1
80	0,5	M14	8500	85 03809287	15,95	1
100	0,5	M14	8500	85 03809644	20,35	1



fortis

NEREZ



## Hrcový kartáč, s opěrným prstencem

- Tvrdý ocelový drát, copánkový
- Pro snadné až středně náročné odstraňování rzi a odstraňování ořepu, především pro obrábění velkých ploch
- Pro jednoruční úhlovou brusku

Ø kartáče mm	Tloušťka lemu mm	Počet závitů	Max. otáčky min <sup>-1</sup>	Objednací číslo	Cena €/ks	MOM/Bal.j. ks
65	0,5	M14	12500	85 03228832	6,75	1
100	0,8	M14	8500	85 03228831	12,15	1



fortis



## Miskový kartáč

- Tvrzený ocelový drát, copánkový
- Pro náročné čištění
- Pro obrábění obtížně přístupných míst, jako např. rohů, hran, úhlů atd.
- Pro odstraňování okují, rzi, laku atd. a ke zdrsnění povrchu

Ø kartáče mm	Tloušťka lemu mm	Počet závitů	Max. otáčky min <sup>-1</sup>	Objednací číslo	Cena €/ks	MOM/Bal.j. ks
100	0,5	M14 x 2,0	12500	85 03228830	4,95	1
115	0,5	M14 x 2,0	12500	85 03809288	8,05	1



**fortis**



## Miskový kartáč

- Nerezový ocelový drát, copánkový
- Pro náročné čištění
- Pro obrábění obtížně přístupných míst, jako např. rohů, hran, úhlů atd.
- Pro odstraňování okují, rzi, laku atd. a ke zdrsnění povrchu

Ø kartáče mm	Tloušťka lemu mm	Počet závitů	Max. otáčky min <sup>-1</sup>	Objednací číslo	Cena €/ks	MOM/Bal.j. ks
100	0,5	M14 x 2,0	12500	85 03809289	7,50	1



**fortis**

NEREZ



## Kruhový kartáč

- Tvrzený ocelový drát, copánkový
- Pro jednoruční úhlovou brusku
- Agresivní provedení pro extrémní použití, s vysokými obvodovými rychlostmi
- Na odstranění okují, odhrotování, odstranění rzi, odstranění zbytků lepidel a laků, pro čištění a přípravu před svařováním

Ø kartáče mm	Tloušťka lemu mm	Pracovní šířka mm	Ø otvoru mm	Max. otáčky min <sup>-1</sup>	Objednací číslo	Cena €/ks	MOM/Bal.j. ks
115	0,5	12	22,23	12500	85 03228829	7,95	1
125	0,5	13	22,23	12500	85 03809294	7,35	1



**fortis**



## Nástrojový kruhový kartáč

- Tvrzený ocelový drát, vlnitý
- Pro odstraňování okují, barvy, rzi a pro čištění obtížně přístupných míst, vnitřních ploch a drážek, pro použití na vrtačkách a rovinných bruskách

Ø kartáče mm	Tloušťka lemu mm	Délka osazení mm	Pracovní šířka mm	Ø stopky mm	Max. otáčky min <sup>-1</sup>	Objednací číslo	Cena €/ks	MOM/Bal.j. ks
40	0,3	10	7	6	18000	85 03809290	2,25	1
50	0,3	13	10	6	15000	85 03809291	2,75	1
60	0,3	15	10	6	15000	85 03809292	3,65	1
70	0,3	15	12	6	15000	85 03809293	4,25	1
80	0,3	20	12	6	15000	85 03809645	4,85	1



**fortis**



## Nástrojový kruhový kartáč, úzký

- Tvrzený ocelový drát, vlnitý
- Pro odstraňování okují, barvy, rzi a pro čištění obtížně přístupných míst, vnitřních ploch a drážek, pro použití na vrtačkách a rovinných bruskách

Ø kartáče	Tloušťka lemu	Délka osazení	Pracovní šířka	Ø stopky	Max. otáčky	Objednací číslo	Cena	MOM/Bal.j.
mm	mm	mm	mm	mm	min <sup>-1</sup>		€/ks	ks
100	0,2	22	12	6	4500	85 03228828	9,15	1
100	0,3	22	12	6	4500	85 03228827	7,95	1



fortis



## Nástrojový kruhový kartáč

- Nerezový ocelový drát, vlnitý
- Pro odstraňování okují, barvy, rzi a pro čištění obtížně přístupných míst, vnitřních ploch a drážek, pro použití na vrtačkách a rovinných bruskách

Ø kartáče	Tloušťka lemu	Pracovní šířka	Ø stopky	Max. otáčky	Objednací číslo	Cena	MOM/Bal.j.
mm	mm	mm	mm	min <sup>-1</sup>		€/ks	ks
40	0,2	11	6	18000	85 03809296	4,85	1
50	0,2	17	6	15000	85 03809297	6,50	1
60	0,2	18	6	15000	85 03809298	7,65	1
70	0,3	18	6	15000	85 03809299	9,75	1
80	0,3	19	6	15000	85 03809300	10,35	1



fortis

NEREZ



## Nástrojový kruhový kartáč

- Karbid křemíku na nylonových vláknech
- Přizpůsobí se optimálně obrysům obrobku, rovnoměrné uvolnění brusných zrn zajišťující rovnoměrný úběr
- Pro odstraňování laku a prachu, čištění a strukturování dřeva
- Pro použití na vrtačkách a rovinných bruskách

Ø kartáče	Zrnitost	Ø stopky	Max. otáčky	Objednací číslo	Cena	MOM/Bal.j.
mm		mm	min <sup>-1</sup>		€/ks	ks
75	80	6	4500	85 03809301	3,75	1
100	80	6	4500	85 03809646	4,35	1

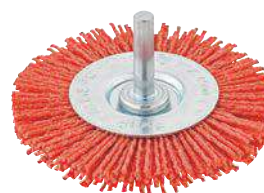

fortis



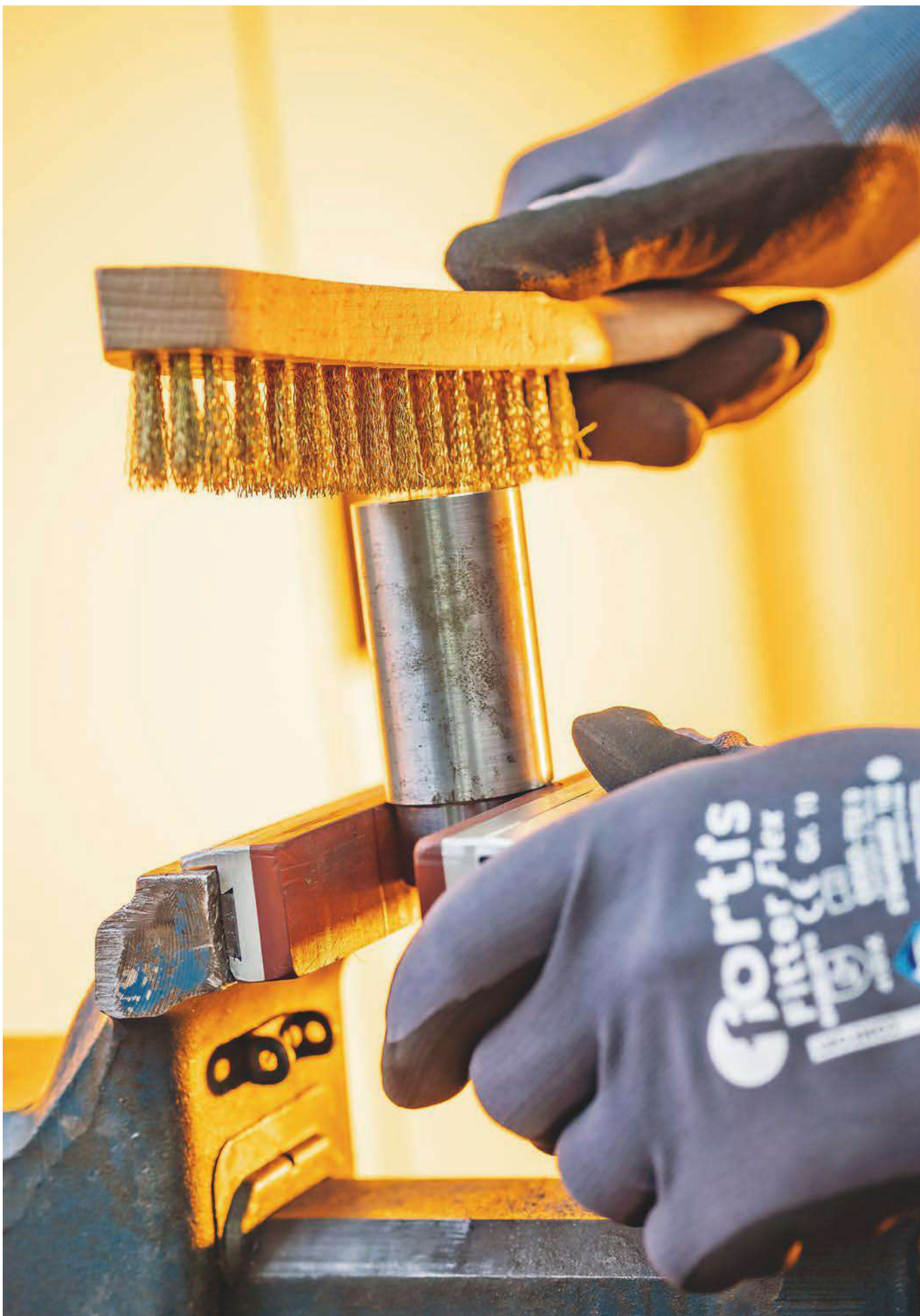



## RUČNÍ NÁSTROJE

BITY	STRANA 8/72
DÍLENSKÉ VOZÍKY	STRANA 8/36
DLÁTA	STRANA 8/119
KLADÍVKA	STRANA 8/112
KOMBINOVANÉ KLEŠTĚ	STRANA 8/86
LED KAPESNÍ SVÍTILNY	STRANA 8/156
LED SVÍTIDLA	STRANA 8/158
LŽÍCE	STRANA 8/135
MÍCHACÍ NÁSTROJE	STRANA 8/147
MOMENTOVÉ KLÍČE	STRANA 8/35
NŮŽKY NA PLECH	STRANA 8/126
PÁČIDLA	STRANA 8/125
PILY NA KOV	STRANA 8/131
PISTOLE NA KARTUŠE	STRANA 8/144
ŠROUBOVÁKY	STRANA 8/61
STAHOVÁKY	STRANA 8/49
TAŠKA/KUFRY NA NÁŘADÍ	STRANA 8/153
ÚHLOVÉ ŠROUBOVÁKY	STRANA 8/51
VIDLICOVÉ KLÍČE	STRANA 8/2
ZÁMEČNICKÁ Kladiva	STRANA 8/112

## Oboustranný vidlicový klíč

- Matně chromovaný
- Kovaná chromvanadová ocel
- Vidlice klíče zahnutá pod úhlem 15°
- DIN 3110, ISO 3318



Otvor klíče mm	Celková délka mm	Objednací číslo	Cena €/ks	MOM/Bal.j. ks
6 x 7	122	85 03229073	1,35	1
8 x 9	140	85 03229074	1,75	1
10 x 11	156	85 03229075	1,75	1
10 x 13	172	85 03229076	1,75	1
12 x 13	172	85 03229077	1,95	1
13 x 15	188	85 03807694	2,25	1
13 x 17	192	85 03807693	2,35	1
14 x 15	190	85 03229078	2,25	1
16 x 17	204	85 03229079	2,35	1
17 x 19	233	85 03229080	2,75	1
18 x 19	223	85 03229081	2,75	1
19 x 22	238	85 03807692	3,15	1
20 x 22	236	85 03229082	3,15	1
21 x 23	250	85 03229083	3,35	1
22 x 24	248	85 03807691	4,15	1
24 x 27	265	85 03229084	3,95	1
25 x 28	280	85 03229085	5,50	1
27 x 30	295	85 03807690	6,35	1
30 x 32	302	85 03229086	6,75	1
30 x 36	310	85 03807689	11,50	1
32 x 36	310	85 03807688	11,95	1
36 x 41	355	85 03807687	14,15	1

## Sada oboustranných vidlicových klíčů

- Matně chromované
- Kovaná chromvanadová ocel
- Vidlice klíče zahnutá pod úhlem 15°
- DIN 3110, ISO 3318



**Dodávka:** V krabici.

Počet	Obsah mm	Objednací číslo	Cena €/ks	MOM/Bal.j. ks
8 ks	6 x 7; 8 x 9; 10 x 11; 12 x 13; 14 x 15; 16 x 17; 18 x 19; 20 x 22	85 03229102	15,75	1
10 ks	6 x 7; 8 x 9; 10 x 11; 12 x 13; 14 x 15; 16 x 17; 18 x 19; 20 x 22; 21 x 23; 24 x 27	85 03807686	22,50	1
12 ks	6 x 7; 8 x 9; 10 x 11; 12 x 13; 14 x 15; 16 x 17; 18 x 19; 20 x 22; 21 x 23; 24 x 27; 25 x 28; 30 x 32	85 03229103	33,50	1



## Vidlicový očkový klíč, zahnutý

- Pochromováno
- Kovaná chromvanadová ocel
- Vidlice klíče zahnutá pod úhlem 15°
- Strana očka zalomená o 10°
- DIN 3113 A



Otvor klíče mm	Celková délka mm	Objednáací číslo	Cena €/ks	MOM/Bal.j. ks
6	100	85 03229016	0,90	1
7	110	85 03229015	0,90	1
8	120	85 03229087	1,00	1
9	130	85 03229088	1,00	1
10	140	85 03229089	1,15	1
11	150	85 03229090	1,15	1
12	160	85 03229091	1,25	1
13	170	85 03229092	1,35	1
14	180	85 03229093	1,40	1
15	190	85 03229094	1,50	1
16	206	85 03807685	1,75	1
17	210	85 03229095	1,75	1
18	210	85 03807684	2,35	1
19	230	85 03229096	2,50	1
20	235	85 03807683	3,35	1
21	240	85 03807682	3,75	1
22	260	85 03229097	3,55	1
24	280	85 03229098	4,50	1
27	310	85 03229099	5,75	1
30	340	85 03229100	6,95	1
32	360	85 03229101	7,65	1
36	385	85 03807681	9,95	1

## Sada vidlicových očkových klíčů

- Pochromováno
- Kovaná chromvanadová ocel
- Vidlice klíče zahnutá pod úhlem 15°
- Strana očka zalomená o 10°
- DIN 3113 A



Dodávka: V krabici.

Počet	Obsah mm	Objednáací číslo	Cena €/ks	MOM/Bal.j. ks
8 ks	8; 9; 10; 11; 13; 14; 17; 19	85 03229104	11,95	1
12 ks	6; 7; 8; 9; 10; 11; 12; 13; 14; 17; 19; 22	85 03229105	18,95	1
12 ks	10; 11; 12; 13; 14; 17; 19; 22; 24; 27; 30; 32	85 03807680	38,50	1

## Vidlicový očkový klíč, zalomený

- Matně chromovaný
- Kovaná chromvanadová ocel
- Vidlice klíče zahnutá pod úhlem 15°
- Strana s očkem hluboce zalomená
- Pro extrémně hluboko uložené nebo zapuštěné matice a šrouby
- DIN 3113 B, ISO 3318



Otvor klíče mm	Celková délka mm	Objednací číslo	Cena €/ks	MOM/Bal.j. ks
6	100	85 03807679	2,05	1
7	112	85 03807678	2,15	1
8	123	85 03807677	2,35	1
9	135	85 03807676	2,35	1
10	147	85 03807675	2,95	1
11	157	85 03807674	3,35	1
12	173	85 03807673	3,65	1
13	182	85 03807672	3,65	1
14	194	85 03807671	3,65	1
15	210	85 03807670	3,65	1
16	218	85 03807669	3,65	1
17	232	85 03807668	3,95	1
18	244	85 03807667	5,15	1
19	254	85 03807666	5,50	1
20	258	85 03807665	6,15	1
21	278	85 03807664	6,35	1
22	287	85 03807663	6,35	1
24	317	85 03807662	6,50	1
27	353	85 03807661	8,75	1
30	390	85 03807660	8,95	1
32	412	85 03807659	10,95	1
36	465	85 03807658	15,50	1

## Sada vidlicových očkových klíčů, zalomených

- Matně chromované
- Kovaná chromvanadová ocel
- Vidlice klíče zahnutá pod úhlem 15°
- Strana s očkem hluboce zalomená
- Pro extrémně hluboko uložené nebo zapuštěné matice a šrouby
- DIN 3113 B, ISO 3318



**Dodávka:** V krabici.

Počet	Obsah mm	Objednací číslo	Cena €/ks	MOM/Bal.j. ks
8 ks	8; 9; 10; 11; 13; 14; 17; 19	85 03807657	28,50	1
12 ks	6; 7; 8; 9; 10; 11; 12; 13; 14; 17; 19; 22	85 03807656	36,50	1
12 ks	10; 11; 12; 13; 14; 17; 19; 22; 24; 27; 30; 32	85 03807655	61,00	1

## Oboustranný očkový klíč

- Matně chromovaný
- Kovaná chromvanadová ocel
- Strana s očkem hluboce zalomená
- Pro extrémně hluboko uložené nebo zapuštěné matice a šrouby
- DIN 838, ISO 3318



Otvor klíče mm	Celková délka mm	Objednáací číslo	Cena €/ks	MOM/Bal.j. ks
6 x 7	182	85 03807654	1,50	1
8 x 9	192	85 03807653	1,75	1
8 x 10	192	85 03807652	2,35	1
10 x 11	203	85 03807651	2,35	1
10 x 13	214	85 03807650	2,35	1
12 x 13	214	85 03807649	2,50	1
13 x 14	227	85 03807648	3,75	1
13 x 17	244	85 03807647	3,75	1
14 x 15	227	85 03807646	3,95	1
16 x 17	244	85 03807645	3,95	1
17 x 19	263	85 03807644	4,35	1
18 x 19	263	85 03807643	4,75	1
19 x 22	286	85 03807642	6,50	1
19 x 24	314	85 03807641	8,75	1
20 x 22	286	85 03807640	8,95	1
22 x 24	314	85 03807639	8,95	1
24 x 27	324	85 03807638	9,15	1
27 x 32	363	85 03807637	11,75	1
30 x 32	363	85 03807636	12,95	1
32 x 36	410	85 03807635	16,35	1
36 x 41	444	85 03807634	17,05	1

## Sada oboustranných očkových klíčů

- Matně chromované
- Kovaná chromvanadová ocel
- Strana s očkem hluboce zalomená
- Pro extrémně hluboko uložené nebo zapuštěné matice a šrouby
- DIN 838, ISO 3318



**Dodávka:** V krabici.

Počet	Obsah mm	Objednáací číslo	Cena €/ks	MOM/Bal.j. ks
8 ks	6 x 7; 8 x 9; 10 x 11; 12 x 13; 14 x 15; 16 x 17; 18 x 19; 20 x 22	85 03807633	27,95	1
10 ks	6 x 7; 8 x 9; 10 x 11; 12 x 13; 14 x 15; 16 x 17; 18 x 19; 20 x 22; 21 x 23; 24 x 27	85 03807632	37,50	1
12 ks	6 x 7; 8 x 9; 10 x 11; 12 x 13; 14 x 15; 16 x 17; 18 x 19; 20 x 22; 21 x 23; 24 x 27; 25 x 28; 30 x 32	85 03807631	54,95	1

## Ráčnový očkový vidlicový klíč

- Matně chromovaný
- Chromvanadová ocel
- Vidlice klíče zahnutá pod úhlem 15°
- Hlava ráčny rovná



Otvor klíče	Úhel zpětného otočení	Celková délka	Počet zubů	Objednací číslo	Cena	MOM/Bal.j.
mm	°	mm			€/ks	ks
8	6	136	60	85 03867280	6,15	1
10	5	160	72	85 03867279	7,35	1
11	5	164	72	85 04547097	8,05	1
12	5	170	72	85 04547096	8,35	1
13	5	180	72	85 03867288	8,50	1
14	5	190	72	85 04547095	9,35	1
15	5	200	72	85 04547094	9,50	1
16	5	212	72	85 04547093	10,15	1
17	5	233	72	85 03867278	11,75	1
18	5	237	72	85 04547092	11,50	1
19	5	250	72	85 03867277	12,15	1
22	5	292	72	85 04547091	17,35	1
24	5	325	72	85 03867276	18,95	1
27	5	359	72	85 04547090	26,35	1
30	5	399	72	85 04547089	34,00	1

## Sada ráčnových očkových vidlicových klíčů

- Matně chromované
- Chromvanadová ocel
- Vidlice klíče pod úhlem 15°
- Hlava ráčny rovná
- Úhel zpětného otočení 6° u 8 mm, 5° od 10 mm



**Dodávka:** V rolovacím pouzdře.

**Obsah:** 5 ráčnových očkových vidlicových klíčů 8; 10; 13; 17; 19 mm.



Počet	Objednací číslo	Cena	MOM/Bal.j.
		€/ks	ks
5 ks	85 04547088	50,50	1

## Sada ráčnových očkových vidlicových klíčů

- Matně chromované
- Chromvanadová ocel
- Vidlice klíče pod úhlem 15°
- Hlava ráčny rovná
- Úhel zpětného otočení 6° u 8 mm, 5° od 10 mm



**Dodávka:** V rolovacím pouzdře.

**Obsah:** 11 ráčnových očkových vidlicových klíčů 8; 10; 11; 12; 13; 14; 15; 16; 17; 18; 19 mm.



Počet	Objednací číslo	Cena	MOM/Bal.j.
		€/ks	ks
11 ks	85 04547087	107,00	1

## Ráčnový očkový vidlicový klíč, přepínatelný

- Matně chromovaný
- Chromvanadová ocel
- Vidlice klíče zahnutá pod úhlem 15°
- Hlava ráčny zahnutá pod úhlem 15°

Otvor klíče	Úhel zpětného otočení	Celková délka	Počet zubů	Objednáací číslo	Cena	MOM/Bal.j.
mm	°	mm			€/ks	ks
8	6	136	60	85 03867287	9,15	1
10	5	160	72	85 03867286	10,50	1
13	5	180	72	85 03867285	11,50	1
17	5	233	72	85 03867284	13,50	1
19	5	250	72	85 03867283	14,50	1
24	5	325	72	85 03867282	23,95	1



## Sada ráčnových očkových vidlicových klíčů, přepínatelných

- Matně chromované
- Chromvanadová ocel
- Vidlice klíče pod úhlem 15°
- Hlava ráčny přepínatelná, zahnutá pod úhlem 15°
- Úhel zpětného otočení 6° u 8 mm, 5° od 10 mm

**Dodávka:** V rolovacím pouzdře.

**Obsah:** 5 ráčnových očkových vidlicových klíčů 8; 10; 13; 17; 19 mm.

Počet	Objednáací číslo	Cena	MOM/Bal.j.
		€/ks	ks
5 ks	85 04547086	63,50	1



## Adaptér nástrčného klíče pro ráčnový klíč

- Chromvanadová ocel
- S tímto adaptérem se z ráčnového klíče stane nástrčný klíč

Pohon	Výstup	Objednáací číslo	Cena	MOM/Bal.j.
mm	inch		€/ks	ks
10	1/4	85 04774269	3,05	1
13	3/8	85 04774270	3,35	1
19	1/2	85 04774271	3,95	1



## Adaptér na bity 1/4" pro ráčnový klíč

- Chromvanadová ocel
- S tímto adaptérem se z ráčnového klíče stane nástrčný klíč
- Pro bity s vnějším šestihranem 1/4"

Pohon	Výstup	Objednáací číslo	Cena	MOM/Bal.j.
mm	inch		€/ks	ks
10	1/4	85 04774272	1,35	1



## Quadro ráčnový očkový vidlicový klíč

- Matně chromovaný
- Chromvanadová ocel
- Krouticí momenty leží nad úrovní DIN 3110
- 4 otvory klíče na jednom klíči

Otvor klíče	Úhel zpětného otočení	Celková délka	Počet zubů	Objednáací číslo	Cena	MOM/Bal.j.
mm	°	mm			€/ks	ks
10 x 13/17 x 19	5	190	72	85 03867274	19,95	1



## Šestihranný trubkový nástrčný klíč

- Matně chromovaný
- Přesně tažená bezešvá ocelová trubka
- DIN 896, ISO 2236, ISO 1085, tvar B
- Průchozí otvor pro ovládání pomocí otočného čepu



Otvor klíče mm	Celková délka mm	Otvor otočného čepu mm	Objednací číslo	Cena €/ks	MOM/Bal.j. ks
6 x 7	100	5	85 03806396	2,15	1
8 x 9	100	6	85 03806397	2,15	1
8 x 10	120	6	85 03806398	2,50	1
10 x 11	120	6	85 03806399	2,50	1
10 x 13	140	8	85 03806400	3,15	1
12 x 13	140	8	85 03806401	3,15	1
13 x 14	140	8	85 03806402	3,35	1
13 x 15	140	8	85 03806403	3,50	1
13 x 17	150	10	85 03806404	3,95	1
14 x 15	140	8	85 03806405	3,75	1
16 x 17	150	10	85 03806406	3,95	1
17 x 19	160	12	85 03806407	5,35	1
18 x 19	160	12	85 03806408	5,50	1
19 x 22	170	12	85 03806409	5,75	1
20 x 22	170	12	85 03806410	5,75	1
21 x 23	185	12	85 03806411	5,75	1
24 x 27	185	14	85 03806412	7,95	1
25 x 28	190	14	85 03806413	8,35	1
30 x 32	225	16	85 03806414	8,75	1
36 x 41	225	18	85 03806415	14,95	1
46 x 50	245	20	85 03806416	27,95	1

## Sada šestihranných trubkových nástrčných klíčů

- Matně chromované
- Přesně tažená bezešvá ocelová trubka
- DIN 896, ISO 2236, ISO 1085, tvar B
- Průchozí otvor pro ovládání pomocí otočného čepu



**Dodávka:** V rolovacím pouzdře.

### Obsah:

8 trubkových nástrčných klíčů 6 x 7; 8 x 9; 10 x 11; 12 x 13; 14 x 15; 16 x 17; 18 x 19; 20 x 22 mm  
1 stupňovitý otočný čep



Počet	Objednací číslo	Cena €/ks	MOM/Bal.j. ks
9 ks	85 03806417	35,50	1

## Stupňovitý otočný čep pro nástrčný klíč

- Kalený a matně chromovaný
- DIN 900



Ø mm	Délka mm	Objednací číslo	Cena €/ks	MOM/Bal.j. ks
5	125	85 03806418	1,15	1
6	160	85 03806419	1,35	1
8	180	85 03806420	1,50	1
10	200	85 03806422	1,75	1
12	250	85 03806423	2,50	1
14	320	85 03806424	3,50	1
16	400	85 03806425	6,35	1
18	500	85 03806426	8,35	1



## Stupňovitý nástrčný čep pro šestihranný trubkový nástrčný klíč

- Kalený a matně chromovaný
- Díky stupňovitému tvaru se otočný čep hodí pro několik velikostí trubkových nástrčných klíčů

Ø mm	Počet stupňů	Délka mm	Objednáací číslo	Cena €/ks	MOM/Bal.j. ks
6; 8; 10; 12	4	280	85 03806428	5,35	1



## Trojhranný nástrčný klíč

- Precizní ocel, pozinkovaná
- DIN 22417

Velikost	Celková délka mm	Ø stopky mm	Délka otočného čepu mm	Ø otočného čepu mm	Objednáací číslo	Cena €/ks	MOM/Bal.j. ks
M4	90	10	50	4	85 04488554	3,35	1
M5	100	12	63	5	85 04488553	3,50	1
M6	112	14	80	6	85 04488552	3,75	1
M8	125	16	100	6	85 04488551	3,95	1
M10	140	20	125	8	85 04488550	4,50	1
M12	160	20	160	10	85 04488549	4,95	1
M16	180	25	200	12	85 04488555	10,95	1



## Stavitelný klíč

- Pochromováno
- Kovaná chromvanadová ocel
- Vidlice klíče pod úhlem 15°
- Laserově vytvořená stupnice v mm

Velikost inch	Otvor klíče mm	Celková délka mm	Objednáací číslo	Cena €/ks	MOM/Bal.j. ks
6	20	150	85 04529517	5,50	1
8	24	200	85 04529516	7,50	1
10	29	250	85 04529515	9,75	1
12	34	300	85 04529514	12,95	1



## Lešenářská ráčna

- Ze speciální oceli
- Přepínání chodu doprava a doleva
- Se středícím hrotem a otvorem pro zajištění k OOP
- Speciální nářadí pro stavbu lešení
- Ideální pro většinu matic na spojkách používaných při stavbě lešení
- S rukojetí sbíhající se do špičky pro šroubování ok a šroubů s okem na lešení
- Pro rovnání trnů a montáž podlážek



Otvor klíče mm	Celková délka mm	Objednací číslo	Cena €/ks	MOM/Bal.j. ks
19; 22	320	85 04735167	12,50	1
19; 24	320	85 05086293	13,35	1

## Tahový očkový klíč

- Matně chromovaný
- Chromvanadová ocel
- Strana s očkem zalomená



Otvor klíče mm	Tloušťka očka mm	Ø stopky mm	Celková délka mm	Objednací číslo	Cena €/ks	MOM/Bal.j. ks
24	17	18,3	180	85 04774611	19,50	1
27	18,5	18,3	190	85 04774612	20,05	1
30	19	18,3	200	85 04774613	21,50	1
32	20	21,3	235	85 04774614	23,60	1
36	20,5	21,3	245	85 04774615	29,25	1
41	23,3	21,3	265	85 04774616	34,35	1
46	23	24,1	280	85 04774617	41,15	1
50	27	24,1	290	85 04774618	47,00	1
55	28	24,1	300	85 04774619	52,00	1



## Trubkový nástavec pro tahový očkový klíč

- Matně chromovaný
- Ocelová trubka
- K prodloužení ramene páky a vynaložení větší síly



Na otvor klíče mm	Vnitřní Ø trubky mm	Celková délka mm	Objednací číslo	Cena €/ks	MOM/Bal.j. ks
24–30	19	460	85 04774620	16,50	1
32–41	22	610	85 04774621	23,50	1
46–55	25	760	85 04774622	36,00	1





## Rázový vidlicový klíč

- Z vysoce legované speciální oceli, fosfátované
- Vidlice klíče pod úhlem 15°
- DIN 133
- Pro mimořádně náročné montážní práce

Otvor klíče mm	Tloušťka ústí mm	Celková délka mm	Objednáací číslo	Cena €/ks	MOM/Bal.j. ks
27	16,5	180	85 04547311	11,50	1
30	17,0	190	85 04547310	14,15	1
32	17,5	195	85 04547309	17,95	1
36	18,5	210	85 04547308	20,50	1
41	19,5	225	85 04547307	28,05	1
46	20,0	255	85 04547306	38,15	1
50	21,5	280	85 04547305	38,50	1
55	24,5	310	85 04547304	49,50	1
60	24,5	320	85 04547303	61,15	1



## Rázový očkový klíč

- Z vysoce legované speciální oceli, fosfátované
- DIN 7444
- Pro mimořádně náročné montážní práce

Otvor klíče mm	Tloušťka očka mm	Norma	Celková délka mm	Objednáací číslo	Cena €/ks	MOM/Bal.j. ks
24	15	ne	160	85 04547322	12,50	1
27	15,5	ano	180	85 04547321	13,95	1
30	16,5	ano	190	85 04547320	13,50	1
32	16,5	ano	195	85 04547319	17,75	1
36	19,5	ano	205	85 04547318	22,50	1
41	20,5	ano	225	85 04547317	22,15	1
46	22,5	ano	240	85 04547316	32,15	1
50	23,5	ano	250	85 04547315	38,50	1
55	25	ano	270	85 04547314	43,00	1
60	26	ano	270	85 04547313	48,00	1
65	29	ano	290	85 04547312	61,00	1
70	33,3	ne	330	85 04823532	65,50	1
75	33,3	ne	330	85 04823533	71,00	1



## Hákový klíč s nosem

- DIN 1810 tvar A
- Chromvanadová ocel, kalená
- Fosfátovaný
- Zaoblené hrany pro lepší manipulaci
- Pro stavěcí matice s drážkou podle DIN 1804 a matice na valivá ložiska podle DIN 981



Rozpětí min.	Rozevření max.	Celková délka	Tloušťka	Norma	Objednací číslo	Cena	MOM/Bal.j.
mm	mm	mm	mm			€/ks	ks
25	28	136	4	ano	85 04488958	3,85	1
30	32	136	4	ano	85 04488959	3,85	1
34	36	170	5	ano	85 04488957	4,55	1
40	42	170	5	ano	85 04488956	4,50	1
45	50	206	6	ano	85 04488955	5,25	1
52	55	206	6	ano	85 04488954	5,35	1
58	62	240	7	ano	85 04488953	7,90	1
68	75	240	7	ano	85 04488952	7,85	1
80	90	280	8	ano	85 04488951	10,60	1
95	100	280	8	ano	85 04488950	10,65	1
110	115	335	10	ano	85 04488949	18,60	1
120	130	335	10	ano	85 04488948	18,60	1
135	145	385	10	ne	85 04488947	23,50	1
155	165	385	10	ne	85 04488946	23,50	1

## Hákový klíč s čepem

- Chromvanadová ocel, kalená
- Fosfátovaný
- Zaoblené hrany pro lepší manipulaci
- Na matice DIN 1816



Rozpětí min.	Rozevření max.	Celková délka	Ø čepu	Tloušťka	Norma	Objednací číslo	Cena	MOM/Bal.j.
mm	mm	mm	mm	mm			€/ks	ks
16	18	110	2,5	3	ano	85 04488945	4,10	1
20	22	110	2,5	3	ano	85 04488944	4,10	1
25	28	136	3,0	4	ano	85 04488943	4,65	1
30	32	136	4,0	4	ano	85 04488942	4,65	1
34	36	170	4,0	5	ano	85 04488941	5,40	1
40	42	170	4,0	5	ano	85 04488940	5,45	1
45	50	206	5,0	6	ano	85 04488939	6,75	1
52	55	206	5,0	6	ano	85 04488938	6,80	1
58	62	240	5,0	7	ano	85 04488937	8,95	1
68	75	240	6,0	7	ano	85 04488936	9,10	1
80	90	280	6,0	8	ano	85 04488935	12,50	1
95	100	280	8,0	8	ano	85 04488934	12,50	1
110	115	335	8,0	8	ne	85 04488933	19,35	1
120	130	335	8,0	8	ne	85 04488932	19,35	1
135	145	380	8,0	8	ne	85 04488931	25,20	1
155	165	380	8,0	8	ne	85 04488930	25,20	1

## Klíč do čelních otvorů

- Chromvanadová ocel, kalená
- Fosfátovaný
- Elektricky navařený čep
- Pro matice se dvěma otvory
- K upnutí brusných a řezných kotoučů na úhlových bruskách



Odstup čepů	Ø čepu	Délka	Tloušťka	Objednací číslo	Cena	MOM/Bal.j.
mm	mm	mm			€/ks	ks
35	5	180	5	85 04488929	4,25	1

## Sada hlavic nástrčných klíčů 1/4"

- Matně chromované
- Kovaná chromvanadová ocel
- Drážka pro pojistnou kuličku
- Rýhování pro uchopení

**Dodávka:** V plastovém boxu s pěnovou vložkou a schématickým zobrazením rozmístění nástrojů ve víku.

### Obsah:

- 1 ráčna s přepínací páčkou
- 12 hlavic šestihranných nástrčných klíčů 4; 5; 5,5; 6; 7; 8; 9; 10; 11; 12; 13; 14 mm
- 1 příčná rukojeť se smýkadlem
- 2 prodloužení 50; 150 mm
- 1 čtyřhranná rukojeť
- 1 kardanový kloub

Počet	Objednací číslo	Cena €/ks	MOM/Balj. ks
18 ks	85 04567540	42,50	1



## Sada hlavic nástrčných klíčů 1/4"

- Matně chromované
- Kovaná chromvanadová ocel
- Hrot z oceli S2, kalený a brunovaný
- Drážka pro pojistnou kuličku
- Rýhování pro uchopení

**Dodávka:** V plastovém boxu s pěnovou vložkou a schématickým zobrazením rozmístění nástrojů ve víku.

### Obsah:

- 1 ráčna s přepínací páčkou
- 12 hlavic šestihranných nástrčných klíčů 4; 5; 5,5; 6; 7; 8; 9; 10; 11; 12; 13; 14 mm
- 4 nástrčné šroubovákové hlavice pro šrouby s vnitřním šestihranem 3; 4; 5; 6 mm
- 2 nástrčné šroubovákové hlavice pro šrouby s drážkou 4; 5,5 mm
- 3 nástrčné šroubovákové hlavice pro šrouby s křížovou drážkou PH 1; PH 2; PH 3
- 3 nástrčné šroubovákové hlavice pro šrouby s křížovou drážkou PZ 1; PZ 2; PZ 3
- 6 nástrčných šroubovákových hlavic pro šrouby s vnitřním TORX® T 10; T 15; T 20; T 25; T 30; T 40
- 1 příčná rukojeť se smýkadlem
- 2 prodloužení 50; 150 mm
- 1 čtyřhranná rukojeť
- 1 kardanový kloub

Počet	Objednací číslo	Cena €/ks	MOM/Balj. ks
36 ks	85 04567539	58,00	1

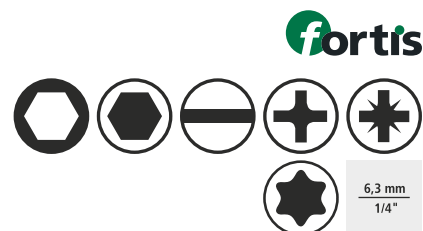

## Sada hlavic nástrčných klíčů 1/4"

- Matně chromované
- Kovaná chromvanadová ocel
- Hrot z oceli S2, kalený a brunovaný
- Drážka pro pojistnou kuličku
- Rýhování pro uchopení

**Dodávka:** V plastovém boxu s pěnovou vložkou a schématickým zobrazením rozmístění nástrojů ve víku.

### Obsah:

- 1 ráčna s přepínací páčkou
- 13 hlavic šestihřanných nástrčných klíčů 4; 4,5; 5; 5,5; 6; 6,5; 7; 8; 9; 10; 11; 12; 13 mm
- 4 hlavice šestihřanných nástrčných klíčů, dlouhých 7; 8; 10; 13 mm
- 7 bitů pro šrouby s vnitřním šestihřanem 2; 2,5; 3; 4; 5; 6; 8 mm
- 3 bity pro šrouby s drážkou 4; 5,5; 6,5 mm
- 7 bitů pro šrouby s křížovou drážkou PH 0; PH 1; PH 1 (2x); PH 2 (2x); PH 3
- 4 bity pro šrouby s křížovou drážkou, délka 75 mm PH 0; PH 1; PH 2; PH 3
- 5 bitů pro šrouby s křížovou drážkou PZ 1 (2x); PZ 2 (2x); PZ 3
- 2 bity pro šrouby s křížovou drážkou, délka 75 mm PZ 1; PZ 2
- 8 bitů pro šrouby s vnitřním TORX® T 8; T 10; T 15; T 20; T 25; T 27; T 30; T 40
- 1 příčná rukojeť se smýkadlem
- 2 prodloužení 50; 100 mm
- 1 ruční držák na bity
- 1 držák na bity 1/4"
- 1 adaptér na bity 25 mm
- 1 adaptér pro nástrčné klíče 1/4" 75 mm

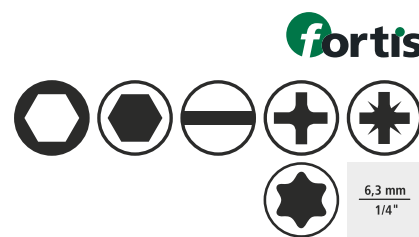

Počet	Objednací číslo	Cena €/ks	MOM/Bal.j. ks
61 ks	85 04567538	50,50	1

## Celoocelová ráčna s přepínací páčkou 1/4"

- Matně chromovaná
- Chromvanadová ocel
- Extra krátké provedení, velmi malá hlava
- Ideální pro práce ve stísněných prostorech
- Uvolnění tlačítkem pro nástrčné nástroje
- Přepínání se spínací páčkou
- Čtyřhranný výstup DIN 3120 –C 6,3, ISO 1174
- Kuličková aretace

**fortis**

6,3 mm  
1/4"



Délka mm	Počet zubů	Úhel zpětného otočení °	Objednací číslo	Cena €/ks	MOM/Bal.j. ks
85	90	4	85 04567537	8,95	1

## Ráčna s přepínací páčkou 1/4"

- Matně chromovaná
- Chromvanadová ocel
- Uvolnění tlačítkem pro nástrčné nástroje
- Přepínání se spínací páčkou
- Čtyřhranný výstup DIN 3120 –C 6,3, ISO 1174
- Kuličková aretace
- Dvosložková rukojeť

**fortis**

6,3 mm  
1/4"



Délka mm	Počet zubů	Úhel zpětného otočení °	Objednací číslo	Cena €/ks	MOM/Bal.j. ks
155	72	5	85 04567536	11,95	1

## Ráčna s prepínací páčkou 1/4"

- Opláštění z plastu
- Chromvanadová ocel
- Uvolnění tlačítkem pro nástrčné nástroje
- Přepínání se spínací páčkou
- Čtyřhranný výstup DIN 3120 –C 6,3, ISO 1174
- Kuličková aretace
- Dvousložková rukojeť

Délka mm	Počet zubů	Úhel zpětného otočení °	Objednací číslo	Cena €/ks	MOM/Bal.j. ks
150	72	5	85 04567535	11,50	1



 6,3 mm  
1/4"

## Kloubová prepínací ráčna 1/4"

- Matně chromovaná
- Chromvanadová ocel
- Kloubová hlava je otočná o 180° s možností aretace v 10 polohách
- Uvolnění tlačítkem pro nástrčné nástroje
- Přepínání se spínací páčkou
- Čtyřhranný výstup DIN 3120 –C 6,3, ISO 1174
- Kuličková aretace
- Dvousložková rukojeť

Délka mm	Počet zubů	Úhel zpětného otočení °	Objednací číslo	Cena €/ks	MOM/Bal.j. ks
160	72	5	85 04567534	15,50	1



 6,3 mm  
1/4"

## Příčná rukojeť se smýkadlem 1/4"

- Matně chromovaná
- Chromvanadová ocel
- DIN 3122, ČSN ISO 3315
- Čtyřhranný výstup DIN 3120 –C 6,3, ISO 1174
- Kuličková aretace

Délka mm	Objednací číslo	Cena €/ks	MOM/Bal.j. ks
120	85 04567533	4,50	1



 6,3 mm  
1/4"

## Čtyřhranná rukojeť 1/4"

- Matně chromovaná
- Chromvanadová ocel
- DIN 3122, ČSN ISO 3315
- Čtyřhranný výstup DIN 3120 –C 6,3, ISO 1174
- Kuličková aretace
- Dvousložková rukojeť

Délka mm	Objednací číslo	Cena €/ks	MOM/Bal.j. ks
150	85 04567532	6,50	1



 6,3 mm  
1/4"

## Prodloužení 1/4"

- Matně chromované
- Chromvanadová ocel
- DIN 3123, ČSN ISO 3316
- Čtyřhranný vstup DIN 3120 –D 6,3, ISO 1174
- Kuličková aretace

Délka mm	Objednací číslo	Cena €/ks	MOM/Bal.j. ks
50	85 04567531	3,05	1
75	85 04567530	3,35	1
100	85 04567529	3,75	1
150	85 04567528	4,15	1



 6,3 mm  
1/4"

## Křížový kloub 1/4"

- Matně chromovaný
- Chromvanadová ocel
- DIN 3123, ČSN ISO 3316
- Čtyřhranný vstup DIN 3120 –D 6,3, ISO 1174
- Kuličková aretace

Délka mm	Objednací číslo	Cena €/ks	MOM/Bal.j. ks
40	85 04567527	4,75	1



 6,3 mm  
1/4"

## Spojovací kus 1/4"

- Matně chromovaný
- Chromvanadová ocel
- DIN 3123, ČSN ISO 3316
- Čtyřhranný vstup DIN 3120 –D 6,3, ISO 1174
- Kuličková aretace

Vstupní veličina inch	Výstupní veličina inch	Objednací číslo	Cena €/ks	MOM/Bal.j. ks
3/8	1/4	85 04567526	2,95	1



 6,3 mm  
1/4"

## Spojovací kus 1/4"

- Chromvanadová ocel
- Kuličková aretace pro bezpečné držení při strojním provozu hlavice nástrčných klíčů

Vstupní veličina inch	Výstupní veličina inch	Objednací číslo	Cena €/ks	MOM/Bal.j. ks
1/4	1/4	85 03807592	0,60	1

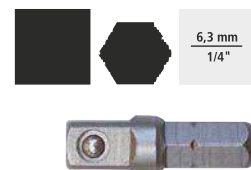

 6,3 mm  
1/4"

## Univerzální hlavice nástrčných klíčů 1/4"

- Těleso z legované oceli
- S kolíky z kalené oceli
- Vhodné pro rozměry v palcích i centimetrech
- Ocelové kolíky se přizpůsobí hlavě šroubu, ale i šroubu s háčkem nebo očkem
- Pro šrouby do výšky 8 mm

Otvor klíče mm	Celková délka mm	Objednací číslo	Cena €/ks	MOM/Bal.j. ks
6–14	52	85 04774273	8,50	1



 6,3 mm  
1/4"

## Hlavice nástrčných klíčů 1/4"

- Matně chromovaná
- Kovaná chromvanadová ocel
- DIN 3124
- Čtyřhranný vstup DIN 3120 –D 6,3, ISO 1174
- Drážka pro pojistnou kuličku
- Rýhování pro uchopení

Otvor klíče mm	Celková délka mm	Objednací číslo	Cena €/ks	MOM/Bal.j. ks
4	24,9	85 04567525	2,35	1
4,5	24,9	85 04567524	2,35	1
5	24,9	85 04567523	2,35	1
5,5	24,9	85 04567522	2,35	1
6	24,9	85 04567521	2,35	1
6,5	24,9	85 04567520	2,35	1
7	24,9	85 04567519	2,35	1
8	24,9	85 04567518	2,50	1
9	24,9	85 04567517	2,50	1
10	24,9	85 04567516	2,75	1
11	24,9	85 04567515	2,75	1
12	24,9	85 04567514	2,75	1
13	24,9	85 04567513	2,75	1



## Hlavice nástrčných klíčů 1/4", dlouhá

- Matně chromovaná
- Kovaná chromvanadová ocel
- DIN 3124
- Čtyřhranný vstup DIN 3120 –D 6,3, ISO 1174
- Drážka pro pojistnou kuličku
- Rýhování pro uchopení
- Ideální pro přečnávající závitové čepy, převlečné matice atd.

Otvor klíče mm	Celková délka mm	Objednací číslo	Cena €/ks	MOM/Bal.j. ks
6	50	85 04567512	3,05	1
7	50	85 04567511	3,05	1
8	50	85 04567510	3,35	1
10	50	85 04567509	3,75	1
13	50	85 04567508	3,75	1



## Nástrčná šroubováková hlavice 1/4", pro šrouby s rovnou drážkou PH

- Matně chromovaná
- Kovaná chromvanadová ocel
- Hrot z oceli S2, kalený a brunovaný
- Čtyřhranný vstup DIN 3120 –D 6,3, ISO 1174
- Drážka pro pojistnou kuličku
- Rýhování pro uchopení

Šířka čepele mm	Tloušťka čepele mm	Celková délka mm	Objednací číslo	Cena €/ks	MOM/Bal.j. ks
4	0,8	36	85 04567507	2,75	1
5,5	1	36	85 04567506	2,75	1



## Nástrčná šroubováková hlavice 1/4", pro šrouby s křížovou drážkou PH

- Matně chromovaná
- Kovaná chromvanadová ocel
- Hrot z oceli S2, kalený a brunovaný
- Čtyřhranný vstup DIN 3120 –D 6,3, ISO 1174
- Drážka pro pojistnou kuličku
- Rýhování pro uchopení

Velikost	Celková délka mm	Objednací číslo	Cena €/ks	MOM/Bal.j. ks
PH 1	36	85 04567505	2,75	1
PH 2	36	85 04567504	2,75	1
PH 3	36	85 04567503	2,75	1



## Nástrčná šroubováková hlavice 1/4", pro šrouby s křížovou drážkou PZ

- Matně chromovaná
- Kovaná chromvanadová ocel
- Hrot z oceli S2, kalený a brunovaný
- Čtyřhranný vstup DIN 3120 –D 6,3, ISO 1174
- Drážka pro pojistnou kuličku
- Rýhování pro uchopení

Velikost	Celková délka mm	Objednací číslo	Cena €/ks	MOM/Bal.j. ks
PZ 1	36	85 04567502	2,75	1
PZ 2	36	85 04567501	2,75	1
PZ 3	36	85 04567500	2,75	1



## Nástrčná šroubováková hlavice 1/4", pro šrouby s šestihranem

- Matně chromovaná
- Kovaná chromvanadová ocel
- Hrot z oceli S2, kalený a brunovaný
- Čtyřhranný vstup DIN 3120 –D 6,3, ISO 1174
- Drážka pro pojistnou kuličku
- Rýhování pro uchopení

Otvor klíče mm	Celková délka mm	Objednací číslo	Cena €/ks	MOM/Bal.j. ks
3	36	85 04567499	2,85	1
4	36	85 04567498	2,85	1
5	36	85 04567497	2,85	1
6	36	85 04567496	2,85	1
8	36	85 04567495	2,85	1



## Nástrčná šroubováková hlavice 1/4", pro šrouby TORX®

- Matně chromovaná
- Kovaná chromvanadová ocel
- Hrot z oceli S2, kalený a brunovaný
- Čtyřhranný vstup DIN 3120 –D 6,3, ISO 1174
- Drážka pro pojistnou kuličku
- Rýhování pro uchopení

Velikost	Pro šrouby velikosti	Celková délka mm	Objednací číslo	Cena €/ks	MOM/Bal.j. ks
T 10	M3 – M3,5	36	85 04567494	2,85	1
T 15	M3,5 – M4	36	85 04567493	2,85	1
T 20	M4 – M5	36	85 04567492	2,85	1
T 25	M4,5 – M5	36	85 04567491	2,85	1
T 27	M4,5 – M6	36	85 04567490	2,85	1
T 30	M6 – M7	36	85 04567489	2,85	1
T 40	M7 – M8	36	85 04567488	2,85	1





## Sada hlavic nástrčných klíčů 3/8"

- Matně chromované
- Kovaná chromvanadová ocel
- Drážka pro pojistnou kuličku
- Rýhování pro uchopení

**Dodávka:** V plastovém boxu s pěnovou vložkou a schématickým zobrazením rozložení nástrojů ve víku.

### Obsah:

- 1 ráčna s přepínací páčkou
- 14 hlavic šestihranných nástrčných klíčů 8; 9; 10; 11; 12; 13; 14; 15; 16; 17; 18; 19; 21; 22 mm
- 1 příčná rukojeť se smýkadlem
- 3 prodloužení 75; 125; 250 mm
- 1 kardanový kloub

Počet	Objednací číslo	Cena €/ks	MOM/Bal.j. ks
20 ks	85 04567487	50,50	1



## Ráčna s přepínací páčkou 3/8"

- Matně chromovaná
- Chromvanadová ocel
- Uvolnění tlačítkem pro nástrčné nástroje
- Přepínání se spínací páčkou
- Čtyřhranný výstup DIN 3120 – C 10, ISO 1174
- Dvousložková rukojeť

Délka mm	Počet zubů	Úhel zpětného otočení °	Objednací číslo	Cena €/ks	MOM/Bal.j. ks
215	72	5	85 04567486	13,50	1

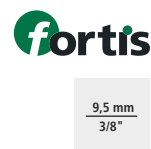

## Ráčna s přepínací páčkou 3/8"

- Chromvanadová ocel
- Opláštění z plastu
- Uvolnění tlačítkem pro nástrčné nástroje
- Přepínání se spínací páčkou
- Čtyřhranný výstup DIN 3120 – C 10, ISO 1174
- Dvousložková rukojeť

Délka mm	Počet zubů	Úhel zpětného otočení °	Objednací číslo	Cena €/ks	MOM/Bal.j. ks
200	72	5	85 04567485	11,95	1

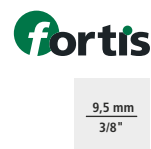

## Příčná rukojeť se smýkadlem 3/8"

- Matně chromovaná
- Chromvanadová ocel
- DIN 3122, ČSN ISO 3315
- Čtyřhranný výstup DIN 3120 – C 10, ISO 1174
- Kuličková aretace

Délka mm	Objednací číslo	Cena €/ks	MOM/Bal.j. ks
200	85 04567482	7,95	1



## Prodloužení 3/8"

- Matně chromované
- Chromvanadová ocel
- DIN 3123, ČSN ISO 3316
- Čtyřhranný vstup DIN 3120 –D 10, ISO 1174
- Kuličková aretace

Délka mm	Objednací číslo	Cena €/ks	MOM/Bal.j. ks
125	85 04567484	6,95	1
250	85 04567483	8,95	1





## Křížový kloub 3/8"

- Matně chromovaný
- Chromvanadová ocel
- DIN 3123, ČSN ISO 3316
- Čtyřhranný vstup DIN 3120 –D 10, ISO 1174
- Kuličková aretace

Délka mm	Objednací číslo	Cena €/ks	MOM/Bal.j. ks
60	85 04567481	5,95	1





## Redukce 3/8"

- Matně chromovaná
- Chromvanadová ocel
- DIN 3123, ČSN ISO 3316
- Čtyřhranný vstup DIN 3120 –D 10, ISO 1174
- Kuličková aretace

Vstupní veličina inch	Výstupní veličina inch	Objednací číslo	Cena €/ks	MOM/Bal.j. ks
1/4	3/8	85 04567480	2,95	1





## Redukce 3/8"

- Matně chromovaná
- Chromvanadová ocel
- DIN 3123, ČSN ISO 3316
- Čtyřhranný vstup DIN 3120 –D 10, ISO 1174
- Kuličková aretace

Vstupní veličina inch	Výstupní veličina inch	Objednací číslo	Cena €/ks	MOM/Bal.j. ks
1/2	3/8	85 04567479	3,35	1





## Univerzální hlavice nástrčných klíčů 3/8"

- Těleso z legované oceli
- S kolíky z kalené oceli
- Vhodné pro rozměry v palcích i centimetrech
- Ocelové kolíky se přizpůsobí hlavě šroubu, ale i šroubu s háčkem nebo očkem
- Pro šrouby do výšky 8 mm

Otvor klíče mm	Celková délka mm	Objednací číslo	Cena €/ks	MOM/Bal.j. ks
7–19	65	85 04774274	11,50	1





## Hlavice nástrčných klíčů 3/8"

- Matně chromovaná
- Kovaná chromvanadová ocel
- DIN 3124
- Vnitřní čtyřhranný vstup DIN 3120 –C 10, ISO 1174
- Se záchytnou drážkou kuličky
- Rýhování pro uchopení

Otvor klíče mm	Celková délka mm	Objednací číslo	Cena €/ks	MOM/Bal.j. ks
6	24,9	85 04567478	3,05	1
7	24,9	85 04567477	3,05	1
8	24,9	85 04567476	3,05	1
9	24,9	85 04567475	3,05	1
10	24,9	85 04567474	3,05	1
11	24,9	85 04567473	3,05	1
12	24,9	85 04567472	3,05	1
13	24,9	85 04567471	3,05	1
14	24,9	85 04567470	3,05	1
15	24,9	85 04567469	3,15	1
16	24,9	85 04567468	3,15	1
17	24,9	85 04567467	3,35	1
18	24,9	85 04567466	3,95	1
19	24,9	85 04567465	3,95	1
22	24,9	85 04567464	3,95	1



## Sada hlavic nástrčných klíčů 1/2"

- Matně chromované
- Kovaná chromvanadová ocel
- Drážka pro pojistnou kuličku
- Rýhování pro uchopení

**Dodávka:** V plastovém boxu s pěnovou vložkou a schématickým zobrazením rozmístění nástrojů ve víku.

### Obsah:

1 ráčna s přepínací páčkou

9 hlavic šestihranných nástrčných klíčů 10; 13; 15; 16; 17; 18; 19; 22; 24 mm

Počet	Objednací číslo	Cena €/ks	MOM/Bal.j. ks
10 ks	85 04567463	44,95	1

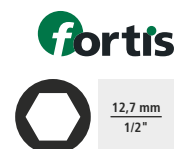

## Sada hlavic nástrčných klíčů 1/2"

- Matně chromované
- Kovaná chromvanadová ocel
- Drážka pro pojistnou kuličku
- Rýhování pro uchopení

**Dodávka:** V plastovém boxu s pěnovou vložkou a schématickým zobrazením rozmístění nástrojů ve víku.

### Obsah:

- 1 ráčna s přepínací páčkou
- 16 hlavic šestihranných nástrčných klíčů 10; 11; 12; 13; 14; 15; 16; 17; 18; 19; 21; 22; 24; 27; 30; 32 mm
- 3 hlavice šestihranných nástrčných klíčů, dlouhé 13; 17; 19 mm
- 2 hlavice nástrčných klíčů pro zapalovací svíčky 16; 21 mm
- 1 příčná rukojeť se smýkadlem
- 3 prodloužení 75; 125; 250 mm
- 1 kardanový kloub

Počet	Objednací číslo	Cena €/ks	MOM/Bal.j. ks
27 ks	85 04567462	88,50	1

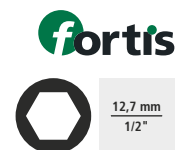

## Sada hlavic nástrčných klíčů 1/4" a 1/2"

- Matně chromované
- Kovaná chromvanadová ocel
- Hrot z oceli S2, kalený a brunovaný
- Drážka pro pojistnou kuličku
- Rýhování pro uchopení

**Dodávka:** V plastovém boxu s pěnovou vložkou a schématickým zobrazením rozmístění nástrojů ve víku.

### Obsah:

- 4 úhlové šroubováky pro šrouby s vnitřním TORX® T6; T 7; T 8; T 9

### 1/4" :

- 6 hlavic nástrčných klíčů E 4; E 5; E 6; E 7; E 8; E 10
- 6 nástrčných šroubovákových hlavic pro šrouby s vnitřním TORX® T 10; T 15; T 20; T 25; T 27; T 30

### 1/2" :

- 7 hlavic nástrčných klíčů E 10; E 11; E 12; E 14; E 16; E 18; E 20
- 4 nástrčné šroubovákové hlavice pro šrouby s vnitřním TORX® T 40; T 45; T 50; T 55

Počet	Objednací číslo	Cena €/ks	MOM/Bal.j. ks
27 ks	85 04567460	44,95	1

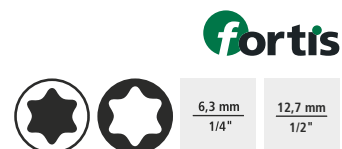

## Sada hlavic nástrčných klíčů 1/4" a 1/2"

- Matně chromované
- Kovaná chromvanadová ocel
- Hrot z oceli S2, kalený a brunovaný
- Drážka pro pojistnou kuličku
- Rýhování pro uchopení

**Dodávka:** V plastovém boxu s pěnovou vložkou a schématickým zobrazením rozmístění nástrojů ve víku.

### Obsah:

5 úhlových šroubováků 1,3; 1,5; 2; 2,5; 3 mm

#### 1/4":

- 1 ráčna s přepínací páčkou
- 12 hlavic šestihřanných nástrčných klíčů 4; 5; 5,5; 6; 6,5; 7; 8; 9; 10; 11; 12; 13 mm
- 4 nástrčné šroubovákové hlavice pro šrouby s vnitřním šestihřanem 3; 4; 5; 6 mm
- 2 nástrčné šroubovákové hlavice pro šrouby s drážkou 4; 5,5 mm
- 2 nástrčné šroubovákové hlavice pro šrouby s křížovou drážkou PH 1; PH 2
- 4 nástrčné šroubovákové hlavice pro šrouby s vnitřním TORX® T 20; T 25; T 27; T 30
- 1 nástrčná rukojeť
- 1 příčná rukojeť se smýkadlem
- 2 prodloužení 50; 150 mm
- 1 kardanový kloub

#### 1/2":

- 1 ráčna s přepínací páčkou
- 13 hlavic šestihřanných nástrčných klíčů 10; 11; 12; 13; 14; 15; 17; 19; 22; 24; 27; 30; 32 mm
- 2 hlavice pro zapalovací svíčky 16; 21 mm
- 1 příčná rukojeť se smýkadlem
- 2 prodloužení 75; 250 mm
- 1 kardanový kloub

Počet	Objednací číslo	Cena €/ks	MOM/Balj. ks
55 ks	85 04567459	108,00	1

## Sada nástrčných šroubovákových hlavic 1/4" a 1/2", pro šrouby s vnitřním šestihřanem

- Matně chromované
- Kovaná chromvanadová ocel
- Hrot z oceli S2, kalený a brunovaný
- Čtyřhranný vstup DIN 3120 –D 12,5, ISO 1174
- Drážka pro pojistnou kuličku
- Rýhování pro uchopení

**Dodávka:** V plastovém boxu s dvoubarevnou pěnovou vložkou a schématickým zobrazením rozmístění nástrojů ve víku.

### Obsah:

- 4 šroubovákové hlavice 1/4" pro šrouby s vnitřním šestihřanem 3; 4; 5; 6 mm
- 8 nástrčných šroubovákových hlavic 1/2" pro šrouby s vnitřním šestihřanem 5; 6; 7; 8; 10; 12; 14; 17 mm
- 2 šroubovákové hlavice 1/2" pro šrouby s vnitřním šestihřanem , délky 100 mm, 8; 10 mm
- 5 úhlových šroubováků 1,25; 1,5; 2; 2,5; 3 mm

Počet	Objednací číslo	Cena €/ks	MOM/Balj. ks
19 ks	85 04567461	42,50	1

fortis

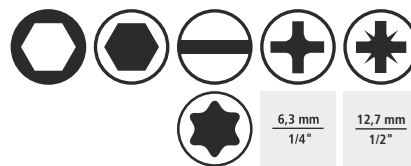

fortis

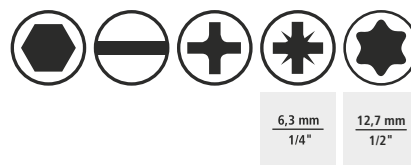

## Sada hlavic nástrčných klíčů 1/4" a 1/2"

- Matně chromované
- Kovaná chromvanadová ocel
- Hrot z oceli S2, kalený a brunovaný
- Drážka pro pojistnou kuličku
- Rýhování pro uchopení

**Dodávka:** V plastovém boxu s pěnovou vložkou a schématickým zobrazením rozmístění nástrojů ve víku.

### Obsah:

- 3 bity pro šrouby s drážkou 4; 5,5; 6,5 mm
- 7 bitů pro šrouby s vnitřním šestihranem 2; 2,5; 3; 4; 5; 6; 8 mm
- 7 bitů pro šrouby s křížovou drážkou PH 00; PH 0; PH 1 (2x); PH 2 (2x); PH 3
- 4 bity pro šrouby s křížovou drážkou, délka 75 mm PH 0; PH 1; PH 2; PH 3
- 5 bitů pro šrouby s křížovou drážkou PZ 1 (2x); PZ 2 (2x); PZ 3
- 2 bity pro šrouby s křížovou drážkou, délka 75 mm PZ 1; PZ 2
- 8 bitů pro šrouby s vnitřním TORX® T 8; T 10; T 15; T 20; T 25; T 27; T 30; T 40

### 1/4":

- 1 ráčna s přepínací páčkou
- 13 hlavic šestihranných nástrčných klíčů 4; 4,5; 5; 5,5; 6; 6,5; 7; 8; 9; 10; 11; 12; 13 mm
- 4 hlavice šestihranných nástrčných klíčů, dlouhé 7; 8; 10; 13 mm
- 2 prodloužení 50; 100 mm
- 1 adaptéry nástrčného klíče 1/4" pro nástrčný klíč 1/4"
- 1 adaptér na bity 25 mm
- Držák pro 1 bit
- 1 rychlovýměnný držák na bity
- 1 ruční držák na bity

### 1/2":

- 1 ráčna s přepínací páčkou
- 15 hlavic šestihranných nástrčných klíčů 10; 11; 12; 13; 14; 15; 16; 17; 18; 19; 22; 24; 27; 30; 32 mm
- 4 hlavice šestihranných nástrčných klíčů, dlouhé 10; 13; 17; 19 mm
- 2 hlavice pro zapalovací svíčky 16; 21 mm
- 4 nástrčné šroubovákové hlavice pro šrouby s vnitřním šestihranem 6; 7; 8; 10 mm
- 1 příčná rukojeť se smýkadlem
- 2 prodloužení 125; 250 mm
- 1 adaptéry nástrčného klíče 1/4" pro nástrčný klíč 1/2"

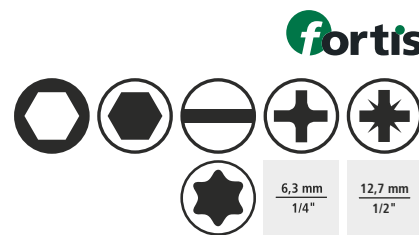

Počet	Objednací číslo	Cena €/ks	MOM/Bal.j. ks
91 ks	85 04567458	133,00	1

## Průvlečná ráčna 1/2"

- Chromvanadová ocel
- Změna nastavení pomocí průvlečného čtyřhranu
- Čtyřhranný výstup DIN 3120 –C 12,5, ISO 1174
- Dvousložková rukojeť
- Ideální k uchycení např. stupňových klíčů nebo jiných čtyřhranných nástrojů

**Dodávka:** Včetně prostrčné ráčny čtyřhranné.

Délka mm	Počet zubů	Úhel zpětného otočení °	Objednací číslo	Cena €/ks	MOM/Bal.j. ks
290	36	10	85 04567457	19,95	1

12,7 mm  
1/2"



## Průvlečný čtyřhran 1/2"

- Chromvanadová ocel
- DIN 3122, ČSN ISO 3315
- Čtyřhran DIN 3120, ISO 1174
- Kulíčková aretace

Délka mm	Objednáací číslo	Cena €/ks	MOM/Bal.j. ks
36	85 04567456	4,50	1

fortis

12,7 mm  
1/2"

## Celoocelová ráčna s prepínací páčkou 1/2"

- Matně chromovaná
- Chromvanadová ocel
- Extra krátké provedení, velmi malá hlava
- Ideální pro práce ve stísněných prostorech
- Uvolnění tlačítkem pro nástrčné nástroje
- Přepínání páčkou
- Čtyřhranný výstup DIN 3120 –C 12,5, ISO 1174

Délka mm	Počet zubů	Úhel zpětného otočení °	Objednáací číslo	Cena €/ks	MOM/Bal.j. ks
140	90	4	85 04567455	14,95	1

fortis

12,7 mm  
1/2"

## Ráčna s prepínací páčkou 1/2"

- Matně chromovaná
- Chromvanadová ocel
- Uvolnění tlačítkem pro nástrčné nástroje
- Přepínání se spínací páčkou
- Čtyřhranný výstup DIN 3120 –C 12,5, ISO 1174
- Dvousložková rukojeť

Délka mm	Počet zubů	Úhel zpětného otočení °	Objednáací číslo	Cena €/ks	MOM/Bal.j. ks
275	72	5	85 04567454	19,50	1

fortis

12,7 mm  
1/2"

## Ráčna s prepínací páčkou 1/2"

- Opláštění z plastu
- Chromvanadová ocel
- Prohnuté provedení
- Uvolnění tlačítkem
- Přepínání se spínací páčkou
- Čtyřhranný výstup DIN 3120 –C 12,5, ISO 1174
- Dvousložková rukojeť

Délka mm	Počet zubů	Úhel zpětného otočení °	Objednáací číslo	Cena €/ks	MOM/Bal.j. ks
260	72	5	85 04567453	14,95	1

fortis

12,7 mm  
1/2"

## Kloubová prepínací ráčna 1/2"

- Matně chromovaná
- Chromvanadová ocel
- Uvolnění tlačítkem
- Kloubová hlava je otočná o 180° s možností aretace v 10 polohách
- Přepínání se spínací páčkou
- Čtyřhranný výstup DIN 3120 –C 12,5, ISO 1174
- Dvousložková rukojeť

Délka mm	Počet zubů	Úhel zpětného otočení °	Objednáací číslo	Cena €/ks	MOM/Bal.j. ks
260	72	5	85 04567452	22,50	1

fortis

12,7 mm  
1/2"

## Teleskopická přepínací ráčna s páčkou 1/2"

- Matně chromovaná
- Chromvanadová ocel
- Vysouvací, s aretací
- Uvolnění tlačítkem
- Přepínání se spínací páčkou
- Čtyřhranný výstup DIN 3120 –C 12,5, ISO 1174
- Dvosložková rukojeť

Délka mm	Počet zubů	Úhel zpětného otočení °	Objednací číslo	Cena €/ks	MOM/Bal.j. ks
305–445	72	5	85 04567451	20,95	1



 12,7 mm  
1/2"

## Příčná rukojeť se smýkadlem 1/2"

- Matně chromovaná
- Chromvanadová ocel
- DIN 3122, ČSN ISO 3315
- Čtyřhranný výstup DIN 3120 –C 12,5, ISO 1174
- Kuličková aretace

Délka mm	Objednací číslo	Cena €/ks	MOM/Bal.j. ks
290	85 04567450	11,50	1



 12,7 mm  
1/2"

## Prodloužení 1/2"

- Matně chromované
- Chromvanadová ocel
- DIN 3123, ČSN ISO 3316
- Čtyřhranný vstup DIN 3120 –D 12,5, ISO 1174
- Kuličková aretace

Délka mm	Objednací číslo	Cena €/ks	MOM/Bal.j. ks
75	85 04567449	5,95	1
125	85 04567448	7,95	1
250	85 04567447	11,50	1



 12,7 mm  
1/2"

## Křížový kloub 1/2"

- Matně chromovaný
- Chromvanadová ocel
- DIN 3123, ČSN ISO 3316
- Čtyřhranný vstup DIN 3120 –D 12,5, ISO 1174
- Kuličková aretace

Délka mm	Objednací číslo	Cena €/ks	MOM/Bal.j. ks
70	85 04567446	6,05	1



 12,7 mm  
1/2"

## Redukce 1/2"

- Matně chromovaná
- Chromvanadová ocel
- DIN 3123, ČSN ISO 3316
- Čtyřhranný vstup DIN 3120 –D 12,5, ISO 1174
- Kuličková aretace

Vstupní veličina inch	Výstupní veličina inch	Objednací číslo	Cena €/ks	MOM/Bal.j. ks
3/8	1/2	85 04567445	3,95	1



 12,7 mm  
1/2"



## Redukce 1/2"

- Matně chromovaná
- Pochromováno
- Chromvanadová ocel
- DIN 3123, ČSN ISO 3316
- Čtyřhranný vstup DIN 3120 –D 12,5, ISO 1174
- Kuličková aretace

Vstupní veličina inch	Výstupní veličina inch	Objednáací číslo	Cena €/ks	MOM/Bal.j. ks
3/4	1/2	85 04567444	7,95	1

 12,7 mm  
1/2"

## Univerzální hlavice nástrčných klíčů 1/2"

- Těleso z legované oceli
- S kolíky z kalené oceli
- Vhodné pro rozměry v palcích i centimetrech
- Ocelové kolíky se přizpůsobí hlavě šroubu, ale i šroubu s háčkem nebo očkem
- Pro šrouby do výšky 8 mm

Otvor klíče mm	Celková délka mm	Objednáací číslo	Cena €/ks	MOM/Bal.j. ks
11–32	89	85 04774275	20,50	1

 12,7 mm  
1/2"

## Univerzální sada hlavic pro nástrčné klíče 1/4", 3/8" a 1/2"

- Těleso z legované oceli
- 54 ocelových kolíků, kalených
- Vhodné pro rozměry v palcích i centimetrech
- Ocelové kolíky se přizpůsobí hlavě šroubu, ale i šroubu s háčkem nebo očkem
- Pro šrouby do výšky 8 mm

**Dodávka:** V plastovém boxu s dvoubarevnou pěnovou vložkou a schématickým zobrazením rozmístění nástrojů ve víku.

Počet	Obsah mm	Objednáací číslo	Cena €/ks	MOM/Bal.j. ks
3 ks	6–14; 7–19; 11–32	85 04774276	39,95	1

 6,3 mm  
1/4"

 9,5 mm  
3/8"

 12,7 mm  
1/2"

## Hlavice nástrčných klíčů 1/2"

- Matně chromovaná
- Kovaná chromvanadová ocel
- DIN 3124
- Vnitřní čtyřhranný vstup DIN 3120 –C 12,5, ISO 1174
- Drážka pro pojistnou kuličku
- Rýhování pro uchopení

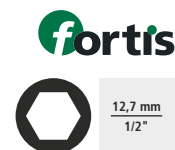

Otvor klíče mm	Celková délka mm	Objednací číslo	Cena €/ks	MOM/Bal.j. ks
10	40	85 04567443	3,95	1
11	40	85 04567442	3,95	1
12	40	85 04567441	3,95	1
13	40	85 04567440	4,05	1
14	40	85 04567439	4,05	1
15	40	85 04567438	4,05	1
16	40	85 04567437	4,05	1
17	40	85 04567436	4,05	1
18	40	85 04567435	4,35	1
19	40	85 04567434	4,50	1
21	40	85 04567433	4,50	1
22	40	85 04567432	4,50	1
24	40	85 04567431	5,35	1
27	45	85 04567430	6,50	1
30	45	85 04567429	7,50	1
32	47	85 04567428	6,75	1

## Hlavice nástrčných klíčů 1/2", dlouhá

- Matně chromovaná
- Kovaná chromvanadová ocel
- DIN 3124
- Vnitřní čtyřhranný vstup DIN 3120 –C 12,5, ISO 1174
- Drážka pro pojistnou kuličku
- Rýhování pro uchopení

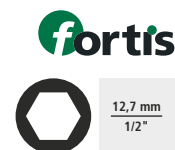

Otvor klíče mm	Celková délka mm	Objednací číslo	Cena €/ks	MOM/Bal.j. ks
10	77	85 04567427	4,95	1
13	77	85 04567426	5,35	1
17	77	85 04567425	5,95	1
19	77	85 04567424	6,35	1

## Nástrčná šroubováková hlavice 1/2", pro šrouby s šestihranem

- Matně chromovaná
- Kovaná chromvanadová ocel
- Hrot z oceli S2, kalený a brunovaný
- Čtyřhranný vstup DIN 3120 –D 12,5, ISO 1174
- Drážka pro pojistnou kuličku
- Rýhování pro uchopení

Otvor klíče mm	Celková délka mm	Objednací číslo	Cena €/ks	MOM/Bal.j. ks
5	55	85 04567421	4,75	1
6	55	85 04567420	5,50	1
7	55	85 04567419	4,75	1
8	55	85 04567418	4,75	1
10	55	85 04567417	5,75	1
12	55	85 04567416	5,75	1
14	55	85 04567415	5,95	1
17	55	85 04567414	6,95	1
5	100	85 04567413	5,75	1
6	100	85 04567412	5,75	1
7	100	85 04567411	5,75	1
8	100	85 04567410	5,75	1
10	100	85 04567409	5,75	1



## Sada adaptér-bitů 1/2", pro šrouby s vnitřním šestihranem

- Matně chromované
- Kovaná chromvanadová ocel
- Hrot z oceli S2, kalený a brunovaný
- Čtyřhranný vstup DIN 3120 –D 12,5, ISO 1174
- Drážka pro pojistnou kuličku
- Rýhování pro uchopení

**Dodávka:** V plastovém boxu s pěnovou vložkou a schématickým zobrazením rozmístění nástrojů ve víku.

**Obsah:** 8 šroubovákových hlavice 1/2" pro šrouby s vnitřním šestihranem 5; 6; 7; 8; 10; 12; 14; 17 mm.

Počet	Objednací číslo	Cena €/ks	MOM/Bal.j. ks
8 ks	85 04567408	26,50	1



## Sada adaptér-bitů 1/4" a 1/2", pro šrouby s vnitřním šestihranem

- Matně chromované
- Kovaná chromvanadová ocel
- Hrot z oceli S2, kalený a brunovaný
- Čtyřhranný vstup DIN 3120 –D 12,5, ISO 1174
- Drážka pro pojistnou kuličku
- Rýhování pro uchopení

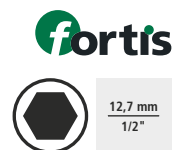

**Dodávka:** V plastovém boxu s pěnovou vložkou a schématickým zobrazením rozmístění nástrojů ve víku.

### Obsah:

4 šroubovákové hlavice 1/4" pro šrouby s vnitřním šestihranem 3; 4; 5; 6 mm

7 šroubovákových hlavíc 1/2" pro šrouby s vnitřním šestihranem, délky 55 mm, 5; 6; 8; 10; 12; 14; 17 mm

2 šroubovákové hlavice 1/2" pro šrouby s vnitřním šestihranem, délky 100 mm, 8; 10 mm

Počet	Objednací číslo	Cena €/ks	MOM/Bal.j. ks
13 ks	85 04567407	32,50	1



## Nástrčná šroubováková hlavice 1/2", pro šrouby TORX®

- Matně chromovaná
- Kovaná chromvanadová ocel
- Hrot z oceli S2, kalený a brunovaný
- Čtyřhranný vstup DIN 3120 –D 12,5, ISO 1174
- Drážka pro pojistnou kuličku
- Rýhování pro uchopení

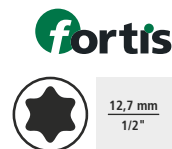

Velikost	Pro šrouby velikosti	Celková délka mm	Objednací číslo	Cena €/ks	MOM/Bal.j. ks
T 20	M4–5	55	85 04567406	4,75	1
T 25	M4,5–M5	55	85 04567405	4,75	1
T 27	M4,5–M6	55	85 04567404	4,75	1
T 30	M6–M7	55	85 04567403	4,75	1
T 40	M7–M8	55	85 04567402	4,75	1
T 45	M8–M10	55	85 04567401	4,75	1
T 50	M10	55	85 04567400	5,50	1



## Sada adaptér-bitů 1/2" pro šrouby s vnitřním TORX®

- Matně chromované
- Kovaná chromvanadová ocel
- Hrot z oceli S2, kalený a brunovaný
- Čtyřhranný vstup DIN 3120 –D 12,5, ISO 1174
- Drážka pro pojistnou kuličku
- Rýhování pro uchopení
- Box z nárazuvzdorného plastu, kovové uzávěry
- Nástroje jsou přehledně fixovány ve dvoubarevné pěnové vložce
- Schématické zobrazení rozmístění nástrojů ve víku

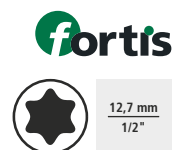

**Dodávka:** V plastovém boxu s pěnovou vložkou a schématickým zobrazením rozmístění nástrojů ve víku.

**Obsah:** 7 bitů 1/2" pro šrouby s vnitřním TORX® T 20; T 25; T 27; T 30; T 40; T 45; T 50.

Počet	Objednací číslo	Cena €/ks	MOM/Bal.j. ks
7 ks	85 04567399	25,50	1



## Sada hlavic nástrčných klíčů 3/4"

- Pochromováno
- Chromvanadová ocel
- DIN 3124, ČSN ISO 2725-1
- Vnitřní čtyřhranný vstup DIN 3120 –C 20, ISO 1174
- Pojistka kolíku
- Šestihranný inbus se zaoblenými rohy k ochraně hlavy šroubu

**Dodávka:** V kufříku z ocelového plechu.

### Obsah:

- 1 prostrčná ráčna
- 10 hlavic šestihranných nástrčných klíčů 22; 24; 27; 30; 32; 34; 36; 41; 46; 50 mm
- 2 prodloužení 200; 400 mm
- 1 příčná rukojeť se smýkadlem

Počet	Objednací číslo	Cena €/ks	MOM/Bal.j. ks
14 ks	85 04505049	279,00	1



## Průvlečná ráčna 3/4"

- Pochromováno
- Chromvanadová ocel
- Změna nastavení pomocí průvlečného čtyřhranu
- DIN 3122, ČSN ISO 3315
- Čtyřhranný výstup DIN 3120 –C 20, ISO 1174
- Pojistka kolíku

**Dodávka:** Včetně průvlečného čtyřhranu.

Délka mm	Počet zubů	Úhel zpětného otočení °	Objednací číslo	Cena €/ks	MOM/Bal.j. ks
510	36	10	85 04505048	88,00	1

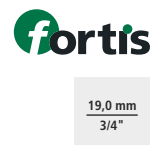

## Průvlečný čtyřhran 3/4"

- Pochromováno
- Chromvanadová ocel
- DIN 3122, ČSN ISO 3315
- Čtyřhranný vstup DIN 3120, ISO 1174
- Pojistka kolíku

Délka mm	Objednací číslo	Cena €/ks	MOM/Bal.j. ks
52	85 04505047	9,95	1



## Ráčna s prepínací páčkou 3/4"

- Pochromováno
- Chromvanadová ocel
- Přepínání se spínací páčkou
- DIN 3122, ČSN ISO 3315
- Čtyřhranný výstup DIN 3120 –C 20, ISO 1174
- Nástrčná trubice
- Pojistka kolíku

Délka mm	Počet zubů	Úhel zpětného otočení °	Objednací číslo	Cena €/ks	MOM/Bal.j. ks
550	24	15	85 04505046	79,95	1



## Příčná rukojeť se smýkadlem 3/4"

- Pochromováno
- Chromvanadová ocel
- DIN 3122, ČSN ISO 3315
- Čtyřhranný výstup DIN 3120 –C 20, ISO 1174
- Pojistka kolíku

Délka mm	Objednací číslo	Cena €/ks	MOM/Bal.j. ks
450	85 04505043	31,50	1



 19,0 mm  
3/4"

## Křížový kloub 3/4"

- Pochromováno
- Chromvanadová ocel
- DIN 3123, ČSN ISO 3316
- Čtyřhranný vstup DIN 3120 –D 20, ISO 1174
- Pojistka kolíku

Délka mm	Objednací číslo	Cena €/ks	MOM/Bal.j. ks
104	85 04505042	41,50	1



 19,0 mm  
3/4"

## Prodloužení 3/4"

- Pochromováno
- Chromvanadová ocel
- DIN 3123, ČSN ISO 3316
- Čtyřhranný vstup DIN 3120 –D 20, ISO 1174
- Pojistka kolíku

Délka mm	Objednací číslo	Cena €/ks	MOM/Bal.j. ks
200	85 04505045	19,50	1
400	85 04505044	26,95	1



 19,0 mm  
3/4"

## Redukce 3/4"

- Pochromováno
- Chromvanadová ocel
- DIN 3123, ČSN ISO 3316
- Čtyřhranný vstup DIN 3120 –D 20, ISO 1174
- Pojistka kolíku u 3/4", kulička u 1/2"

Vstupní veličina inch	Výstupní veličina inch	Objednací číslo	Cena €/ks	MOM/Bal.j. ks
1/2	3/4	85 04505041	10,50	1



 19,0 mm  
3/4"

## Redukce 3/4"

- Pochromováno
- Chromvanadová ocel
- DIN 3123, ČSN ISO 3316
- Čtyřhranný vstup DIN 3120 –D 20, ISO 1174
- Pojistka kolíku

Vstupní veličina inch	Výstupní veličina inch	Objednací číslo	Cena €/ks	MOM/Bal.j. ks
1	3/4	85 04505040	15,95	1



 19,0 mm  
3/4"

## Hlavice nástrčných klíčů 3/4"

- Pochromováno
- Chromvanadová ocel
- DIN 3124, ČSN ISO 2725-1
- Vnitřní čtyřhranný vstup DIN 3120 –C 20, ISO 1174
- Pojistka kolíku
- Šestihránný inbus se zaoblenými rohy k ochraně hlavy šroubu

Otvor klíče mm	Celková délka mm	Objednací číslo	Cena €/ks	MOM/Bal.j. ks
22	48	85 04505039	6,50	1
24	50	85 04505038	8,50	1
27	50	85 04505037	9,50	1
30	55	85 04505036	10,50	1
32	55	85 04505035	10,95	1
34	55	85 04505034	11,50	1
36	60	85 04505033	12,50	1
38	65	85 04505032	12,95	1
41	63	85 04505031	14,50	1
46	65	85 04505030	16,50	1
50	66	85 04505029	18,50	1
55	68	85 04505028	23,50	1
60	73	85 04505027	25,95	1



## Hlavice silových nástrčných klíčů 1/2" pro hliníkové disky kol

- Chrommolybdenová ocel
- S otvory pro pojistné kroužky a drážkou pro gumové kroužky
- Ideální pro použití na citlivých materiálech, např. discích z lehkých kovů



17 mm



19 mm



21 mm

Otvor klíče mm	Barva	Celková délka mm	Objednací číslo	Cena €/ks	MOM/Bal.j. ks
17	modrá	85	85 04774278	8,35	1
19	žlutá	85	85 04774279	8,35	1
21	červená	85	85 04774280	8,35	1

## Sada hlavic silových nástrčných klíčů 1/2" pro hliníkové disky kol

- Plastové ochranné pouzdro
- Ideální pro použití na citlivých materiálech, např. discích z lehkých kovů

**Dodávka:** V plastovém boxu s dvoubarevnou pěnovou vložkou a schématickým zobrazením rozmístění nástrojů ve víku.

Počet	Obsah mm	Objednací číslo	Cena €/ks	MOM/Bal.j. ks
3 ks	17 (modrá); 19 (žlutá); 21 (červená)	85 04774281	23,50	1



## Sada hlavic silových nástrčných klíčů 1/2"

- Fosfátované
- Chrommolybdenová ocel
- DIN 3129

**Dodávka:** Ve skříňce z ocelového plechu.

**Obsah:**

11 šestihranných hlavic silových nástrčných klíčů, 10; 12; 13; 14; 15; 17; 18; 19; 21; 22; 24 mm  
2 gumové kroužky 4,0 x 20; 4,0 x 24 mm  
2 pojistné kolíky 21; 26 mm

Počet	Objednací číslo	Cena €/ks	MOM/Bal.j. ks
15 ks	85 04483831	59,95	1

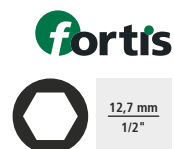

## Sada hlavic silových nástrčných klíčů 1/2", dlouhých

- Fosfátované
- Chrommolybdenová ocel
- DIN 3129

**Dodávka:** Ve skříňce z ocelového plechu.

**Obsah:**

11 šestihranných hlavic silových nástrčných klíčů, 10; 12; 13; 14; 15; 17; 18; 19; 21; 22; 24 mm  
2 gumové kroužky 4,0 x 20; 4,0 x 24 mm  
2 pojistné kolíky 21; 26 mm

Počet	Objednací číslo	Cena €/ks	MOM/Bal.j. ks
15 ks	85 04483828	119,00	1





## Momentový klíč s ráčnou s přepínací páčkou

- Nastavitelný klíč
- Čitelný na okénku se stupnicí
- Průhledné okno s efektem lupy
- Nastavení momentu na rukojeti
- Plastové držadlo
- Skříň z ocelové trubky, satinovaná
- Integrovaná přepínací páčka
- Kliknutí, které je slyšet a cítit, při dosažení točivého momentu
- Spouštěcí signál  $\pm 3\%$
- Požadavky na přesnost podle DIN EN ISO 6789



**Dodávka:** V plastovém boxu, se zkušební certifikátem

Začátek hlavní stupnice (metrická)	Konec hlavní stupnice (metrická)	Výstupní veličina	Objednací číslo	Cena	MOM/Bal.j.
Nm	Nm	inch		€/ks	ks
5	25	1/4	85 04596270	69,00	1
10	50	3/8	85 04596271	89,00	1
20	100	1/2	85 04596272	78,00	1
40	200	1/2	85 04596273	69,00	1

## Sada s momentovým klíčem

- Nastavitelný klíč
- Čitelný na okénku se stupnicí
- Průhledné okno s efektem lupy
- Nastavení momentu na rukojeti
- Plastové držadlo
- Skříň z ocelové trubky, satinovaná
- Integrovaná přepínací páčka
- Kliknutí, které je slyšet a cítit, při dosažení točivého momentu
- Spouštěcí signál  $\pm 3\%$
- Požadavky na přesnost podle DIN EN ISO 6789
- Vhodné pro výměnu kol



**Dodávka:** V plastovém kufříku.

### Obsah:

1 momentový klíč 1/2", 40-200 Nm  
3 hlavice šestihorných nástrčných klíčů, 17; 19; 21 mm, s barevným označením

Počet	Objednací číslo	Cena	MOM/Bal.j.
		€/ks	ks
4 ks	85 04774277	99,00	1

## Servisní vozík

- Masivní konstrukce z ocelového plechu s třemi zásuvkami
- Povrch opatřený práškovým lakem
- Na jedné straně s posuvnou rukojetí
- 2 pevná a 2 otočná kolečka s brzdou

Celkové rozměry D x Š x V	mm	684 x 469 x 820
Rozměry zásuvky D x Š x V	mm	680 x 465 x 75
Zatížení zásuvky	kg	50
Hmotnost cca	kg	15
Objednací číslo		85 04547323 x
Cena €/ks	>	195,00
MOM/Bal.j.	ks	1

Celkové rozměry se rozumí včetně pojezdových koleček.



## Dílenský vozík

- Masivní konstrukce z ocelového plechu
- Povrch opatřený práškovým lakem
- Pracovní plocha s plastovým povrchem
- 2 velká pevná a 2 otočná kolečka, 1 kolečko s brzdou
- Zásuvky lze vytahovat z obou stran a jsou uvnitř rozdělené
- Vodicí kolejnice s kuličkovými ložisky
- Velký úložný prostor se zásuvkou na dně
- Uzamykatelná se žaluzií z ocelového plechu
- Centrální zamykání válcovou vložkou

Celkové rozměry D x Š x V	mm	625 x 400 x 930
Počet zásuvek		4
Objednací číslo		85 04724346 x
Cena €/ks	>	399,00
MOM/Bal.j.	ks	1

Celkové rozměry se rozumí včetně pojezdových koleček.



## Díleňský vozík

- Masivní konstrukce z ocelového plechu
- Povrch opatřený práškovým lakem
- Pracovní plocha s profilovou pěnovou desou tloušťky 10 mm
- S platovými kryty rohů na spodní straně skříně
- 2 pevná a 2 otočná kolečka s brzdou
- Zásuvky lze vytáhnout na jedné straně
- Úplné vysunutí, se samostatnou aretací proti nežádoucímu otevření za jízdy
- Zásuvka s ochrannou vložkou tloušťky 2,5 mm pro ochranu dna zásuvky
- Vodicí kolejnice s kuličkovými ložisky
- Obě čelní strany se čtyřhrannými otvory
- Centrální zamykání válcovou vložkou
- Dodávka vč. 2 klíčů

Celkové rozměry D x Š x V	mm	705 x 460 x 1020
Počet zásuvek		7
Délka zásuvky	mm	568
Hloubka zásuvky	mm	5 x 75 a 2 x 154
Šířka zásuvky	mm	398
Zatížení zásuvek	kg	30
Nosnost statická	kg	450
Objednací číslo		85 04547329 x
Cena €/ks	>	565,00
MOM/Bal.j.	ks	1

Celkové rozměry se rozumí včetně pojezdových koleček.



## Díleňský vozík

- Masivní konstrukce z ocelového plechu
- Povrch opatřený práškovým lakem
- Pracovní plocha s pěnovou deskou tloušťky 5 mm
- 2 pevná a 2 otočná kolečka s brzdou
- Zásuvky lze vytáhnout na jedné straně
- Úplné vysunutí
- Vodicí kolejnice s kuličkovými ložisky
- Obě čelní strany se čtyřhrannými otvory
- Centrální zamykání válcovou vložkou

Celkové rozměry D x Š x V	mm	680 x 460 x 1020
Počet zásuvek		7
Délka zásuvky	mm	568
Hloubka zásuvky	mm	5 x 75 a 2 x 154
Šířka zásuvky	mm	398
Zatížení zásuvek	kg	20
Nosnost statická	kg	450
Objednací číslo		85 04182805 x
Cena €/ks	>	399,00
MOM/Bal.j.	ks	1

Celkové rozměry se rozumí včetně pojezdových koleček.



## Dílenský vozík

- Masivní konstrukce z ocelového plechu
- Povrch opatřený práškovým lakem
- Pracovní plocha s profilovou pěnovou desou tloušťky 10 mm
- 2 pevná a 2 otočná kolečka s brzdou
- Zásuvky lze otevřít pouze na jedné straně a vždy jen jednu
- Úplně vysunutí, se samostatnou aretací proti nežádoucím otevírání za jízdy
- Zásuvka s ochrannou vložkou tloušťky 2,5 mm pro ochranu dna zásuvky
- Vodicí kolejnice s kuličkovými ložisky
- Dveře na obou stranách s plynovými vzpěrami
- Obě čelní strany se čtyřhrannými otvory
- Centrální zamykání válcovou vložkou



**Dodávka:** Včetně úložných boxů a 3 klíčů (u každého zámku 2 kusy).

Celkové rozměry D x Š x V	mm	910 x 475 x 1000
Počet zásuvek		7
Délka zásuvky	mm	568
Hloubka zásuvky	mm	5 x 75 a 2 x 154
Šířka zásuvky	mm	398
Zatížení zásuvek	kg	30
Nosnost statická	kg	550
Objednací číslo		85 04182804 x
Cena €/ks	>	739,00
MOM/Bal.j.	ks	1

Celkové rozměry se rozumí včetně pojezdových koleček.

## Dílenský vozík

- Masivní konstrukce z ocelového plechu
- Povrch opatřený práškovým lakem
- Pracovní plocha s profilovou pěnovou desou tloušťky 10 mm
- S platovými kryty rohů na spodní straně skříně
- 2 pevná a 2 otočná kolečka s brzdou
- Zásuvky lze vytáhnout na jedné straně
- Úplně vysunutí, se samostatnou aretací proti nežádoucím otevírání za jízdy
- Zásuvka s ochrannou vložkou tloušťky 2,5 mm pro ochranu dna zásuvky
- Vodicí kolejnice s kuličkovými ložisky
- Obě čelní strany se čtyřhrannými otvory
- Centrální zamykání válcovou vložkou



Celkové rozměry D x Š x V	mm	960 x 460 x 1020
Počet zásuvek		7
Délka zásuvky	mm	758
Hloubka zásuvky	mm	5 x 75 a 2 x 154
Šířka zásuvky	mm	398
Zatížení zásuvek	kg	30
Nosnost statická	kg	550
Objednací číslo		85 04547328 x
Cena €/ks	>	669,00
MOM/Bal.j.	ks	1

Celkové rozměry se rozumí včetně pojezdových koleček.

## Dílenský vozík

- Masivní konstrukce z ocelového plechu
- Povrch opatřený práškovým lakem
- Pracovní plocha s deskou MDF
- S platovými kryty rohů na spodní straně skříně
- 2 pevná a 2 otočná kolečka s brzdou
- Zásuvky lze vytáhnout na jedné straně
- Úplně vysunutí
- Zásuvka s ochrannou vložkou tloušťky 2,5 mm pro ochranu dna zásuvky
- Vodicí kolejnice s kuličkovými ložisky
- Dvě prostorné zásuvky s dveřmi
- Obě čelní strany se čtyřhrannými otvory
- Centrální zamykání zásuvek válcovými vložkami, dveře lze zamykat samostatně
- Všechny zámky se zamykají najednou

Celkové rozměry D x Š x V	mm	1070 x 460 x 1020
Rozměry desky D x Š x V	mm	1170 x 560 x 37
Počet zásuvek		7
Délka zásuvky	mm	568
Hloubka zásuvky	mm	5 x 75 a 2 x 154
Šířka zásuvky	mm	398
Zatížení zásuvky	kg	30
Nosnost statická	kg	800
Objednací číslo		85 04547327 x
Cena €/ks	>	999,00
MOM/Bal.j.	ks	1

Celkové rozměry se rozumí včetně pracovní desky a pojezdových koleček.



## Pojízdný pracovní stůl

- Masivní konstrukce z ocelového plechu
- Povrch opatřený práškovým lakem
- Na každé straně velké madlo pro převážení
- Deska MDF, přesah do stran cca 5 cm
- 2 pevná a 2 otočná kolečka s brzdou
- Zásuvky lze vytáhnout na jedné straně
- Vodicí kolejnice s kuličkovými ložisky
- Prostorná zásuvka se dveřmi a 2 vkladací dna a 3 zásuvky na straně
- Velká zásuvka se 2 vkladacími dny a uzamykatelnou žaluzií na zadní straně
- Boční stěna se čtyřhrannými otvory
- Centrální zamykání zásuvek na jedné straně válcovou vložkou, žaluzie a dveře lze zamykat samostatně
- Všechny zámky se zamykají najednou
- Dodávka s celkem 6 klíči (2 u každého zámku)

Celkové rozměry D x Š x V	mm	1220 x 890 x 1060
Rozměry desky D x Š x V	mm	1220 x 890 x 37
Počet zásuvek		7 + 3
Šířka zásuvky	mm	7 x 568 a 3 x 283
Hloubka zásuvky	mm	6 x 75 a 3 x 154 a 1 x 233
Délka zásuvky	mm	398
Výsuv zásuvek	mm	380
Zatížení zásuvky	kg	30
Nosnost statická	kg	550
Hmotnost cca	kg	110
Objednací číslo		85 04547085 x
Cena €/ks	>	1.159,00
MOM/Bal.j.	ks	1

Celkové rozměry se rozumí včetně pracovní desky a pojezdových koleček.



Pohled zepředu



Pohled zezadu

## Modul na nářadí, prázdný

Typ modulu	Rozměry Š x H mm	Provedení	Objednací číslo	Cena €/ks	MOM/Bal.j. ks
1/3	188 x 395	5 přihrádek	85 04772690	19,95	1
1/3	188 x 395	1 přihrádka	85 04772691	19,95	1



5 přihrádek



1 přihrádka

## Dílenský vozík, 120 dílů

- Masivní konstrukce z ocelového plechu
- Povrch opatřený práškovým lakem
- Pracovní plocha s pěnovou deskou tloušťky 5 mm
- 2 pevná a 2 otočná kolečka s brzdou
- Zásuvky lze vytáhnout na jedné straně
- Úplné vysunutí
- Vodicí kolejnice s kuličkovými ložisky
- Obě čelní strany se čtyřhrannými otvory
- Centrální zamykání válcovou vložkou

### Obsah:

#### Modul na klíče 3/3

17 vidlicových očkových klíčů 6; 7; 8; 9; 10; 12; 13; 15; 16; 17; 18; 19; 22; 24; 27; 30; 32 mm  
 8 oboustranných očkových klíčů 6 x 7; 8 x 9; 10 x 11; 12 x 13; 14 x 15; 16 x 17; 18 x 19; 20 x 22 mm  
 1 sada úhlových šroubováků s šestihrannou kulovou hlavou 1,5 - 10 mm  
 1 nastavitelný klíč 200 mm

#### Modul na šroubováky 1/3

4 šroubováky ploché 3; 4; 5,5; 6,5 mm  
 2 křížové šroubováky, PH 1; PH 2  
 1 šroubovák na karburátory, křížový PH 2

#### Modul na ovládací nástroje 1/4" a 1/2"/2/3

##### Obsah 1/4":

1 ráčna s přepínací páčkou, 72 zubů  
 11 hlavice šestihranných nástrčných klíčů 4; 5; 5,5; 6; 7; 8; 9; 10; 11; 12; 13 mm  
 3 hlavice šestihranných nástrčných klíčů, dlouhé 8; 10; 13 mm  
 5 nástrčných šroubovákových hlavice pro šrouby s šestihranem 3; 4; 5; 6; 8 mm  
 2 nástrčné šroubovákové hlavice pro šrouby s drážkou 4; 5,5 mm  
 3 nástrčné šroubovákové hlavice pro šrouby s křížovou drážkou PH 1; PH 2; PH 3  
 2 nástrčné šroubovákové hlavice pro šrouby s křížovou drážkou PZ 1; PZ 2  
 7 nástrčných šroubovákových hlavice pro šrouby s TORX® T 10; T 15; T 20; T 25; T 27; T 30; T 40  
 2 prodloužení 50; 150 mm  
 1 čtyřhranná rukojeť  
 1 příčná rukojeť se smýkadlem  
 1 křížový kloub

##### Obsah 1/2":

1 ráčna s přepínací páčkou, 72 zubů  
 13 hlavice šestihranných nástrčných klíčů 10; 13; 14; 15; 16; 17; 18; 19; 22; 24; 27; 30; 32 mm  
 4 hlavice šestihranných nástrčných klíčů, dlouhé 10; 13; 17; 19 mm  
 1 prodloužení 125 mm  
 1 kardanový kloub

#### Modul na kleště 1/3

1 kombinované kleště 180 mm  
 1 kleště s dlouhými úzkými čelistmi, rovné 200 mm  
 1 boční štípací kleště, 160 mm  
 1 kleště na vodní čerpadla 240 mm

#### Modul na pilníky 1/3

1 dílenský pilník, plochý tupý, H2, 200 mm  
 1 dílenský pilník, půlkulatý, H2, 200 mm  
 1 dílenský pilník, trojhranný, H2, 200 mm  
 1 dílenský pilník, kulatý, H2, 200 mm

#### Modul na kladiva a sekáče 2/3

1 zámečnické kladivo 500 g  
 1 šetrné kladivo, bez zpětného rázu, Ø 40 mm  
 1 plochý sekáč 200 mm  
 1 sekáč na drážky 240 mm  
 6 vytloukačů závlaček 2; 3; 4; 5; 6; 8 mm  
 1 důlčík 10 mm



Počet	Celkové rozměry D x Š x V mm	Počet zásuvek	Délka zásuvky mm	Hloubka zásuvky mm	Šířka zásuvky mm	Zatížení zásuvky kg	Nosnost statická kg	Objednací číslo	Cena €/ks	MOM/Balj. ks
120 ks	680 x 460 x 1020	7	568	5 x 75 a 2 x 154	398	20	450	85 05091508	599,00	1

## Sortiment nářadí elektro

Dodávka: V nylonové tašce.

### Obsah:

- 1 automatické odizolovací kleště, 0,2-6 mm<sup>2</sup>
- 1 nůž na kabely
- 1 VDE kombinované kleště 160 mm
- 1 VDE boční štípačky 160 mm
- 1 VDE kleště s dlouhými úzkými čelistmi, rovné 200 mm
- 2 šroubováky VDE na šrouby s křížovou drážkou PH 1; PH 2
- 4 šroubováky VDE ploché 3; 4; 5,5; 6,5 mm
- 1 zkoušečka napětí
- 1 plochý sekáč 250 mm
- 1 kamenické kladivo 1000 g
- 1 nůž na kabely
- 1 malířská špachtle, 40 mm
- 1 kelímek na sádro 130 mm
- 1 univerzální pila, 240 mm
- 1 tesařská tužka, červená, 24 cm
- 1 dřevěný skládací metr 2 m

Počet	Objednací číslo	Cena €/ks	MOM/Bal.j. ks
21 ks	85 05091510	145,00	1



## Sortiment sanitárního nářadí

Dodávka: V nylonové tašce.

### Obsah:

- 1 sada šestihlanných úhlových šroubováků 1,5; 2; 2,5; 3; 4; 5; 6; 8; 10 mm
- 4 šroubováky pro šrouby s rovnou drážkou 3; 4; 5,5; 6,5 mm
- 2 šroubováky pro šrouby s křížovou drážkou PH 1; PH 2
- 1 zkoušečka napětí
- 1 sada vidlicových očkových klíčů 6; 7; 8; 10; 11; 12; 13; 14; 17; 19; 22 mm
- 1 kleště na vodní čerpadla 250 mm
- 1 rohový hasák 1"
- 1 klíč na matici hlavního kohoutu 240 mm
- 1 plochý sekáč 250 mm
- 1 zámečnické kladivo 300 g
- 1 nůž Cutter, 18 mm
- 1 mini řezačka trubek 3–16 mm
- 1 řezačka měděných trubek 3–35 mm
- 1 univerzální pila, 240 mm
- 1 drátěný ruční kartáč, 3řadý
- 1 univerzální klíč na rozvaděče
- 1 tesařská tužka, červená, 24 cm
- 1 dřevěný skládací metr 2 m

Počet	Objednací číslo	Cena €/ks	MOM/Bal.j. ks
45 ks	85 05091509	189,00	1





## Sortiment nářadí na kov

Dodávka: V nylonové tašce.

### Obsah:

- 1 sada šestihřanných úhlových šroubováků 1,5; 2; 2,5; 3; 4; 5; 6; 8; 10 mm
- 4 šroubováky pro šrouby s drážkou 3; 4; 5,5; 6,5 mm
- 2 šroubováky pro šrouby s křížovou drážkou PH 1; PH 2
- 1 kombinované kleště 160 mm
- 1 kleště na vodní čerpadla 250 mm
- 1 sada vidlicových očkových klíčů 6; 7; 8; 10; 11; 12; 13; 14; 17; 19; 22 mm
- 1 důlčík 120 x 10 mm
- 2 průbojníky 3; 5 mm
- 1 plochý sekáč 200 mm
- 1 zámečnické kladivo 300 g
- 2 dílenské pilníky, H2, ploché obdélníkové, kulaté
- 1 rám pily na kov, 300 mm
- 1 drátěný ruční kartáč pětiřadý
- 1 tesařská tužka, červená, 24 cm
- 1 dřevěný skládací metr 2 m

Počet	Objednací číslo	Cena €/ks	MOM/Bal.j. ks
41 ks	85 05091511	119,00	1



## Modul na nářadí - vidlicové očkové klíče

- Dvoubarevná pěnová vložka, chybějící nářadí je patrné na první pohled

### Obsah:

15 vidlicových očkových klíčů 6; 7; 8; 9; 10; 11; 12; 13; 14; 15; 16; 17; 18; 19; 22 mm

Provedení	Typ modulu	Rozměry Š x H x V mm	Objednací číslo	Cena €/ks	MOM/Bal.j. ks
S nástroji, 15 ks	1/3	190 x 390 x 30	85 04726305	46,49	1
Prázdný, 15 přihrádek	1/3	190 x 390 x 30	85 04726327	24,35	1



## Modul na nářadí - oboustranné vidlicové klíče

- Dvoubarevná pěnová vložka, chybějící nářadí je patrné na první pohled

### Obsah:

8 oboustranných vidlicových klíčů 6 x 7; 8 x 9; 10 x 11; 12 x 13; 14 x 15; 16 x 17; 18 x 19; 20 x 22 mm

Provedení	Typ modulu	Rozměry Š x H x V mm	Objednací číslo	Cena €/ks	MOM/Bal.j. ks
S nástroji, 8 ks	1/3	190 x 390 x 30	85 04726306	38,11	1
Prázdný, 8 přihrádek	1/3	190 x 390 x 30	85 04726328	24,35	1



## Modul na nářadí - oboustranné očkové klíče

- Dvoubarevná pěnová vložka, chybějící nářadí je patrné na první pohled

### Obsah:

8 oboustranných očkových klíčů 12 x 10; 10 x 15; 16 x 17; 18 x 19; 20 x 19 mm

Provedení	Typ modulu	Rozměry Š x H x V mm	Objednací číslo	Cena €/ks	MOM/Bal.j. ks
S nástroj, 8 ks	1/3	190 x 390 x 30	85 04726307	46,31	1
Prázdný, 8 příhrádek	1/3	190 x 390 x 30	85 04726329	24,35	1



## Modul na nářadí - klíče na šrouby

- Dvoubarevná pěnová vložka, chybějící nářadí je patrné na první pohled

### Obsah:

17 vidlicových očkových klíčů 6; 7; 8; 9; 10; 12; 13; 15; 16; 17; 18; 19; 22; 24; 27; 30; 32 mm

8 oboustranných očkových klíčů 12 x 10; 10 x 15; 16 x 17; 18 x 19; 20 x 19 mm

9 úhlových šroubováků s kulovou hlavou na šrouby s vnitřním šestihranem 1,5; 2; 2,5; 3; 4; 5; 6; 8; 10 mm

1 nastavitelný klíč 200 mm

Provedení	Typ modulu	Rozměry Š x H x V mm	Objednací číslo	Cena €/ks	MOM/Bal.j. ks
S nástroj, 35 ks	3/3	565 x 390 x 30	85 04726309	147,44	1
Prázdný, 35 příhrádek	3/3	565 x 390 x 30	85 04726331	59,95	1



## Modul na nářadí - kladiva a sekáče

- Dvoubarevná pěnová vložka, chybějící nářadí je patrné na první pohled

### Obsah:

1 zámečnické kladivo 500 g

1 šetrné kladivo, bez zpětného rázu, Ø 40 mm

1 plochý sekáč 200 mm

1 sekáč na drážky 240 mm

6 vytloukačů závlaček 2; 3; 4; 5; 6; 8 mm

1 důlčík 10 mm

Provedení	Typ modulu	Rozměry Š x H x V mm	Objednací číslo	Cena €/ks	MOM/Bal.j. ks
S nástroj, 11 ks	2/3	375 x 390 x 30	85 04726310	119,07	1
Prázdný, 11 příhrádek	2/3	375 x 390 x 30	85 04726332	44,35	1



## Modul na nářadí - ploché a křížové (PH) šroubováky

- Dvoubarevná pěnová vložka, chybějící nářadí je patrné na první pohled

### Obsah:

4 šroubováky pro šrouby s drážkou 3; 4; 5,5; 6,5 mm

2 šroubováky pro šrouby s křížovou drážkou PH 1; PH 2

1 šroubovák pro šrouby karburátoru, šrouby s křížovou drážkou PH 2

Provedení	Typ modulu	Rozměry Š x H x V mm	Objednací číslo	Cena €/ks	MOM/Bal.j. ks
S nástroj, 7 ks	1/3	190 x 390 x 30	85 04726311	43,82	1
Prázdný, 7 příhrádek	1/3	190 x 390 x 30	85 04726333	24,35	1



## Modul na nářadí - ploché a křížové (PZ) šroubováky

- Dvoubarevná pěnová vložka, chybějící nářadí je patrné na první pohled

### Obsah:

- 4 šroubováky pro šrouby s drážkou 3; 4; 5,5; 6,5 mm
- 2 šroubováky pro šrouby s křížovou drážkou PZ 1; PZ 2
- 1 šroubovák pro šrouby karburátoru, šrouby s křížovou drážkou PZ

Provedení	Typ modulu	Rozměry Š x H x V mm	Objednací číslo	Cena €/ks	MOM/Bal.j. ks
S nástroji, 7 ks	1/3	190 x 390 x 30	85 04726312	43,82	1
Prázdný, 7 přihrádek	1/3	190 x 390 x 30	85 04726333	24,35	1



## Modul na nářadí - šroubováky TORX®

- Dvoubarevná pěnová vložka, chybějící nářadí je patrné na první pohled

### Obsah:

- 7 šroubováků na šrouby s vnitřním TORX® T 6; T 8; T 10; T 15; T 20; T 25; T 30

Provedení	Typ modulu	Rozměry Š x H x V mm	Objednací číslo	Cena €/ks	MOM/Bal.j. ks
S nástroji, 7 ks	1/3	190 x 390 x 30	85 04726313	45,56	1
Prázdný, 7 přihrádek	1/3	190 x 390 x 30	85 04726334	24,35	1



## Modul na nářadí - kleště

- Dvoubarevná pěnová vložka, chybějící nářadí je patrné na první pohled

### Obsah:

- 1 kombinované kleště 180 mm
- 1 stranové štípací kleště, 160 mm
- 1 úzké dlouhé kleště, rovné, 200 mm
- 1 kleště na vodní čerpadla 240 mm

Provedení	Typ modulu	Rozměry Š x H x V mm	Objednací číslo	Cena €/ks	MOM/Bal.j. ks
S nástroji, 4 ks	1/3	190 x 390 x 30	85 04726314	56,26	1
Prázdný, 4 přihrádky	1/3	190 x 390 x 30	85 04726335	19,95	1



## Modul na ovládací nástroje 1/4" a 1/2"

- Dvoubarevná pěnová vložka, chybějící nářadí je patrné na první pohled



### Obsah 1/4":

- 1 ráčna s přepínací páčkou, 72 zubů
- 11 hlavice šestihřanných nástrčných klíčů 4; 5; 5,5; 6; 7; 8; 9; 10; 11; 12; 13 mm
- 3 hlavice šestihřanných nástrčných klíčů, dlouhé 8; 10; 13 mm
- 5 nástrčných šroubovákových hlavice pro šrouby s vnitřním šestihřanem 3; 4; 5; 6; 8 mm
- 2 nástrčné šroubovákové hlavice pro šrouby s drážkou 4; 5,5 mm
- 3 nástrčné šroubovákové hlavice pro šrouby s křížovou drážkou PH 1; PH 2; PH 3
- 2 nástrčné šroubovákové hlavice pro šrouby s křížovou drážkou PZ 1; PZ 2
- 7 nástrčných šroubovákových hlavice pro šrouby s vnitřním TORX® T 10; T 15; T 20; T 25; T 27; T 30; T 40
- 2 prodloužení 50; 150 mm
- 1 čtyřhranná rukojeť
- 1 příčná rukojeť se smýkadlem
- 1 křížový kloub

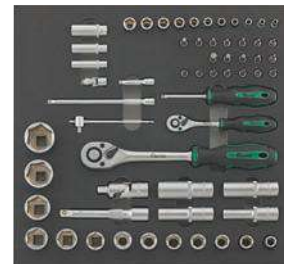

### Obsah 1/2":

- 1 ráčna s přepínací páčkou, 72 zubů
- 13 hlavice šestihřanných nástrčných klíčů 10; 13; 14; 15; 16; 17; 18; 19; 22; 24; 27; 30; 32 mm
- 4 hlavice šestihřanných nástrčných klíčů, dlouhé 10; 13; 17; 19 mm
- 1 prodloužení 125 mm
- 1 kardanový kloub

Provedení	Typ modulu	Rozměry Š x H x V mm	Objednací číslo	Cena €/ks	MOM/Bal.j. ks
S nástroji, 59 ks	2/3	375 x 390 x 30	85 04726315	212,82	1
Prázdný, 59 příhrádek	2/3	375 x 390 x 30	85 04726336	44,35	1

## Modul na ovládací nástroje 1/4"

- Dvoubarevná pěnová vložka, chybějící nářadí je patrné na první pohled



### Obsah:

- 1 ráčna s přepínací páčkou, 72 zubů
- 11 hlavice šestihřanných nástrčných klíčů 4; 5; 5,5; 6; 7; 8; 9; 10; 11; 12; 13 mm
- 3 hlavice šestihřanných nástrčných klíčů, dlouhé 8; 10; 13 mm
- 5 nástrčných šroubovákových hlavice pro šrouby s vnitřním šestihřanem 3; 4; 5; 6; 8 mm
- 2 nástrčné šroubovákové hlavice pro šrouby s drážkou 4; 5,5 mm
- 3 nástrčné šroubovákové hlavice pro šrouby s křížovou drážkou PH 1; PH 2; PH 3
- 2 nástrčné šroubovákové hlavice pro šrouby s křížovou drážkou PZ 1; PZ 2
- 7 nástrčných šroubovákových hlavice pro šrouby s vnitřním TORX® T 10; T 15; T 20; T 25; T 27; T 30; T 40
- 2 prodloužení 50; 150 mm
- 1 čtyřhranná rukojeť
- 1 příčná rukojeť se smýkadlem
- 1 křížový kloub



Provedení	Typ modulu	Rozměry Š x H x V mm	Objednací číslo	Cena €/ks	MOM/Bal.j. ks
S nástroji, 39 ks	1/3	190 x 390 x 30	85 04726316	111,04	1
Prázdný, 39 příhrádek	1/3	190 x 390 x 30	85 04726337	26,50	1

## Modul na ovládací nástroje 3/8"

- Dvoubarevná pěnová vložka, chybějící nářadí je patrné na první pohled



### Obsah:

- 1 ráčna s přepínací páčkou, 72 zubů
- 15 hlavice šestihřanných nástrčných klíčů 6; 7; 8; 9; 10; 11; 12; 13; 14; 15; 16; 17; 18; 19; 22 mm
- 2 prodloužení 125; 250 mm
- 1 příčná rukojeť se smýkadlem
- 1 křížový kloub



Provedení	Typ modulu	Rozměry Š x H x V mm	Objednací číslo	Cena €/ks	MOM/Bal.j. ks
S nástroji, 20 ks	1/3	190 x 390 x 30	85 04726317	88,20	1
Prázdný, 20 příhrádek	1/3	190 x 390 x 30	85 04726338	24,35	1

## Modul na ovládací nástroje 1/2"

- Dvoubarevná pěnová vložka, chybějící nářadí je patrné na první pohled

### Obsah:

- 1 ráčna s přepínací páčkou, 72 zubů
- 13 hlavice šestihránných nástrčných klíčů 10; 13; 14; 15; 16; 17; 18; 19; 22; 24; 27; 30; 32 mm
- 4 hlavice šestihránných nástrčných klíčů, dlouhé 10; 13; 17; 19 mm
- 1 prodloužení 125 mm
- 1 kardanový kloub

Provedení	Typ modulu	Rozměry Š x H x V mm	Objednací číslo	Cena €/ks	MOM/Bal.j. ks
S nástroj, 20 ks	1/3	190 x 390 x 30	85 04726318	108,20	1
Prázdný, 20 přihrádek	1/3	190 x 390 x 30	85 04726339	24,35	1





## Modul na nářadí - šroubováky s T rukojetí pro vnitřní šestihrany

- Dvoubarevná pěnová vložka, chybějící nářadí je patrné na první pohled

### Obsah:

- 8 šroubováků s T rukojetí pro šrouby s vnitřním šestihranem 2; 2,5; 3; 4; 5; 6; 8; 10 mm

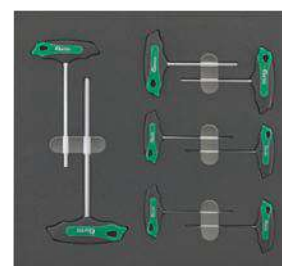
Provedení	Typ modulu	Rozměry Š x H x V mm	Objednací číslo	Cena €/ks	MOM/Bal.j. ks
S nástroj, 8 ks	2/3	375 x 390 x 30	85 04726319	63,35	1
Prázdný, 8 přihrádek	2/3	375 x 390 x 30	85 04726340	44,35	1

## Modul na nářadí - šroubováky s T rukojetí pro TORX®

- Dvoubarevná pěnová vložka, chybějící nářadí je patrné na první pohled

### Obsah:

- 6 šroubováků s T rukojetí pro šrouby s vnitřním TORX® T 10; T 15; T 20; T 25; T 30; T 40

Provedení	Typ modulu	Rozměry Š x H x V mm	Objednací číslo	Cena €/ks	MOM/Bal.j. ks
S nástroj, 6 ks	1/3	190 x 390 x 30	85 04726320	42,38	1
Prázdný, 6 přihrádek	1/3	190 x 390 x 30	85 04726341	24,35	1

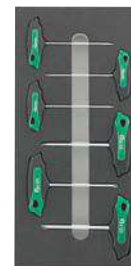
## Modul na nářadí - šroubovák nástrčný šestihran

- Dvoubarevná pěnová vložka, chybějící nářadí je patrné na první pohled

### Obsah:

- 6 šroubováků nástrčných šestihranů 5,5; 6; 7; 8; 10; 13 mm

Provedení	Typ modulu	Rozměry Š x H x V mm	Objednací číslo	Cena €/ks	MOM/Bal.j. ks
S nástroj, 6 ks	1/3	190 x 390 x 30	85 04726321	55,42	1
Prázdný, 6 přihrádek	1/3	190 x 390 x 30	85 04726342	24,35	1



## Modul na nářadí - kleště VDE

- Dvoubarevná pěnová vložka, chybějící nářadí je patrné na první pohled

### Obsah:

- 1 VDE kombinované kleště 180 mm
- 1 VDE boční štípačky 160 mm
- 1 VDE úzké dlouhé kleště, rovné 200 mm

Provedení	Typ modulu	Rozměry Š x H x V mm	Objednací číslo	Cena €/ks	MOM/Bal.j. ks
S nástroj, 3 ks	1/3	190 x 390 x 30	85 04726322	66,38	1
Prázdný, 3 příhrádky	1/3	190 x 390 x 30	85 04726343	19,95	1



## Modul na nářadí - šroubováky VDE, ploché/křížové PH

- Dvoubarevná pěnová vložka, chybějící nářadí je patrné na první pohled

### Obsah:

- 4 šroubováky VDE ploché 3; 4; 5,5; 6,5 mm
- 2 šroubováky VDE na šrouby s křížovou drážkou PH 1; PH 2
- 1 zkušební napětí

Provedení	Typ modulu	Rozměry Š x H x V mm	Objednací číslo	Cena €/ks	MOM/Bal.j. ks
S nástroj, 7 ks	1/3	190 x 390 x 30	85 04726323	50,18	1
Prázdný, 7 příhrádek	1/3	190 x 390 x 30	85 04726344	24,35	1



## Modul na nářadí - pilníky

- Dvoubarevná pěnová vložka, chybějící nářadí je patrné na první pohled

### Obsah:

- 1 dílenský pilník, obdélníkový, H2, 200 mm
- 1 dílenský pilník, půlkulatý, H2, 200 mm
- 1 dílenský pilník, trojhranný, H2, 200 mm
- 1 dílenský pilník, kulatý, H2, 200 mm

Provedení	Typ modulu	Rozměry Š x H x V mm	Objednací číslo	Cena €/ks	MOM/Bal.j. ks
S nástroj, 4 ks	1/3	190 x 390 x 30	85 04726324	39,47	1
Prázdný, 4 příhrádky	1/3	190 x 390 x 30	85 04726345	19,95	1



## Modul na ruční nářadí

- Dvoubarevná pěnová vložka, chybějící nářadí je patrné na první pohled

### Obsah:

- 13 vidlicových očkových klíčů 6; 7; 8; 9; 10; 12; 13; 15; 16; 17; 18; 19; 22 mm
- 4 šroubováky pro šrouby s rovnou drážkou 3; 4; 5,5; 6,5 mm
- 2 šroubováky pro šrouby s křížovou drážkou PH 1; PH 2
- 1 šroubovák pro šrouby s křížovou drážkou PZ 2
- 1 šroubovák pro šrouby karburátoru, šrouby s křížovou drážkou PH 2
- 1 kombinované kleště 180 mm
- 1 boční štípací kleště, 160 mm
- 1 kleště na vodní čerpadla 240mm
- 1 zámečnické kladivo 500 g
- 1 nůž Cutter, 18 mm
- 1 kapesní svinovací metr, 5 m
- 1 důlčik 10 mm
- 1 tužková svítidla 100 lumenů

Provedení	Typ modulu	Rozměry Š x H x V mm	Objednací číslo	Cena €/ks	MOM/Bal.j. ks
S nástroj, 29 ks	3/3	565 x 390 x 30	85 04726325	161,31	1
Prázdný, 29 příhrádek	3/3	565 x 390 x 30	85 04726346	61,95	1



## Stahovák, dvouramenný

- Rovnoběžné stahovací háky lze otočit a stahovák použit jako vnitřní nebo vnější
- Nastavení bez nářadí
- Středící hrot s kuličkou

Rozevření mm	Hloubka rozevření mm	Objednací číslo	Cena €/ks	MOM/Bal.j. ks
90	100	85 04546929	22,50	1
130	100	85 04546928	24,50	1
160	150	85 04546927	43,50	1
200	150	85 04546926	52,50	1
250	200	85 04546925	114,00	1
350	200	85 04546924	167,00	1



## Stahovák, trojramenný

- Rovnoběžné stahovací háky lze otočit a stahovák použit jako vnitřní nebo vnější
- Nastavení bez nářadí
- Středící hrot s kuličkou

Rozevření mm	Hloubka rozevření mm	Objednací číslo	Cena €/ks	MOM/Bal.j. ks
130	100	85 04546923	40,50	1
160	150	85 04546922	71,50	1
200	150	85 04546921	86,00	1
250	200	85 04546920	179,00	1



## Pásové kleště

- Kované, chromované
- Tkaná páska v protiskluzovém provedení
- Pro upnutí kulatých dílů s většími průměry

Rozevření mm	Šířka pásu mm	Délka klíče mm	Délka pásu mm	Objednací číslo	Cena €/ks	MOM/Bal.j. ks
60–140	19,5	225	540	85 04664338	14,50	1
60–200	24,0	280	840	85 04664337	22,15	1



## Páska pro pásové klíče

- Tkaná páska v protiskluzovém provedení
- Pro upnutí kulatých dílů s většími průměry

Rozevření mm	Šířka pásu mm	Délka klíče mm	Délka pásu mm	Objednací číslo	Cena €/ks	MOM/Bal.j. ks
60 - 140	19,5	225	540	85 04664336	4,95	1
60 - 200	24,0	280	840	85 04664335	7,70	1



## Nástrčný klíč na zapalovací svíčky 1/2"

- Matně chromovaný
- Kovaná chromvanadová ocel
- DIN 3124
- Gumový držák
- Drážka pro pojistnou kuličku
- Rýhování pro uchopení

Otvor klíče (metrický) mm	Otvor klíče (palcový) inch	Objednací číslo	Cena €/ks	MOM/Bal.j. ks
16	5/8	85 04567423	5,35	1
20,8	13/16	85 04567422	5,30	1



## Páčidlo

- Ocel C45, zcela kalená
- Šestihhranná stopka
- Ohnuté ostří

Délka mm	Objednací číslo	Cena €/ks	MOM/Bal.j. ks
400	85 04596275	16,70	1



## Páčidlo se zaoblenou hlavou

- Ocel C45, zcela kalená
- Pro uvolnění zarezylých dílů, montáž a demontáž ložisek, pružin, čepů, ozubených kol atd.

Délka mm	Objednací číslo	Cena €/ks	MOM/Bal.j. ks
400	85 04596274	16,70	1



## Sada páčidel

- Ocel C45, zcela kalená

Obsah:

**Páčidlo se zaoblenou hlavou, 400 mm**

- Pro uvolnění zarezylých dílů, montáž a demontáž ložisek, pružin, čepů, ozubených kol atd.

**Páčidlo, 400 mm**

- Šestihhranná stopka
- Ohnuté ostří

Počet	Objednací číslo	Cena €/ks	MOM/Bal.j. ks
2 ks	85 04597313	26,90	1



## Páčidlo

- Chromvanadová ocel
- Čtyřhranná stopka
- Ohnuté ostří
- Dvousložková, plastová rukojeť
- Pro páčení v průmyslu a odvětví motorových vozidel

Délka mm	Objednací číslo	Cena €/ks	MOM/Bal.j. ks
200	85 04547067	4,65	1
300	85 04547066	7,15	1
400	85 04547065	12,50	1
600	85 04547064	14,15	1



## Sada páčidel

- Chromvanadová ocel
- Čtyřhranná stopka
- Ohnuté ostří
- Dvousložková, plastová rukojeť
- Pro páčení v průmyslu a odvětví motorových vozidel

Počet	Obsah sady mm	Objednací číslo	Cena €/ks	MOM/Bal.j. ks
4 ks	200; 300; 450; 600	85 04488972	38,50	1





## Úhlový inbusový klíč pro rovnou drážku

- Chromvanadová ocel
- Matně chromovaný
- Otočný hrot 90° a 180°

Šířka čepele mm	Tloušťka čepele mm	Celková délka mm	Objednací číslo	Cena €/ks	MOM/Bal.j. ks
4	0,8	100	85 04547282	3,15	1
5,5	1	125	85 04547281	3,65	1
8	1,2	150	85 04547280	4,65	1



## Úhlový inbusový klíč pro křížovou drážku PH

- Chromvanadová ocel
- Matně chromovaný
- Otočný hrot 90° a 180°

Velikost	Celková délka mm	Objednací číslo	Cena €/ks	MOM/Bal.j. ks
PH 1/PH 2	100	85 04547279	3,65	1
PH 2/PH 3	150	85 04547278	4,65	1



## Úhlový inbusový klíč pro křížovou drážku PZ

- Chromvanadová ocel
- Matně chromovaný
- Otočný hrot 90° a 180°

Velikost	Celková délka mm	Objednací číslo	Cena €/ks	MOM/Bal.j. ks
PZ 1/PZ 2	100	85 04547277	3,65	1



## Úhlový inbusový klíč (vnitřní šestihran)

- Matně chromovaný
- Ocel S2
- DIN 911, ISO 2936K



Otvor klíče mm	Délka ramena, krátké mm	Délka ramena, dlouhé mm	Objednací číslo	Cena €/ks	MOM/Bal.j. ks
1,5	14	45	85 04547242	0,25	1
2	16	50	85 04547241	0,25	1
2,5	18	56	85 04547240	0,25	1
3	20	63	85 04547239	0,25	1
3,5	22	66	85 04547238	0,25	1
4	25	70	85 04547237	0,35	1
5	28	80	85 04547236	0,50	1
5,5	30	85	85 04547235	0,65	1
6	32	90	85 04547234	0,65	1
7	34	95	85 04547233	0,85	1
8	36	100	85 04547232	1,15	1
9	38	106	85 04547231	1,15	1
10	40	112	85 04547230	1,65	1
12	45	125	85 04547229	2,75	1
14	56	140	85 04547228	3,95	1
17	63	160	85 04547227	7,05	1
19	70	180	85 04547226	8,95	1
22	80	200	85 04547225	12,15	1
24	90	224	85 04547224	16,95	1

## Úhlový inbusový klíč (vnitřní šestihran), dlouhý

- Matně chromovaný
- Ocel S2
- DIN 911L, ISO 2936L



Otvor klíče mm	Délka ramena, krátké mm	Délka ramena, dlouhé mm	Objednací číslo	Cena €/ks	MOM/Bal.j. ks
1,5	14	90	85 04547223	0,50	1
2	16	100	85 04547222	0,50	1
2,5	18	112	85 04547221	0,65	1
3	20	126	85 04547220	0,75	1
4	25	140	85 04547219	0,80	1
5	28	160	85 04547218	1,05	1
6	32	180	85 04547217	1,50	1
7	34	190	85 04547216	1,50	1
8	36	200	85 04547215	1,50	1
10	40	224	85 04547214	2,35	1
12	45	250	85 04547213	4,35	1
14	56	280	85 04547212	7,05	1
17	63	320	85 04547211	12,25	1
19	70	360	85 04547210	15,50	1

## Úhlový inbusový klíč s kulovou hlavicí (vnitřní šestihran)

- Matně chromovaný
- Ocel S2
- DIN 911L, ISO 2936L
- S kulovou hlavicí pro šroubování pod úhlem až 20°

Otvor klíče mm	Délka ramena, krátké mm	Délka ramena, dlouhé mm	Objednáací číslo	Cena €/ks	MOM/Bal.j. ks
1,5	14	90	85 04547209	0,65	1
2	16	100	85 04547208	0,65	1
2,5	18	112	85 04547207	0,80	1
3	20	126	85 04547206	0,80	1
4	25	140	85 04547205	0,90	1
5	28	160	85 04547204	1,15	1
6	32	180	85 04547203	1,50	1
7	34	190	85 04547202	1,65	1
8	36	200	85 04547201	1,75	1
10	40	224	85 04547200	2,65	1
12	45	250	85 04547199	4,75	1



## Sada úhlových inbusových klíčů pro šrouby s vnitřním šestihranem, ve výklopném držáku

- Matně chromované
- Ocel S2
- DIN 911, ISO 2936K
- Kovový držák

Počet	Obsah mm	Objednáací číslo	Cena €/ks	MOM/Bal.j. ks
7 ks	1,5; 2; 2,5; 3; 4; 5; 6	85 04547249	5,35	1
6 ks	3; 4; 5; 6; 8; 10	85 04547248	6,15	1
7 ks	2,5; 3; 4; 5; 6; 8; 10	85 04572315	7,50	1



7 ks

## Sada úhlových inbusových klíčů pro šrouby s vnitřním šestihranem, ve výklopném držáku

- Matně chromované
- Ocel S2
- DIN 911, ISO 2936K
- Dvousložková rukojeť

Počet	Obsah mm	Objednáací číslo	Cena €/ks	MOM/Bal.j. ks
7 ks	2; 2,5; 3; 4; 5; 6; 8	85 04547106	8,05	1



## Sada úhlových inbusových klíčů, ve výklopném držáku

- Matně chromované
- Ocel S2
- Dvousložková rukojeť

### Obsah:

4 úhlové inbusové klíče s vnitřním šestihranem 3; 4; 5; 6 mm

1 úhlový inbusový klíč pro šrouby s drážkou 4 mm

1 úhlový inbusový klíč pro šrouby s křížovou drážkou PH 2

3 úhlové inbusové klíče pro šrouby s vnitřním TORX® T 10; T 15; T 20

Počet	Objednací číslo	Cena €/ks	MOM/Bal.j. ks
9 ks	85 04547105	9,35	1



## Sada úhlových inbusových klíčů pro TORX®

- Matně chromované
- Ocel S2
- S dvousložkovou rukojetí

Počet	Obsah	Objednací číslo	Cena €/ks	MOM/Bal.j. ks
8 ks	T 8; T 10; T 15; T 20; T 25; T 27; T 30; T 40	85 04628260	8,95	1



## Úhlový inbusový klíč pro šrouby s vnitřním TORX®

- Ocel S2
- Matně chromovaný

Velikost	Délka ramena, krátké mm	Délka ramena, dlouhé mm	Objednací číslo	Cena €/ks	MOM/Bal.j. ks
T 8	16	48	85 04547265	0,70	1
T 9	16	48	85 04547264	0,70	1
T 10	17	51	85 04547263	0,70	1
T 15	18	54	85 04547262	0,70	1
T 20	19	57	85 04547261	0,75	1
T 25	20	60	85 04547260	0,85	1
T 30	24	70	85 04547259	0,95	1
T 40	26	76	85 04547258	0,95	1
T 45	28	82	85 04547257	1,25	1
T 50	32	95	85 04547256	1,35	1



## Sada úhlových inbusových klíčů pro rovné a křížové drážky

- Chromvanadová ocel
- Matně chromované
- Otočný hrot 90° a 180°

### Obsah:

3 úhlové inbusové klíče pro šrouby s rovnou drážkou 4; 5,5; 8 mm  
 1 úhlový inbusový klíč pro šrouby s křížovou drážkou PH 1/PH 2; PH 2/PH 3  
 1 úhlový inbusový klíč pro šrouby s křížovou drážkou PZ 1/PZ 2

Počet	Objednací číslo	Cena €/ks	MOM/Bal.j. ks
6 ks	85 04547276	22,50	1



## Sada úhlových inbusových klíčů (vnitřní šestihran)

- Matně chromované
- Ocel S2
- DIN 911, ISO 2936K

**Dodávka:** V plastovém obalu, s kroužkem.

Počet	Obsah mm	Objednací číslo	Cena €/ks	MOM/Bal.j. ks
7 ks	2; 2,5; 3; 4; 5; 6; 8	85 04547252	3,35	1
8 ks	2; 2,5; 3; 4; 5; 6; 8; 10	85 04547251	4,95	1





## Sada úhlových inbusových klíčů (vnitřní šestihran)

- Matně chromované
- Ocel S2
- Konce klíčů zkosené
- DIN 911, ISO 2936 K

**Dodávka:** V plastovém obalu.

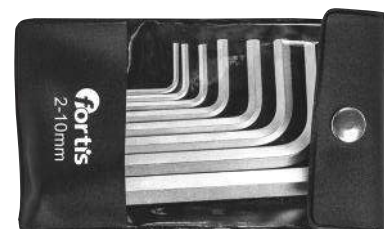
Počet	Obsah sady mm	Objednací číslo	Cena €/ks	MOM/Bal.j. ks
8 ks	2; 2,5; 3; 4; 5; 6; 8; 10	85 04800188	4,35	1

### Sada úhlových inbusových klíčů (vnitřní šestihran)

- Matně chromované
- Ocel S2
- DIN 911, ISO 2936K

Dodávka: V plastovém obalu.

Počet	Obsah mm	Objednací číslo	Cena €/ks	MOM/Bal.j. ks
10 ks	2; 2,5; 3; 4; 5; 6; 8; 10; 12; 14	85 04547250	9,35	1



### Sada úhlových inbusových klíčů (vnitřní šestihran)

- Matně chromované
- Ocel S2
- DIN 911, ISO 2936K

Dodávka: V plastovém boxu.

Počet	Obsah mm	Objednací číslo	Cena €/ks	MOM/Bal.j. ks
9 ks	1,5; 2; 2,5; 3; 4; 5; 6; 8; 10	85 04547246	6,15	1



### Sada úhlových inbusových klíčů (vnitřní šestihran)

- Matně chromované
- Ocel S2
- DIN 911, ISO 2936K

Dodávka: V plastovém ručním držáku.

Počet	Obsah mm	Objednací číslo	Cena €/ks	MOM/Bal.j. ks
9 ks	1,5; 2; 2,5; 3; 4; 5; 6; 8; 10	85 04596021	7,50	1



## Sada úhlových inbusových klíčů (vnitřní šestihran), dlouhé

- Matně chromované
- Ocel S2
- DIN 911 L, ISO 2936K

**Dodávka:** V plastovém ručním držáku.

Počet	Obsah mm	Objednací číslo	Cena €/ks	MOM/Bal.j. ks
9 ks	1,5; 2; 2,5; 3; 4; 5; 6; 8; 10	85 04774283	10,15	1



## Sada úhlových inbusových klíčů (vnitřní šestihran), s kulovou hlavou, dlouhé

- Matně chromované
- Ocel S2
- S kulovou hlavou
- Podle DIN 911L, ISO 2936 L

**Dodávka:** V plastovém boxu.

Počet	Obsah mm	Objednací číslo	Cena €/ks	MOM/Bal.j. ks
8 ks	2; 2,5; 3; 4; 5; 6; 8; 10	85 04547244	11,50	1



## Sada úhlových inbusových klíčů (vnitřní šestihran), s kulovou hlavou

- Matně chromované
- Ocel S2
- S kulovou hlavou
- Podle DIN 911, ISO 2936K

**Dodávka:** V plastovém boxu.

Počet	Obsah mm	Objednací číslo	Cena €/ks	MOM/Bal.j. ks
9 ks	1,5; 2; 2,5; 3; 4; 5; 6; 8; 10	85 04547245	6,75	1



### Sada úhlových inbusových klíčů (vnitřní šestihran), s kulovou hlavou, dlouhé

- Matně chromované
- Ocel S2
- S kulovou hlavou
- Podle DIN 911L, ISO 2936L

**Dodávka:** V plastovém ručním držáku.

Počet	Obsah mm	Objednací číslo	Cena €/ks	MOM/Bal.j. ks
9 ks	1,5; 2; 2,5; 3; 4; 5; 6; 8; 10	85 04547198	11,50	1



### Sada úhlových inbusových klíčů (vnitřní šestihran), s barevným kódováním

- Matně chromované
- Ocel S2
- S kulovou hlavou
- Podle DIN 911L, ISO 2936L
- S barevným kódováním a označením velikosti

**Dodávka:** V plastovém ručním držáku.

Počet	Obsah mm	Objednací číslo	Cena €/ks	MOM/Bal.j. ks
9 ks	1,5; 2; 2,5; 3; 4; 5; 6; 8; 10	85 04547196	15,50	1



### Sada úhlových inbusových klíčů (vnitřní šestihran) GRIP

- Matně chromované
- Ocel S2
- Speciální šestihranný profil umožňuje záběr i u opotřebovaných šroubů
- Díky vybraním vznikají tři rohy s ostrým úhlem, které pronikají do zaoblených boků šroubového profilu a o bříty a zajišťují tak potřebnou pevnost

**Dodávka:** V držáku.

Počet	Obsah mm	Objednací číslo	Cena €/ks	MOM/Bal.j. ks
9 ks	1,5; 2; 2,5; 3; 4; 5; 6; 8; 10	85 04774282	11,75	1





## Sada úhlových inbusových klíčů (vnitřní šestihran) a TORX®, dlouhé

- Ocel S2
- Matně chromované
- Podle DIN 911 L, ISO 2936 L

**Dodávka:** V oboustranně výklopném držáku.

### Obsah:

9 úhlových inbusových klíčů na šrouby s vnitřním šestihranem 1,5; 2; 2,5; 3; 4; 5; 6; 8; 10 mm  
9 úhlových inbusových klíčů na šrouby s vnitřním TORX® T 10; T 15; T 20; T 25; T 27; T 30; T 40; T 45; T 50

Počet	Objednací číslo	Cena €/ks	MOM/Bal.j. ks
18 ks	85 04547243	19,95	1



## Sada úhlových inbusových klíčů (vnitřní šestihran), dlouhé

- Matně chromované
- Ocel S2
- S kulovou hlavou
- Podle DIN 911 L, ISO 2936K
- S extra krátkým ramenem pro těžko přístupné šrouby

**Dodávka:** V plastovém ručním držáku.

Počet	Obsah mm	Objednací číslo	Cena €/ks	MOM/Bal.j. ks
9 ks	1,5; 2; 2,5; 3; 4; 5; 6; 8; 10	85 04547197	12,35	1



## Sada úhlových inbusových klíčů pro TORX®

- Matně chromované
- Ocel S2

**Dodávka:** V plastovém boxu.

Počet	Obsah	Objednací číslo	Cena €/ks	MOM/Bal.j. ks
9 ks	T 9; 10; 15; 20; 25; 27; 30; 40; 45	85 04547247	6,75	1



### Sada úhlových inbusových klíčů pro TORX®

- Matně chromované
- Ocel S2

**Dodávka:** V plastovém ručním držáku.

Počet	Obsah	Objednací číslo	Cena €/ks	MOM/Bal.j. ks
9 ks	T 9; 10; 15; 20; 25; 27; 30; 40; 45	85 04547255	8,75	1



### Sada úhlových inbusových klíčů pro TORX®, s barevným kódováním

- Matně chromované
- Ocel S2
- S barevným kódováním a označením velikosti

**Dodávka:** V plastovém ručním držáku.

Počet	Obsah	Objednací číslo	Cena €/ks	MOM/Bal.j. ks
9 ks	T 9; 10; 15; 20; 25; 27; 30; 40; 45	85 04547253	20,95	1



### Sada úhlových inbusových klíčů pro TORX®, s kulovou hlavou

- Matně chromované
- Ocel S2
- S kulovou hlavou

**Dodávka:** V plastovém ručním držáku.

Počet	Obsah	Objednací číslo	Cena €/ks	MOM/Bal.j. ks
9 ks	T 9; 10; 15; 20; 25; 27; 30; 40; 45	85 04547254	16,35	1



## Zkoušečka napětí

- 150–250 V
- Světelný indikátor v rukojeti
- Plastová rukojeť
- Se sponou
- Izolována podle VDE

Šířka čepele mm	Tloušťka čepele mm	Délka břitu mm	Objednací číslo	Cena €/ks	MOM/Bal.j. ks
3	0,5	70	85 04547286	3,65	1

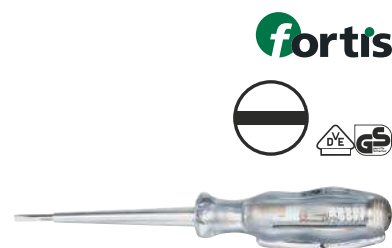

## Šroubovák pro šrouby s drážkou, s dřevěnou rukojetí

- Kulatý břit, průběžný, se šestihranným nástavcem pro klíč
- Kožená krytka
- Pochromováno
- Chromvanadová ocel
- Rukojeť z bukového dřeva, lakovaná

Šířka čepele mm	Tloušťka čepele mm	Délka břitu mm	Šestihranný nástavec pro klíč	Objednací číslo	Cena €/ks	MOM/Bal.j. ks
3,5	0,6	75	6	85 03229014	2,25	1
4,5	0,8	90	6	85 03229013	2,25	1
5,5	1	100	8	85 03229012	2,35	1
7	1,2	125	10	85 03229011	2,85	1
9	1,4	150	12	85 03229010	3,50	1
10	1,6	175	12	85 03229009	3,85	1
12	2	200	13	85 03229008	5,75	1



## Šroubovák pro šrouby karburátoru, pro šrouby s drážkou

- Kulatý břit
- Pochromováno
- Chromvanadová ocel
- Černý hrot
- Rukojeť z vícesložkového plastu
- Ochrana proti protáčení

Šířka čepele	Tloušťka čepele	Délka bříty	Objednací číslo	Cena	MOM/Bal.j.
mm	mm	mm		€/ks	ks
5,5	1	25	85 04570976	2,65	1
6,5	1,2	25	85 04570975	3,35	1



## Šroubovák pro šrouby s drážkou

- Kulatý břit
- Pochromováno
- Chromvanadová ocel
- Černý hrot
- Rukojeť z vícesložkového plastu
- Ochrana proti protáčení

Šířka čepele	Tloušťka čepele	Délka bříty	Objednací číslo	Cena	MOM/Bal.j.
mm	mm	mm		€/ks	ks
2,5	0,4	75	85 04547081	1,85	1
3	0,5	80	85 03229205	1,75	1
3,5	0,6	100	85 03229218	1,95	1
4	0,8	100	85 03229206	2,15	1
5,5	1,0	125	85 03229207	2,50	1
6,5	1,2	150	85 03229208	4,35	1
8	1,6	175	85 03229209	5,50	1



## Šroubovák pro šrouby s drážkou

- Šestihřanný břit, průběžný
- Úderová hlava
- Pochromováno
- Chromvanadová ocel
- Černý hrot
- Rukojeť z vícesložkového plastu
- Ochrana proti protáčení

Šířka čepele	Tloušťka čepele	Délka bříty	Šestihřanný břit	Šestihřanný nástavec pro klíč	Objednací číslo	Cena	MOM/Bal.j.
mm	mm	mm	mm	mm		€/ks	ks
5,5	1	125	5	8	85 04547275	5,35	1
6,5	1,2	125	6,5	10	85 04547274	5,75	1
8	1,6	150	8	13	85 04547273	9,05	1



## Šroubovák VDE pro šrouby s drážkou

- Kulatý břit
- Pochromováno
- Chromvanadová ocel
- Rukojeť z vícesložkového plastu
- Ochrana proti protáčení
- Izolace do 1000 V, dle IEC 60900, ČSN EN 60900, VDE 0682/část 201

Šířka čepele	Tloušťka čepele	Délka bříty	Objednací číslo	Cena	MOM/Bal.j.
mm	mm	mm		€/ks	ks
2,5	0,4	75	85 04547080	2,50	1
3	0,5	100	85 03229212	2,75	1
4	0,8	100	85 03229233	3,15	1
5,5	1	125	85 03229234	3,65	1
6,5	1,2	150	85 03229235	4,15	1



## Šroubovák pro šrouby s křížovou drážkou PH, s dřevěnou rukojetí

- Kulatý břit, průběžný, se šestihranným nástavcem pro klíč
- Kožená krytka
- Pochromováno
- Chromvanadová ocel
- Rukojeť z bukového dřeva, lakovaná

Velikost	Délka břítu	Šestihranný nástavec pro klíč	Objednací číslo	Cena	MOM/Bal.j.
	mm			mm	€/ks
PH 1	80	6	85 03229007	2,50	1
PH 2	100	10	85 03229006	2,85	1
PH 3	150	12	85 03807381	4,25	1
PH 4	200	17	85 03807382	7,95	1

fortis



## Šroubovák pro šrouby karburátoru, šrouby s křížovou drážkou PH

- Kulatý břit
- Pochromováno
- Chromvanadová ocel
- Černý hrot
- Rukojeť z vícesložkového plastu
- Ochrana proti protáčení

Velikost	Délka břítu	Objednací číslo	Cena	MOM/Bal.j.
	mm		€/ks	ks
PH 1	25	85 04550406	2,35	1
PH 2	25	85 04550405	2,35	1

fortis



## Šroubovák pro šrouby s křížovou drážkou PH

- Kulatý břit
- Pochromováno
- Chromvanadová ocel
- Černý hrot
- Rukojeť z vícesložkového plastu
- Ochrana proti protáčení

Velikost	Délka břítu	Objednací číslo	Cena	MOM/Bal.j.
	mm		€/ks	ks
PH 0	75	85 03229219	2,25	1
PH 1	75	85 03229201	2,50	1
PH 2	100	85 03229202	2,95	1
PH 3	150	85 03229220	4,05	1

fortis



## Šroubovák pro šrouby s křížovou drážkou PH

- Šestihranný břit, průběžný
- Úderová hlava
- Pochromováno
- Chromvanadová ocel
- Černý hrot
- Rukojeť z vícesložkového plastu
- Ochrana proti protáčení

Velikost	Délka břítu	Šestihranný břit	Šestihranný nástavec pro klíč	Objednací číslo	Cena	MOM/Bal.j.
	mm				mm	mm
PH 1	75	5	8	85 04547272	4,95	1
PH 2	100	6,5	10	85 04547271	5,50	1
PH 3	150	8	13	85 04547270	7,35	1

fortis



## Šroubovák VDE pro šrouby s křížovou drážkou PH

- Kulatý břit
- Pochromováno
- Chromvanadová ocel
- Vícesložková plastová rukojeť
- Ochrana proti protáčení
- Izolace do 1000 V, dle IEC 60900, ČSN EN 60900, VDE 0682/část 201

Velikost	Délka břítu	Objednací číslo	Cena €/ks	MOM/Bal.j. ks
	mm			
PH 0	60	85 03783818	2,75	1
PH 1	80	85 03229210	3,15	1
PH 2	100	85 03229211	3,95	1
PH 3	150	85 03783817	5,35	1



## Šroubovák pro šrouby s křížovou drážkou PZ, s dřevěnou rukojetí

- Kulatý břit, průběžný, se šestihranným nástavcem pro klíč
- Kožená krytka
- Pochromováno
- Chromvanadová ocel
- Rukojeť z bukového dřeva, lakovaná

Velikost	Délka břítu	Šestihranný nástavec pro klíč	Objednací číslo	Cena €/ks	MOM/Bal.j. ks
	mm				
PZ 1	80	6	85 03229005	2,50	1
PZ 2	100	10	85 03229004	2,85	1
PZ 3	150	12	85 03807383	4,25	1



## Šroubovák pro šrouby karburátoru, šrouby s křížovou drážkou PZ

- Kulatý břit
- Pochromováno
- Chromvanadová ocel
- Černý hrot
- Rukojeť z vícesložkového plastu
- Ochrana proti protáčení

Velikost	Délka břítu	Objednací číslo	Cena €/ks	MOM/Bal.j. ks
	mm			
PZ 1	25	85 04550404	2,35	1
PZ 2	25	85 04550403	2,35	1



## Šroubovák pro šrouby s křížovou drážkou PZ

- Kulatý břit
- Pochromováno
- Chromvanadová ocel
- Černý hrot
- Rukojeť z vícesložkového plastu
- Ochrana proti protáčení

Velikost	Délka břítu	Objednací číslo	Cena €/ks	MOM/Bal.j. ks
	mm			
PZ 0	75	85 03229221	2,25	1
PZ 1	75	85 03229203	2,50	1
PZ 2	100	85 03229204	2,95	1
PZ 3	150	85 03229222	4,05	1



## Šroubovák pro šrouby s křížovou drážkou PZ

- Šestihránný břit, průběžný
- Úderová hlava
- Pochromováno
- Chromvanadová ocel
- Černý hrot
- Rukojeť z vícesložkového plastu
- Ochrana proti protáčení

Velikost	Délka břítu	Šestihránný břit	Šestihránný nástavec pro klíč	Objednací číslo	Cena	MOM/Bal.j.
	mm				mm	mm
PZ 1	75	5	8	85 04547269	4,05	1
PZ 2	100	6,5	10	85 04547268	5,25	1
PZ 3	150	8	13	85 04547267	7,35	1



## Šroubovák VDE pro šrouby s křížovou drážkou PZ

- Kulatý břit
- Pochromováno
- Chromvanadová ocel
- Rukojeť z vícesložkového plastu
- Ochrana proti protáčení
- Izolace do 1000 V, dle IEC 60900, ČSN EN 60900, VDE 0682/část 201

Velikost	Délka břítu	Objednací číslo	Cena	MOM/Bal.j.
	mm		€/ks	ks
PZ 0	60	85 03783816	2,75	1
PZ 1	80	85 03229213	3,15	1
PZ 2	100	85 03229236	3,95	1
PZ 3	150	85 03783815	5,35	1



## Šroubovák pro šrouby s vnitřním TORX®

- Kulatý břit
- Pochromováno
- Chromvanadová ocel
- Černý hrot
- Rukojeť z vícesložkového plastu
- Ochrana proti protáčení

Velikost	Délka břítu	Objednací číslo	Cena	MOM/Bal.j.
	mm		€/ks	ks
T 6	75	85 03229223	2,65	1
T 7	75	85 03229224	2,65	1
T 8	75	85 03229225	2,65	1
T 9	75	85 03229226	2,95	1
T 10	100	85 03229227	2,95	1
T 15	100	85 03229228	2,95	1
T 20	100	85 03229229	2,95	1
T 25	100	85 03229230	2,95	1
T 27	100	85 03783814	3,15	1
T 30	100	85 03229231	3,35	1
T 40	100	85 04570974	4,05	1



## Šroubovák pro šrouby s vnitřním šestihranem, s příčnou rukojetí

- Matně chromovaný
- Ocel S2
- Dvousložková rukojeť



Otvor klíče mm	Délka břitu mm	Objednací číslo	Cena €/ks	MOM/Bal.j. ks
2	100	85 04547137	2,05	1
2,5	100	85 04547136	2,15	1
3	100	85 04547135	2,25	1
3	150	85 04547134	2,50	1
4	100	85 04547133	2,25	1
4	150	85 04547132	2,50	1
4	200	85 04547084	2,50	1
5	100	85 04547131	2,50	1
5	150	85 04547130	2,75	1
5	200	85 04547083	2,85	1
6	100	85 04547129	2,50	1
6	150	85 04547128	3,50	1
8	150	85 04547127	3,50	1
8	200	85 04547126	3,50	1
10	200	85 04547125	5,15	1
12	200	85 04547124	7,25	1



## Šroubovák pro šrouby s vnitřním TORX® s příčnou rukojetí

- Matně chromovaný
- Ocel S2
- Dvousložková rukojeť



Velikost	Délka břitu mm	Objednací číslo	Cena €/ks	MOM/Bal.j. ks
T 9	100	85 04547123	3,15	1
T 10	100	85 04547122	3,25	1
T 15	100	85 04547121	3,15	1
T 20	100	85 04547120	3,35	1
T 25	100	85 04547119	3,35	1
T 25	150	85 04774284	3,75	1
T 27	100	85 04547118	3,50	1
T 27	150	85 04774285	3,75	1
T 30	100	85 04547117	3,65	1
T 30	150	85 04774286	3,95	1
T 40	100	85 04547116	3,95	1
T 40	200	85 04774287	4,50	1
T 45	100	85 04547082	4,75	1
T 45	200	85 04774290	5,95	1



## Šroubovák s nástrčným klíčem, pro šrouby s vnějším šestihranem, s příčnou rukojetí

- Kulatý břit
- Matně chromovaný
- Ocel S2
- Dvousložková rukojeť



Otvor klíče mm	Délka břitu mm	Objednací číslo	Cena €/ks	MOM/Bal.j. ks
6	125	85 04547115	4,35	1
7	125	85 04547114	4,35	1
8	125	85 04547113	4,50	1
8	230	85 04547112	4,50	1
10	125	85 04547111	4,95	1
10	230	85 04547110	4,85	1
13	125	85 04547109	5,15	1
13	230	85 04547108	5,15	1
17	125	85 04547107	7,35	1





## Šroubovák s nástrčným klíčem, pro šrouby s vnějším šestihranem

- Kulatý břit
- Pochromováno
- Rukojeť z vícesložkového plastu
- Šestihránná ochrana proti protáčení

Otvor klíče mm	Délka břitu mm	Objednáací číslo	Cena €/ks	MOM/Bal.j. ks
5	125	85 03783812	4,35	1
5,5	125	85 03783811	4,35	1
6	125	85 03783810	4,35	1
7	125	85 03783809	4,95	1
8	125	85 03783808	4,95	1
9	125	85 04547326	5,15	1
10	125	85 03783806	5,25	1
11	125	85 04547325	5,75	1
12	125	85 04547324	5,75	1
13	125	85 03783803	5,50	1



## Sada šroubováků s nástrčným klíčem, pro šrouby s vnějším šestihranem

- Kulatý břit
- Pochromováno
- Rukojeť z vícesložkového plastu
- Šestihránná ochrana proti protáčení

Dodávka: V kartonu s okénkem.

Počet	Obsah mm	Objednáací číslo	Cena €/ks	MOM/Bal.j. ks
5 ks	5; 7; 8; 10; 13	85 03783801	22,50	1



## Sada šroubováků s dřevěnou rukojetí

- Kulatý břit, průběžný, se šestihránným nástavcem pro klíč
- Kožená krytka
- Pochromováno
- Chromvanadová ocel
- Rukojeť z bukového dřeva, lakovaná

Dodávka: V kartonu s okénkem.

### Obsah:

4 šroubováky pro šrouby s rovnou drážkou 3,5; 4,5; 5,5; 7 mm  
2 šroubováky pro šrouby s křížovou drážkou PH 1; PH 2

Počet	Objednáací číslo	Cena €/ks	MOM/Bal.j. ks
6 ks	85 03229003	15,95	1



## Sada šroubováků s dřevěnou rukojetí

- Kulatý břit, průběžný, se šestihranným nástavcem pro klíč
- Kožená krytka
- Pochromováno
- Chromvanadová ocel
- Rukojeť z bukového dřeva, lakovaná

**Dodávka:** V kartonu s okénkem.

### Obsah:

4 šroubováky pro šrouby s rovnou drážkou 3,5; 4,5; 5,5; 7 mm  
2 šroubováky pro šrouby s křížovou drážkou PZ 1; PZ 2

Počet	Objednací číslo	Cena €/ks	MOM/Bal.j. ks
6 ks	85 03229002	15,95	1



## Sada šroubováků

- Kulatý břit
- Pochromováno
- Chromvanadová ocel
- Černý hrot
- Rukojeť z vícetříčkového plastu
- Ochrana proti protáčení

**Dodávka:** V kartonu s okénkem.

### Obsah:

4 šroubováky pro šrouby s rovnou drážkou 3; 4; 5,5; 6,5 mm  
2 šroubováky pro šrouby s křížovou drážkou PH 1; PH 2

Počet	Objednací číslo	Cena €/ks	MOM/Bal.j. ks
6 ks	85 04547079	16,50	1



## Sada šroubováků

- Kulatý břit
- Pochromováno
- Chromvanadová ocel
- Černý hrot
- Rukojeť z vícetříčkového plastu
- Ochrana proti protáčení

**Dodávka:** V kartonu s okénkem.

### Obsah:

4 šroubováky pro šrouby s drážkou 3; 4; 5,5; 6,5 mm  
2 šroubováky pro šrouby s křížovou drážkou PZ 1; PZ 2

Počet	Objednací číslo	Cena €/ks	MOM/Bal.j. ks
6 ks	85 04547078	16,50	1



## Sada šroubováků

- Kulatý břit
- Pochromováno
- Chromvanadová ocel
- Černý hrot
- Rukojeť z vícesložkového plastu
- Ochrana proti protáčení

**Dodávka:** V kartonu s okénkem.

### Obsah:

- 4 šroubováky pro šrouby s drážkou 3; 4; 5,5; 6,5 mm
- 2 šroubováky pro šrouby s křížovou drážkou PH 1; PH 2
- 1 šroubovák pro šrouby s křížovou drážkou PZ 2

Počet	Objednací číslo	Cena €/ks	MOM/Bal.j. ks
7 ks	85 03229238	25,00	1



## Sada šroubováků

- Šestihranný břit. průběžný
- Úderová hlava
- Pochromováno
- Chromvanadová ocel
- Rukojeť z vícesložkového plastu
- Ochrana proti protáčení

**Dodávka:** V kartonu s okénkem.

### Obsah:

- 4 šroubováky pro šrouby s drážkou 3\*; 4\*; 5,5; 6,5 mm
- 2 šroubováky pro šrouby s křížovou drážkou PH 1; PH 2

\* S kruhovým, neprůběžným břitem.

Počet	Objednací číslo	Cena €/ks	MOM/Bal.j. ks
6 ks	85 04547266	24,95	1



## Sada šroubováků s úderovou hlavou a šestihranným břitem

- Šestihranný břit. průběžný
- Úderová hlava
- Pochromováno
- Chromvanadová ocel
- Černý hrot
- Rukojeť z vícesložkového plastu
- Ochrana proti protáčení

**Dodávka:** V kartonu s okénkem.

### Obsah:

- 4 šroubováky pro šrouby s drážkou 3\*; 4\*; 5,5; 6,5 mm
- 2 šroubováky pro šrouby s křížovou drážkou PZ 1; PZ 2

\* S kruhovým, neprůběžným břitem.

Počet	Objednací číslo	Cena €/ks	MOM/Bal.j. ks
6 ks	85 04547077	26,95	1



## Sada šroubováků pro šrouby s vnitřním TORX®

- Kulatý břit
- Pochromováno
- Chromvanadová ocel
- Černý hrot
- Rukojeť z vícetříčkového plastu
- Ochrana proti protáčení

**Dodávka:** V kartonu s okénkem.

### Obsah:

6 šroubováků pro šrouby s vnitřním TORX® T 10; T 15; T 20; T 25; T 30; T 40

Počet	Objednací číslo	Cena €/ks	MOM/Bal.j. ks
6 ks	85 03229237	19,95	1

**fortis**



## Sada šroubováků VDE

- Kulatý břit
- Pochromováno
- Chromvanadová ocel
- Vícetříčková plastová rukojeť
- Ochrana proti protáčení
- Izolace do 1000 V, dle IEC 60900, ČSN EN 60900, VDE 0682/část 201

**Dodávka:** V kartonu s okénkem.

### Obsah:

4 šroubováky pro šrouby s drážkou 3; 4; 5,5; 6,5 mm  
2 šroubováky pro šrouby s křížovou drážkou PH 1; PH 2  
1 zkoušečka napětí

Počet	Objednací číslo	Cena €/ks	MOM/Bal.j. ks
7 ks	85 03229239	27,50	1

**fortis**



## Sada šroubováků VDE

- Kulatý břit
- Pochromováno
- Chromvanadová ocel
- Vícetříčková plastová rukojeť
- Ochrana proti protáčení
- Izolace do 1000 V, dle IEC 60900, ČSN EN 60900, VDE 0682/část 201

**Dodávka:** V kartonu s okénkem.

### Obsah:

4 šroubováky pro šrouby s drážkou 3; 4; 5,5; 6,5 mm  
2 šroubováky pro šrouby s křížovou drážkou PZ 1; PZ 2  
1 zkoušečka napětí

Počet	Objednací číslo	Cena €/ks	MOM/Bal.j. ks
7 ks	85 03783813	27,50	1

**fortis**



## Sada šroubováků pro šrouby s vnitřním šestihranem, s příčnou rukojetí

- Matně chromované
- Ocel S2
- Dvousložková rukojeť

**Dodávka:** V dílenském stojanu.

**Obsah:** 8 šroubováků na šrouby s vnitřním šestihranem 2; 2,5; 3 x 100; 4; 5; 6 x 150; 8; 10 x 200 mm.

Počet	Objednací číslo	Cena €/ks	MOM/Bal.j. ks
8 ks	85 04547139	31,50	1



## Sada šroubováků pro šrouby s vnitřním TORX®s příčnou rukojetí

- Ocel S2
- Matně chromované
- Dvousložková rukojeť

**Dodávka:** V dílenském stojanu.

**Obsah:** 8 šroubováků na šrouby s vnitřním TORX® T 10; T 15; T 20 x 100; T 25; T 27; T 30 x 150; T 40; T 45 x 200 mm.

Počet	Objednací číslo	Cena €/ks	MOM/Bal.j. ks
8 ks	85 04547138	27,95	1



## Sada šroubováků pro elektroniku

- Kulatý břít
- Z chromvanadové oceli
- S černým, drsným břitem pro dobré uchycení ve šroubu
- S ergonomickou vícesložkovou rukojetí s otočnou hlaví pro rychlou práci bez přehmatávání

**Dodávka:** V plastové kazetě.

**Obsah:**

4 šroubováky pro šrouby s drážkou 1,6; 2; 2,4; 3 x 50 mm

3 šroubováky pro šrouby s křížovou drážkou PH 00; PH 0; PH 1 x 50 mm

Počet	Objednací číslo	Cena €/ks	MOM/Bal.j. ks
7 ks	85 04596277	12,50	1



## Sada šroubováků pro elektroniku na šrouby s TORX®

- Kulatý břít
- Chromvanadová ocel
- S černým, drsným břitem pro dobré uchycení ve šroubu
- S ergonomickou vícesložkovou rukojetí s otočnou hlaví pro rychlou práci bez přehmatávání

**Dodávka:** V plastové kazetě.

**Obsah:**

7 šroubováků na šrouby s vnitřním TORX® T 6; T 7; T 8; T 9; T 10; T 15; T 20

Počet	Objednací číslo	Cena €/ks	MOM/Bal.j. ks
7 ks	85 04596276	12,50	1



## Bit 1/4" pro šrouby s vnitřním šestihranem

- Ocel S2
- DIN 3126-C 6,3; ISO 1173
- Pro strojní a ruční ovládání

Dodávka: 10 ks v plastovém boxu.

Otvor klíče mm	Celková délka mm	Objednací číslo	Cena €/ks	MOM/Bal.j. ks
2	25	85 03809322	3,35	1
2,5	25	85 03809323	3,35	1
3	25	85 03809324	3,35	1
4	25	85 03809325	3,35	1
5	25	85 03809326	3,35	1
6	25	85 03809327	3,65	1
8	25	85 03809328	7,05	1
10	25	85 03809647	8,75	1

fortis



## Bit 1/4" pro šrouby s vnitřním šestihranem

- Ocel S2
- DIN 3126-E 6,3; ISO 1173
- Pro strojní a ruční ovládání

Dodávka: 10 ks v plastovém boxu.

Otvor klíče mm	Celková délka mm	Objednací číslo	Cena €/ks	MOM/Bal.j. ks
3	50	85 04547143	4,95	1
4	50	85 04547142	5,25	1
5	50	85 04547141	5,25	1
6	50	85 04547140	5,65	1

fortis



## Bit 1/4" pro šrouby s křížovou drážkou PH

- Ocel S2
- DIN 3126-C 6,3; ISO 1173
- Pro strojní a ruční ovládání

Dodávka: 10 ks v plastovém boxu.

Velikost	Celková délka mm	Objednací číslo	Cena €/ks	MOM/Bal.j. ks
PH 1	25	85 03809305	3,05	1
PH 2	25	85 03809306	3,05	1
PH 3	25	85 03809307	3,05	1

fortis



## Bit 1/4" pro šrouby s křížovou drážkou PH

- Ocel S2
- DIN 3126-C 6,3; ISO 1173
- Pro strojní a ruční ovládání

Dodávka: 50 ks v plastovém boxu.

Velikost	Celková délka mm	Objednací číslo	Cena €/ks	MOM/Bal.j. ks
PH 2	25	85 04547157	9,65	1

fortis



## Bit 1/4" pro šrouby s křížovou drážkou PZ

- Ocel S2
- DIN 3126-C 6,3; ISO 1173
- Pro strojní a ruční ovládání

Dodávka: 10 ks v plastovém boxu.

Velikost	Celková délka mm	Objednací číslo	Cena €/ks	MOM/Bal.j. ks
PZ 1	25	85 03809308	3,05	1
PZ 2	25	85 03809309	3,35	1
PZ 3	25	85 03809310	3,35	1

fortis



## Bit 1/4" pro šrouby s křížovou drážkou PZ

- Ocel S2
- DIN 3126-C 6,3; ISO 1173
- Pro strojní a ruční ovládání

Dodávka: 50 ks v plastovém boxu.

Velikost	Celková délka mm	Objednací číslo	Cena €/ks	MOM/Bal.j. ks
PZ 2	25	85 04547156	9,65	1

fortis



## Bit 1/4" pro šrouby s křížovou drážkou PZ

- Ocel S2
- DIN 3126-E 6,3; ISO 1173
- Pro strojní a ruční ovládání

Dodávka: 10 ks v plastovém boxu.

Velikost	Celková délka mm	Objednací číslo	Cena €/ks	MOM/Bal.j. ks
PZ 1	50	85 04547152	4,65	1
PZ 2	50	85 04547151	4,65	1
PZ 3	50	85 04547150	4,95	1

**fortis**



## Bit 1/4" pro šrouby s křížovou drážkou PZ

- Ocel S2
- DIN 3126-C 6,3; ISO 1173
- Torzní zóna
- Pro strojní a ruční ovládání

Dodávka: 10 ks v plastovém boxu.

Velikost	Celková délka mm	Objednací číslo	Cena €/ks	MOM/Bal.j. ks
PZ 1	25	85 04547184	4,50	1
PZ 2	25	85 04547183	4,50	1
PZ 3	25	85 04547182	4,50	1

**fortis**



## Bit 1/4", pro šrouby s drážkou

- Ocel S2
- DIN 3126-C 6,3; ISO 1173
- Pro strojní a ruční ovládání

Dodávka: 10 ks v plastovém boxu.

Šířka čepele mm	Tloušťka čepele mm	Celková délka mm	Objednací číslo	Cena €/ks	MOM/Bal.j. ks
4,5	0,6	25	85 03809302	3,05	1
5,5	1,0	25	85 03809303	3,05	1
6,5	1,2	25	85 03809304	3,05	1

**fortis**





## Bit 1/4" pro šrouby TORX® B0, s otvorem

- Ocel S2
- DIN 3126-C 6,3; ISO 1173
- Pro strojní a ruční ovládání

Dodávka: 10 ks v plastovém boxu.

Velikost	Celková délka mm	Objednáací číslo	Cena €/ks	MOM/Bal.j. ks
T 10	25	85 04547194	3,50	1
T 15	25	85 04547193	3,50	1
T 20	25	85 04547192	3,50	1
T 25	25	85 04547191	3,50	1
T 27	25	85 04547190	3,50	1
T 30	25	85 04547189	3,50	1
T 40	25	85 04547188	3,50	1

fortis



## Bit 1/4" pro šrouby TORX®

- Ocel S2
- DIN 3126-C 6,3; ISO 1173
- Pro strojní a ruční ovládání

Dodávka: 10 ks v plastovém boxu.

Velikost	Celková délka mm	Objednáací číslo	Cena €/ks	MOM/Bal.j. ks
T 5	25	85 04547195	3,05	1
T 6	25	85 03809311	3,35	1
T 7	25	85 03809312	3,35	1
T 8	25	85 03809313	3,35	1
T 9	25	85 03809314	3,35	1
T 10	25	85 03809315	3,35	1
T 15	25	85 03809316	3,35	1
T 20	25	85 03809317	3,35	1
T 25	25	85 03809318	3,35	1
T 27	25	85 03809319	3,35	1
T 30	25	85 03809320	3,35	1
T 40	25	85 03809321	3,35	1

fortis



## Bit 1/4" pro šrouby TORX®

- Ocel S2
- DIN 3126-C 6,3; ISO 1173
- Pro strojní a ruční ovládání

Dodávka: 50 ks v plastovém boxu.

Velikost	Celková délka mm	Objednací číslo	Cena €/ks	MOM/Bal.j. ks
T 20	25	85 04547160	10,50	1
T 25	25	85 04547159	11,25	1
T 30	25	85 04547158	11,25	1



## Bit 1/4" pro šrouby TORX®

- Ocel S2
- DIN 3126-E 6,3; ISO 1173
- Pro strojní a ruční ovládání

Dodávka: 10 ks v plastovém boxu.

Velikost	Celková délka mm	Objednací číslo	Cena €/ks	MOM/Bal.j. ks
T 10	50	85 04547149	4,95	1
T 15	50	85 04547148	5,35	1
T 20	50	85 04547147	5,15	1
T 25	50	85 04547146	5,65	1
T 27	50	85 04547075	6,35	1
T 30	50	85 04547145	5,50	1
T 40	50	85 04547144	5,25	1



## Bit 1/4" pro šrouby TORX®

- Ocel S2
- DIN 3126-C 6,3; ISO 1173
- Torzní zóna
- Pro strojní a ruční ovládání

Dodávka: 10 ks v plastovém boxu.

Velikost	Celková délka mm	Objednací číslo	Cena €/ks	MOM/Bal.j. ks
T 10	25	85 04547181	4,50	1
T 15	25	85 04547180	4,50	1
T 20	25	85 04547179	4,50	1
T 25	25	85 04547178	4,50	1
T 27	25	85 04547076	5,50	1
T 30	25	85 04547177	4,50	1
T 40	25	85 04547176	4,50	1



## Bit 1/4" pro šrouby s křížovou drážkou PH

- Ocel S2
- DIN 3126-E 6,3; ISO 1173
- Pro strojní a ruční ovládání

Dodávka: 10 ks v plastovém boxu.

Velikost	Celková délka mm	Objednací číslo	Cena €/ks	MOM/Bal.j. ks
PH 1	50	85 04547155	4,65	1
PH 2	50	85 04547154	4,65	1
PH 3	50	85 04547153	4,95	1

**fortis**



## Bit 1/4" pro šrouby s křížovou drážkou PH

- Ocel S2
- DIN 3126-C 6,3; ISO 1173
- Torzní zóna
- Pro strojní a ruční ovládání

Dodávka: 10 ks v plastovém boxu.

Velikost	Celková délka mm	Objednací číslo	Cena €/ks	MOM/Bal.j. ks
PH 1	25	85 04547187	4,50	1
PH 2	25	85 04547186	4,50	1
PH 3	25	85 04547185	4,50	1

**fortis**



## Adaptér na bity 1/4"

- Matně chromovaný
- Chromvanadová ocel
- Čtyřhranný vstup DIN 3120 –D 6,3, ISO 1174
- Pro bity s vnějším šestihranem 1/4"

Výstup inch	Pohon inch	Délka mm	Objednací číslo	Cena €/ks	MOM/Bal.j. ks
1/4	1/4	25	85 03807591	2,35	1



 6,3 mm  
1/4"

## Držák na bity, magnetický

- Pouzdro z nerezů
- Permanentní magnet
- Pro bity s unášecím šestihranem podle C 6,3 a E 6,3

Výstup inch	Pohon inch	Celková délka mm	Objednací číslo	Cena €/ks	MOM/Bal.j. ks
1/4	1/4	60	85 03228997 !	2,50	1



## Ruční držák na bity

- Chromvanadová ocel
- Rychlovýměnné upínání
- Vícesložková plastová rukojeť
- Ochrana proti protáčení
- Pro bity s unášecím šestihranem podle C 6,3

Celková délka mm	Objednací číslo	Cena €/ks	MOM/Bal.j. ks
229	85 04547285	5,95	1



## Ráčna na bity 1/4"

- Masivní ocel
- Přepínání se spínací páčkou
- Upevnění bitu se provádí přímo do hlavy ráčny
- Rýhované kolečko pro rychlé šroubování
- Pro bity s unášecím šestihranem podle C 6,3 a E 6,3

Dodávka: V SB obalu včetně adaptéru pro nástrčné ořechy 1/4".

Délka mm	Počet zubů	Úhel zpětného otočení °	Objednací číslo	Cena €/ks	MOM/Bal.j. ks
95	72	5	85 04547174	19,95	1



 6,3 mm  
1/4"

## Rychlovýměnný držák na bity

- Rychlovýměnné pouzdro, zajišťuje dlouhodobé pevné sevření bitu
- Rychlá a jednoduchá výměna bitů posunutím pouzdra
- Pro bity s unášecím šestihranem podle C 6,3 a E 6,3

Výstup inch	Pohon inch	Celková délka mm	Objednací číslo	Cena €/ks	MOM/Bal.j. ks
1/4	1/4	50	85 03228998	4,15	1



## Rychlovýměnný držák na bity

- Rychlovýměnné pouzdro, zajišťuje dlouhodobé pevné sevření bitu
- Rychlá a jednoduchá výměna bitů posunutím pouzdra
- Pro bity s unášecím šestihranem podle C 6,3 a E 6,3

Výstup inch	Pohon inch	Celková délka mm	Objednací číslo	Cena €/ks	MOM/Bal.j. ks
1/4	1/4	65	85 03809330	5,50	1



## Hlavice nástrčných klíčů bity 1/4", magnetická

- Ocel S2
- DIN 3126-E 6,3; ISO 1173
- Permanentní magnet

Otvor klíče mm	Celková délka mm	Objednáací číslo	Cena €/ks	MOM/Bal.j. ks
6	65	85 04547166 !	1,85	1
7	65	85 04547165 !	2,15	1
8	65	85 04547164 !	2,15	1
10	65	85 04547163 !	2,35	1
13	65	85 04547162 !	2,95	1



## Hlavice nástrčných klíčů bity 1/4", magnetická, v amerických palcových rozměrech

- Ocel S2
- DIN 3126-E 6,3; ISO 1173
- Permanentní magnet

Otvor klíče (palcový) inch	Celková délka mm	Objednáací číslo	Cena €/ks	MOM/Bal.j. ks
3/8	65	85 04547161 !	1,85	1

 Americké  
palcové měrné  
jednotky

## Sada hlavic nástrčných klíčů bity 1/4", magnetická

- Ocel S2
- DIN 3126-E 6,3; ISO 1173
- Permanentní magnet

**Dodávka:** V tašce na opasek.

**Obsah:**

5 hlavic nástrčných klíčů bity 1/4", metrické 6; 7; 8; 10; 13 mm

Počet	Objednáací číslo	Cena €/ks	MOM/Bal.j. ks
5 ks	85 04547167	9,35	1



## Sada spojovacích dílů

- Ocel S2
- Vždy dvě pojistné kuličky
- V plastovém držáku

**Obsah:**

1x 1/4"-čtyřhran na 1/4"-šestihran

1x 3/8"-čtyřhran na 1/4"-šestihran

1x 1/2"-čtyřhran na 1/4"-šestihran

Počet	Objednáací číslo	Cena €/ks	MOM/Bal.j. ks
3 ks	85 04442206	8,35	1



## Držák se zásobníkem na bity, ráčna

- Chromvanadová ocel
- Vyjímatelná čepel s rychlovýměnným sklíčidlem
- Vícesložková rukojeť
- Rukojeť lze stisknutím tlačítka použít jako rukojeť pistole pro přenos na vyšší točivé momenty
- Rukojeť s funkcí ráčny
- Poloha vpravo/vlevo
- Přepínání přepínačem směru
- Blokování ráčny ve střední poloze
- Ochrana proti protažení
- Odjštění zásobníku na bity (6 bitů) otáčením hlavy rukojeti
- Pro bity s unášecím šestihranem podle C 6,3 a E 6,3

### Obsah:

- 2 bity pro šrouby s drážkou 5; 6 mm
- 2 bity pro šrouby s křížovou drážkou PH 1; PH 2
- 2 bity pro šrouby TORX® T 15; T 20

Počet	Objednací číslo	Cena €/ks	MOM/Bal.j. ks
6 ks	85 04547284	19,35	1

**fortis**



## Držák se zásobníkem na bity, ráčna

- Chromvanadová ocel
- Vícesložková rukojeť
- Rukojeť s funkcí ráčny
- Poloha vpravo/vlevo
- Přepínání přepínačem směru
- Blokování ráčny ve střední poloze
- Pro bity s unášecím šestihranem podle C 6,3 a E 6,3

### Obsah:

- 3 bity pro šrouby s drážkou 4; 5; 6 mm
- 2 bity pro šrouby s křížovou drážkou PH 1; PH 2
- 2 bity pro šrouby TORX® T 15; T 20

Počet	Objednací číslo	Cena €/ks	MOM/Bal.j. ks
7 ks	85 04774289	13,95	1

**fortis**



## Sada bitů, smíšená

- Ocel S2
- Pro strojní a ruční ovládání

**Dodávka:** Držák bitů s rychlovýměnnou funkcí a adaptérem pro hlavice nástrčných klíčů 1/4", s karabinou.

### Obsah:

- 3 bity pro šrouby s drážkou 3; 4,5; 5,5mm
- 4 bity pro šrouby s křížovou drážkou PH 1; PH 2; PH 2; PH 3
- 3 bity pro šrouby s křížovou drážkou PZ 1; PZ 2; PZ 3
- 10 bitů pro šrouby TORX® T 6; T 8; T 9; T 10; T 15; T 20; T 25; T 27; T 30; T 40
- 1 držák bitů
- 1 adaptér pro nástrčné klíče 1/4"

Počet	Objednací číslo	Cena €/ks	MOM/Bal.j. ks
22 ks	85 04774288	7,75	1

**fortis**

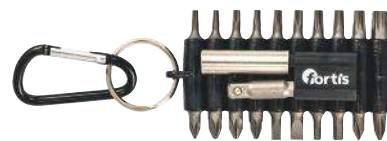

## Sada bitů, smíšená, s barevným kroužkem

- Ocel S2
- Pro strojní a ruční ovládání
- Pochromované a s barevným kroužkem pro snazší přiřazení profilům šroub
- S rychlovýměnným držákem bitů

**Dodávka:** V plastovém boxu s pryžovou hranou.

### Obsah:

- 1 rychlovýměnný držák
- 4 bity (žluté) pro šrouby s vnitřním šestihranem 3; 4; 5; 6 mm
- 4 bity (zelené) pro šrouby s drážkou 3; 4; 5; 6 mm
- 4 bity (červené) pro šrouby s křížovou drážkou PH 1; 2 x PH 2; PH 3
- 4 bity (modré) pro šrouby s křížovou drážkou PZ 1; 2 x PZ 2; PZ 3
- 7 bitů (oranžové) pro šrouby TORX® T 10; T 15; T 20; T 25; T 27; T 30; T 40
- 7 bitů (růžové) pro šrouby TORX® B0, s otvorem T 10; T 15; T 20; T 25; T 27; T 30; T 40
- 1 adaptér pro nástrčné klíče 1/4"

Počet	Objednací číslo	Cena €/ks	MOM/Bal.j. ks
32 ks	85 04547170	13,35	1

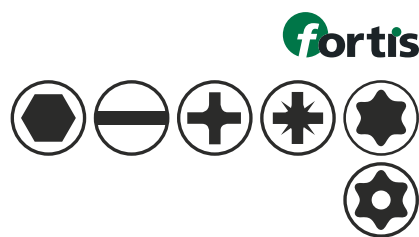

## Sada bitů, smíšená, s barevným kroužkem

- Ocel S2
- Pro strojní a ruční ovládání
- S dlouhými bity ve víku na hlouběji uložené šrouby
- Pochromované a s barevným kroužkem pro snazší přiřazení profilům šroub

**Dodávka:** V plastovém boxu s pryžovou hranou.

### Obsah:

- 1 magnetický držák bitů
- 1 rychlovýměnný držák
- 9 bitů pro šrouby s vnitřním šestihranem 3 x 4; 3 x 5; 3 x 6 mm
- 6 bitů pro šrouby s drážkou 3 x 4; 3 x 6 mm
- 2 bity pro šrouby s drážkou, délka 4; 6 mm
- 12 bitů pro šrouby s křížovou drážkou 3 x PH 1; 6 x PH 2; 3 x PH 3
- 3 bity pro šrouby s křížovou drážkou, dlouhé PH 1; PH 2; PH 3
- 12 bitů pro šrouby s křížovou drážkou 3 x PZ 1; 6 x PZ 2; 3 x PZ 3
- 3 bity pro šrouby s křížovou drážkou, dlouhé PZ 1; PZ 2; PZ 3
- 21 bitů pro šrouby TORX® 3 x T 10; 3 x T 15; 3 x T 20; 3 x T 25; 3 x T 27; 3 x T 30; 3 x T 40
- 2 bity pro šrouby s TORX®, dlouhé T 20; T 25

Počet	Objednací číslo	Cena €/ks	MOM/Bal.j. ks
71 ks	85 04442209	33,35	1



## Sada bitů, smíšená, s rychlovýměnným držákem bitů

- Bity z oceli S2
- Hlavice nástrčných klíčů z chromvanadové oceli
- DIN 3126-C 6,3 a E 6,3; ISO 1173
- Pro strojní a ruční ovládání

**Dodávka:** V plastovém boxu.

### Obsah:

Držák na 2 bity 60; 75 mm

12 bitů pro šrouby s vnitřním šestihranem, 25 mm 1,5; 2; 2,5; 3; 3,5; 4; 4,5; 5; 5,5; 6; 7; 8 mm

5 bitů pro šrouby s vnitřním šestihranem, 50 mm 2,5; 3; 4; 5; 6 mm

5 bitů pro šrouby s vnitřním šestihranem, 75 mm 2,5; 3; 4; 5; 6 mm

10 bitů pro šrouby s vnitřním šestihranem, 25 mm 1/16"; 5/64"; 3/32"; 7/64"; 1/8"; 9/64"; 5/32"; 3/16"; 7/32"; 1/4"

6 bitů pro šrouby s vnitřním šestihranem, s otvorem, 25 mm 2; 2,5; 3; 4; 5; 6

6 bitů pro šrouby s vnitřním šestihranem, s otvorem, 25 mm 5/64"; 3/32"; 7/64"; 1/8"; 9/64"; 5/32"

12 bitů pro šrouby s drážkou 25 mm 2; 2,5; 3; 3,5; 4; 4,5; 5; 5,5; 6; 6,5; 7; 8 mm

6 bitů pro šrouby s křížovou drážkou, 25 mm PH 00; PH 0; PH 1; PH 2; PH 3; PH 4

3 bity pro šrouby s křížovou drážkou, 50 mm PH 1; PH 2; PH 3

3 bity pro šrouby s křížovou drážkou, 75 mm PH 1; PH 2; PH 3

6 bitů pro šrouby s křížovou drážkou, 25 mm PZ 00; PZ 0; PZ 1; PZ 2; PZ 3; PZ 4

3 bity pro šrouby s křížovou drážkou, 50 mm PZ 1; PZ 2; PZ 3

3 bity pro šrouby s křížovou drážkou, 75 mm PZ 1; PZ 2; PZ 3

9 bitů pro šrouby TORX® 25 mm T 10; T 15; T 20; T 25; T 27; T 30; T 40; T 45; T 50

14 bitů pro šrouby TORX® BO, s otvorem, 25 mm T 5; T 6; T 7; T 8; T 9; T 10; T 15; T 20; T 25; T 27; T 30; T 35; T 40; T 45

7 bitů pro šrouby TORX® BO, s otvorem, 50 mm T 10; T 15; T 20; T 25; T 27; T 30; T 40

7 bitů pro šrouby TORX® BO, s otvorem, 75 mm T 10; T 15; T 20; T 25; T 27; T 30; T 40

3 bity pro šrouby s mnohozubem, 25 mm M5; M6; M8

4 bity pro šrouby s vnitřním čtyřhranem, 25 mm 0; 1; 2; 3

4 bity pro upínací šrouby, 25 mm 4; 6; 8; 10

4 bity pro upínací šrouby, 50 mm 4; 6; 8; 10

3 bity pro šrouby TORQ-SET® 25 mm T 6; T 8; T 10

3 bity pro šrouby TORQ-SET® 50 mm T 6; T 8; T 10

4 bity pro šrouby TRI-WING, 25 mm 1; 2; 3; 4

4 bity pro šrouby TRI-WING, 50 mm 1; 2; 3; 4

3 bity pro šrouby spojky, 25 mm 1; 2; 3

1 adaptér pro nástrčné klíče 1/4"

10 nástrčných klíčů 4; 5; 6; 7; 8; 9; 10; 11; 12; 13 mm

10 nástrčných klíčů 5/32; 3/16; 7/32; 1/4; 9/32; 11/32; 5/16; 3/8; 7/16; 1/2"

Počet	Objednací číslo	Cena €/ks	MOM/Bal.j. ks
185 ks	85 04547175	59,35	1

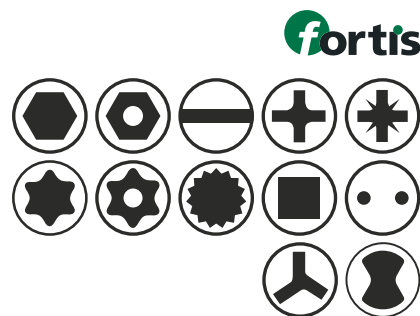

## Sada bitů, smíšené, s 50mm bity a držákem bitů

- Ocel S2
- Pro strojní a ruční ovládání

**Dodávka:** V kovovém boxu.

### Obsah:

4 bity pro šrouby s vnitřním šestihranem 3; 4; 5; 6 mm

3 bity pro šrouby s drážkou 4; 5,5; 6,5 mm

4 bity pro šrouby s křížovou drážkou PH 1; 2 x PH 2; PH 3

6 bitů pro šrouby s křížovou drážkou 2 x PZ 1; 2 x PZ 2; 2 x PZ 3

7 bitů pro šrouby TORX® T 10; T 15; T 20; T 25; T 27; T 30; T 40

6 bitů pro šrouby TORX® BO, s otvorem T 10; T 15; T 20; T 25; T 30; T 40

Počet	Objednací číslo	Cena €/ks	MOM/Bal.j. ks
30 ks	85 03229001	18,75	1

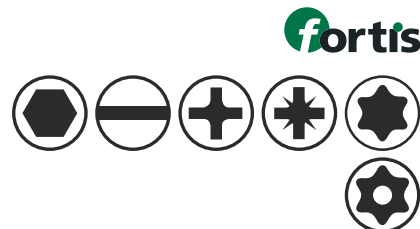



## Sada bitů, smíšená, s držákem bitů

- Ocel S2
- Pro strojní a ruční ovládání

**Dodávka:** V kovovém boxu.

### Obsah:

Držák pro 1 bit

3 bity pro šrouby s vnitřním šestihranem 4; 5; 6 mm

3 bity pro šrouby s drážkou 4,5; 5,5; 6,5 mm

9 bitů pro šrouby s křížovou drážkou 3 x PH 1; 3 x PH 2; 3 x PH 3

9 bitů pro šrouby s křížovou drážkou 3 x PZ 1; 3 x PZ 2; 3 x PZ 3

6 bitů pro šrouby TORX® T 10; T 15; T 20; T 25; T 30; T 40

Počet	Objednací číslo	Cena €/ks	MOM/Bal.j. ks
31 ks	85 04547173	10,95	1

**fortis**



## Sada bitů, smíšená, s rychlovýměnným držákem bitů

- Ocel S2
- Pro strojní a ruční ovládání

**Dodávka:** Držák bitů s rychlovýměnnou funkcí v kovovém boxu.

### Obsah:

3 bity pro šrouby s vnitřním šestihranem 4; 5; 6 mm

3 bity pro šrouby s drážkou 4,5; 5,5; 6,5 mm

9 bitů pro šrouby s křížovou drážkou 3 x PH 1; 3 x PH 2; 3 x PH 3

9 bitů pro šrouby s křížovou drážkou 3 x PZ 1; 3 x PZ 2; 3 x PZ 3

6 bitů pro šrouby TORX® T 10; T 15; T 20; T 25; T 30; T 40

Držák pro 1 bit s rychlovýměnnou funkcí

Počet	Objednací číslo	Cena €/ks	MOM/Bal.j. ks
31 ks	85 04547172	11,75	1

**fortis**



## Sada bitů, smíšená

- Ocel S2
- Pro strojní a ruční ovládání

**Dodávka:** V plastovém boxu s průhledným okénkem a úchytem na opasek.

### Obsah:

1 rychlovýměnný držák bitů

4 bity pro šrouby s vnitřním šestihranem 3; 4; 5; 6 mm

4 bity pro šrouby s drážkou 3; 4; 5; 6 mm

4 bity pro šrouby s křížovou drážkou PH 1; 2 x PH 2; PH 3

4 bity pro šrouby s křížovou drážkou PZ 1; 2 x PZ 2; PZ 3

7 bitů pro šrouby TORX® T 10; T 15; T 20; T 25; T 27; T 30; T 40

7 bitů pro šrouby TORX® BO, s otvorem T 10; T 15; T 20; T 25; T 27; T 30; T 40

1 adaptér pro nástřčné klíče 1/4"

Počet	Objednací číslo	Cena €/ks	MOM/Bal.j. ks
32 ks	85 03229000	11,75	1

**fortis**



## Sada bitů, smíšená

- Ocel S2
- Pro strojní a ruční ovládání

**Dodávka:** V kovovém boxu.

### Obsah:

- 1 magnetický držák bitů
- 9 bitů pro šrouby s vnitřním šestihranem 1,5; 2; 2,5; 3; 4; 5; 5,5; 6; 8 mm
- 6 bitů pro šrouby s vnitřním šestihranem, s otvorem 2; 2,5; 3; 4; 5; 6 mm
- 9 bitů pro šrouby s drážkou 3; 4; 4,5; 5; 5,5; 6; 6,5; 7; 8 mm
- 4 bity pro šrouby s křížovou drážkou PH 0; PH 1; PH 2; PH 3
- 4 bity pro šrouby s křížovou drážkou PZ 0; PZ 1; PZ 2; PZ 3
- 7 bitů pro šrouby TORX® T 8; T 10; T 15; T 20; T 25; T 27; T 30; T 40; T 45
- 7 bitů pro šrouby TORX® BO, s otvorem T 8; T 10; T 15; T 20; T 25; T 27; T 30; T 35; T 40
- 3 bity pro šrouby s mnohozubem M5; M6; M8
- 4 bity pro šrouby se vnitřním čtyřhranem 0; 1; 2; 3
- 4 bity pro upínací šrouby 4; 6; 8; 10
- 3 bity pro šrouby TORQ-SET® T 6; T 8; T 10
- 4 bity pro šrouby TRI-WING 1; 2; 3; 4
- 3 bity pro šrouby spojky 1; 2; 3
- 1 adaptér pro nástrčné klíče 1/4"
- 1 adaptér na křídlaté matice
- 1 adaptér na bity 1/4"

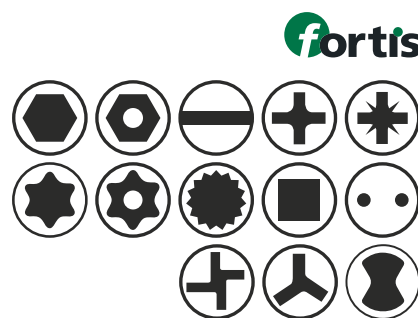

Počet	Objednací číslo	Cena €/ks	MOM/Bal.j. ks
75 ks	85 04547171	17,95	1

## Sada bitů, smíšená, držák se zásobníkem na bity

- Chromvanadová ocel
- Výměnitelná čepel s rychlovýměnným sklíčidlem
- Vícesložková rukojeť
- Rukojeť lze stisknutím tlačítka použít jako rukojeť pistole pro přenos na vyšší točivé momenty
- Rukojeť s funkcí ráčny
- Poloha vpravo/vlevo
- Přepínání přepínačem směru
- Blokování ráčny ve střední poloze
- Ochrana proti protáčení
- Odjistění zásobníku na bity (6 bitů) otáčením hlavy rukojeti
- Pro bity s unášecím šestihranem podle C 6,3 a E 6,3

**Dodávka:** V plastovém boxu s dvoubarevnou pěnovou vložkou.

### Obsah:

- Držák se zásobníkem 1 bit
- Držák pro 1 bit s magnetem
- 10 hlavíc šestihranných nástrčných klíčů 5,5; 6; 7; 8; 9; 10; 11; 12; 13; 14 mm
- 6 bitů pro šrouby s vnitřním šestihranem 2; 2,5; 3; 4; 5; 6 mm
- 5 bitů pro šrouby s drážkou 3; 4; 5; 6; 7 mm
- 6 bitů pro šrouby s křížovou drážkou PH 0; 1; 2 x PH 2; 2 x PH 3
- 7 bitů pro šrouby TORX® T 8; T 10; T 15; T 20; T 25; T 30; T 40
- 1 adaptér pro nástrčné klíče 1/4"

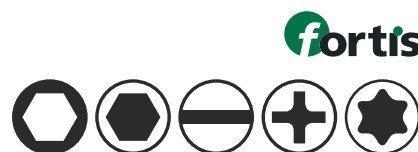

Počet	Objednací číslo	Cena €/ks	MOM/Bal.j. ks
38 ks	85 04547283	41,00	1

## Sada bitů, smíšená, s ráčnou bitů

- Bity z oceli S2
- Hlavice nástrčných klíčů z chromvanadové oceli
- Pro strojní a ruční ovládání

**Dodávka:** V plastovém boxu.

### Obsah:

1 ráčna na bity 1/4"

Držák pro 1 bit

6 hlavice šestihranných nástrčných klíčů 6; 7; 8; 10; 11; 13 mm

4 bity pro šrouby s vnitřním šestihranem 3; 4; 5; 6 mm

2 bity pro šrouby s drážkou 4,5; 5,5 mm

2 bity pro šrouby s křížovou drážkou PH 1; PH 2

2 bity pro šrouby s křížovou drážkou PZ 1; PZ 2

5 bitů pro šrouby TORX®T 10; T 15; T 20; T 25; T 30

1 adaptér pro nástrčné klíče 1/4"

Počet	Objednací číslo	Cena €/ks	MOM/Bal.j. ks
24 ks	85 04547168	17,05	1

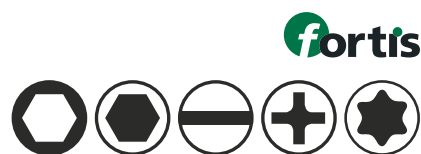

## Sada bitů, smíšená, s barevným kroužkem, s ráčnou bitů

- Ocel S2
- Pro strojní a ruční ovládání
- Pochromované a s barevným kroužkem pro snadší přiřazení profilům šroub

**Dodávka:** V plastovém boxu.

### Obsah:

1 ráčna na bity 1/4"

Držák pro 1 bit

4 bity (žluté) pro šrouby s vnitřním šestihranem 3; 4; 5; 6 mm

4 bity (zelené) pro šrouby s drážkou 3; 4; 5; 6 mm

4 bity (červené) pro šrouby s křížovou drážkou PH 1; 2 x PH 2; PH 3

4 bity (modré) pro šrouby s křížovou drážkou PZ 1; 2 x PZ 2; PZ 3

6 bitů (oranžové) pro šrouby TORX®T 15; T 20; T 25; T 27; T 30; T 40

7 bitů (růžové) pro šrouby TORX® BO, s otvorem T 10; T 15; T 20; T 25; T 27; T 30; T 40

1 adaptér pro nástrčné klíče 1/4"

Počet	Objednací číslo	Cena €/ks	MOM/Bal.j. ks
32 ks	85 04547169	17,95	1



## Sada kleští

- Hlavy leštěné
- Rukojeti s vícesložkovými plastovými návleky

**Dodávka:** V nylonovém pouzdře.

### Obsah:

- 1 kombinované kleště 180 mm
- 1 úzké dlouhé kleště 200 mm
- 1 štípací kleště s bočním břitem 160 mm
- 1 odizolační kleště 160 mm

Počet	Objednací číslo	Cena €/ks	MOM/Bal.j. ks
4 ks	85 04545541	45,00	1



## Sada kleští VDE

- Hlavy leštěné
- Rukojeti s vícesložkovými plastovými návleky
- Izolované do 1000 V podle IEC 60900, DIN EN 60900 a VDE 0682 část 201

**Dodávka:** V nylonovém pouzdře.

### Obsah:

- 1 VDE kombinované kleště 180 mm
- 1 VDE úzké dlouhé kleště 200 mm
- 1 VDE boční štípačky 160 mm
- 1 VDE odizolační kleště 160 mm

Počet	Objednací číslo	Cena €/ks	MOM/Bal.j. ks
4 ks	85 04545540	67,00	1



## Kombinované kleště

- Hlava leštěná
- Rukojeti s plastovými návleky
- Chromvanadová ocel (60 CrV)
- DIN ISO 5746
- Břity, dodatečně indukčně kalené

Celková délka mm	Ø břitu střední mm	Ø břitu tvrdý mm	Objednací číslo	Cena €/ks	MOM/Bal.j. ks
160	3,1	1,8	85 04545539	7,50	1
180	3,4	2,0	85 04545538	8,35	1
200	3,8	2,3	85 04545537	8,75	1



## Kombinované kleště

- Hlava leštěná
- Rukojeti s vícesložkovými plastovými návleky
- Chromvanadová ocel (60 CrV)
- DIN ISO 5746
- Břity, dodatečně indukčně kalené

Celková délka mm	Ø břitu střední mm	Ø břitu tvrdý mm	Objednací číslo	Cena €/ks	MOM/Bal.j. ks
160	3,1	1,8	85 04545536	9,95	1
180	3,4	2,0	85 04545535	10,75	1
200	3,8	2,3	85 04545534	11,50	1



## VDE kombinované kleště

- Hlava leštěná
- Rukojeti s vícesložkovými plastovými návleky
- Chromvanadová ocel (60 CrV)
- Izolované do 1000 V podle IEC 60900, DIN EN 60900 a VDE 0682 část 201
- DIN ISO 5746
- Břity, dodatečně indukčně kalené

Celková délka mm	Ø břitu střední mm	Ø břitu tvrdý mm	Objednací číslo	Cena €/ks	MOM/Bal.j. ks
160	3,1	1,8	85 04545533	17,05	1
180	3,4	2,0	85 04545532	18,75	1
200	3,8	2,3	85 04545531	19,95	1



## Kleště s plochými zahnutými čelistmi (kleště pro radiotechniku), rovné

- Hlava leštěná
- Rukojeti potažené plastem
- Chromvanadová ocel (60 CrV)
- DIN ISO 5745
- Břity, dodatečně indukčně kalené
- Ploché zahnuté čelisti
- Úchopné plochy ozubené

Celková délka mm	Ø břitu střední mm	Ø břitu tvrdý mm	Objednací číslo	Cena €/ks	MOM/Bal.j. ks
160	2,5	1,6	85 04545530	6,75	1

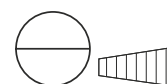

## Kleště s plochými zahnutými čelistmi (kleště pro radiotechniku), rovné

- Hlava leštěná
- Rukojeti s vícesložkovými plastovými návleky
- Chromvanadová ocel (60 CrV)
- DIN ISO 5745
- Břity, dodatečně indukčně kalené
- Ploché zahnuté čelisti
- Úchopné plochy ozubené

Celková délka mm	Ø břitu střední mm	Ø břitu tvrdý mm	Objednací číslo	Cena €/ks	MOM/Bal.j. ks
160	2,5	1,6	85 04545529	7,95	1

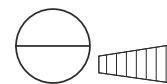

## Kleště s plochými zahnutými čelistmi VDE, rovné (kleště pro radiotechniku)

- Hlava leštěná
- Rukojeti s vícesložkovými plastovými návleky
- Chromvanadová ocel (60 CrV)
- Izolované do 1000 V podle IEC 60900, ČSN EN 60900, VDE 0682/část 201
- DIN ISO 5745
- Ploché zahnuté čelisti
- Úchopné plochy ozubené

Celková délka mm	Ø břitu střední mm	Ø břitu tvrdý mm	Objednací číslo	Cena €/ks	MOM/Bal.j. ks
160	2,5	1,6	85 04545528	15,50	1

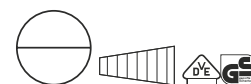

## Kleště s plochými zahnutými čelistmi (úzké dlouhé kleště), rovné

- Hlava leštěná
- Rukojeti potažené plastem
- Chromvanadová ocel (60 CrV)
- DIN ISO 5745
- Břity, dodatečně indukčně kalené
- Ploché zahnuté čelisti
- Úchopné plochy ozubené

Celková délka	Ø břitu střední	Ø břitu tvrdý	Objednací číslo	Cena	MOM/Bal.j.
mm	mm	mm		€/ks	ks
200	2,5	1,6	85 04545527	8,35	1

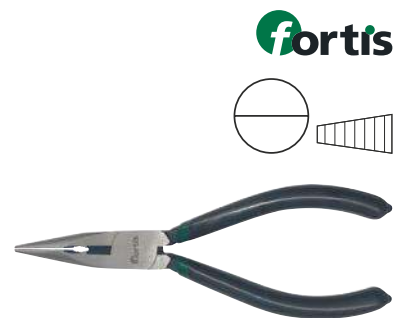

## Kleště s plochými zahnutými čelistmi (úzké dlouhé kleště), rovné

- Hlava leštěná
- Rukojeti s vícesložkovými plastovými návleky
- Chromvanadová ocel (60 CrV)
- DIN ISO 5745
- Břity, dodatečně indukčně kalené
- Půlkulaté čelisti
- Úchopné plochy ozubené

Celková délka	Ø břitu střední	Ø břitu tvrdý	Objednací číslo	Cena	MOM/Bal.j.
mm	mm	mm		€/ks	ks
200	2,5	1,6	85 04545526	11,50	1



## Kleště s plochými zahnutými čelistmi VDE, rovné (úzké dlouhé kleště)

- Hlava leštěná
- Rukojeti s vícesložkovými plastovými návleky
- Chromvanadová ocel (60 CrV)
- Izolované do 1000 V podle IEC 60900, DIN EN 60900 a VDE 0682 část 201
- DIN ISO 5745
- Ploché zahnuté čelisti
- Úchopné plochy ozubené

Celková délka	Ø břitu střední	Ø břitu tvrdý	Objednací číslo	Cena	MOM/Bal.j.
mm	mm	mm		€/ks	ks
200	2,5	1,6	85 04545525	14,95	1



## Kleště s plochými zahnutými čelistmi (úzké dlouhé kleště), zahnuté

- Hlava leštěná
- Rukojeti potažené plastem
- Chromvanadová ocel (60 CrV)
- DIN ISO 5745
- Břity, dodatečně indukčně kalené
- Ploché zahnuté čelisti
- Úchopné plochy ozubené

Celková délka	Ø břitu střední	Ø břitu tvrdý	Objednací číslo	Cena	MOM/Bal.j.
mm	mm	mm		€/ks	ks
200	2,5	1,6	85 04545524	9,50	1

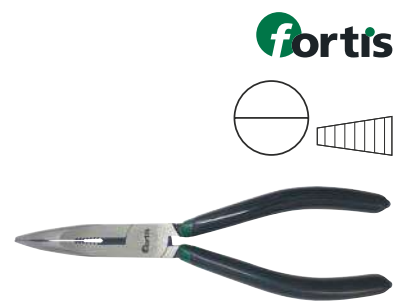

## Kleště s plochými zahnutými čelistmi (úzké dlouhé kleště), zahnuté

- Hlava leštěná
- Rukojeti s vícesložkovými plastovými návleky
- Chromvanadová ocel (60 CrV)
- DIN ISO 5745
- Břity, dodatečně indukčně kalené
- Ploché zahnuté čelisti
- Úchopné plochy ozubené

Celková délka	Ø břitu střední	Ø břitu tvrdý	Objednací číslo	Cena	MOM/Bal.j.
mm	mm	mm		€/ks	ks
200	2,5	1,6	85 04545523	9,95	1



## Kleště s plochými zahnutými čelistmi VDE, zahnuté (úzké dlouhé kleště)

- Hlava leštěná
- Rukojeti s vícesložkovými plastovými návleky
- Chromvanadová ocel (60 CrV)
- Izolované do 1000 V podle IEC 60900, DIN EN 60900 a VDE 0682 část 201
- DIN ISO 5745
- Ploché zahnuté čelisti
- Úchopné plochy ozubené

Celková délka	Ø bříty střední	Ø bříty tvrdý	Objednáací číslo	Cena	MOM/Bal.j.
mm	mm	mm		€/ks	ks
200	2,5	1,6	85 04545522	16,35	1

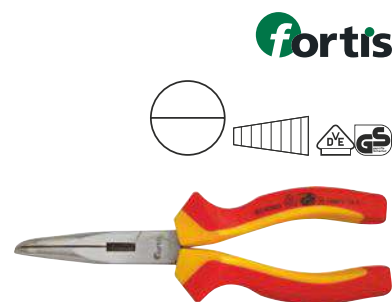

## Kleště typu Langbeck, ploché čelisti

- Hlava leštěná
- Rukojeti potažené plastem
- Chromvanadová ocel (60 CrV)
- DIN ISO 5745
- Dlouhé ploché čelisti
- Úchopné plochy ozubené

Celková délka	Objednáací číslo	Cena	MOM/Bal.j.
mm		€/ks	ks
160	85 04545521	7,05	1

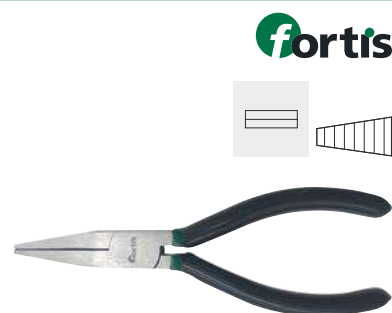

## Kleště typu Langbeck, ploché čelisti

- Hlava leštěná
- Rukojeti s vícesložkovými plastovými návleky
- Chromvanadová ocel (60 CrV)
- DIN ISO 5745
- Dlouhé ploché čelisti
- Úchopné plochy ozubené

Celková délka	Objednáací číslo	Cena	MOM/Bal.j.
mm		€/ks	ks
160	85 04545520	8,95	1



## Kleště typu Langbeck VDE, ploché čelisti

- Hlava leštěná
- Rukojeti s vícesložkovými plastovými návleky
- Chromvanadová ocel (60 CrV)
- Izolované do 1000 V podle IEC 60900, DIN EN 60900 a VDE 0682 část 201
- DIN ISO 5745
- Dlouhé ploché čelisti
- Úchopné plochy ozubené

Celková délka	Objednáací číslo	Cena	MOM/Bal.j.
mm		€/ks	ks
160	85 04545519	12,35	1



## Kleště typu Langbeck, kulaté čelisti

- Hlava leštěná
- Rukojeti potažené plastem
- Chromvanadová ocel (60 CrV)
- DIN ISO 5745
- Dlouhé kulaté čelisti
- Hladké úchopné plochy

Celková délka	Objednáací číslo	Cena	MOM/Bal.j.
mm		€/ks	ks
160	85 04545518	7,05	1

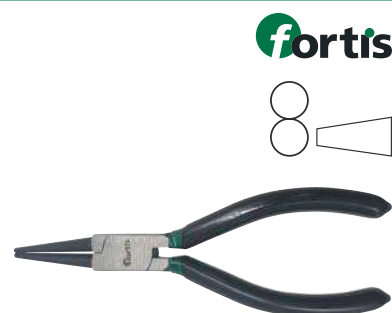

## Kleště typu Langbeck, kulaté čelisti

- Hlava leštěná
- Rukojeti s vícesložkovými plastovými návleky
- Chromvanadová ocel (60 CrV)
- DIN ISO 5745
- Dlouhé kulaté čelisti
- Hladké úchopné plochy

Celková délka mm	Objednací číslo	Cena €/ks	MOM/Bal.j. ks
160	85 04545517	7,95	1



## Kleště typu Langbeck VDE, kulaté čelisti

- Hlava leštěná
- Rukojeti s vícesložkovými plastovými návleky
- Chromvanadová ocel (60 CrV)
- Izolované do 1000 V podle IEC 60900, DIN EN 60900 a VDE 0682 část 201
- DIN ISO 5745
- Dlouhé kulaté čelisti
- Hladké úchopné plochy

Celková délka mm	Objednací číslo	Cena €/ks	MOM/Bal.j. ks
160	85 04545516	12,35	1

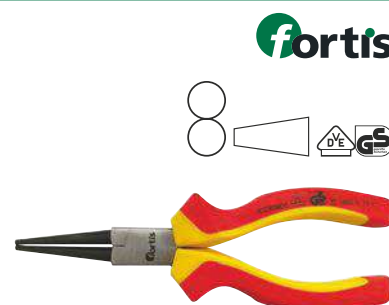

## Kleště na pojistné vnitřní kroužky, rovné

- Rukojeti s plastovými návleky
- Chromvanadová nástrojová ocel, kovaná v zápustce
- DIN ISO 5256 C
- Se soustruženými hroty

Velikost	Pro Ø vnitřního kroužku mm	Objednací číslo	Cena €/ks	MOM/Bal.j. ks
J 0	8–13	85 04642258	10,50	1
J 1	12–25	85 04642259	9,15	1
J 2	19–60	85 04642260	9,50	1
J 3	40–100	85 04642257	13,95	1



## Kleště na pojistné vnitřní kroužky, zahnuté

- Rukojeti s plastovými návleky
- Chromvanadová nástrojová ocel, kovaná v zápustce
- DIN ISO 5256 D
- Se soustruženými hroty

Velikost	Pro Ø vnitřního kroužku mm	Objednací číslo	Cena €/ks	MOM/Bal.j. ks
J 01	8–13	85 04642261	10,35	1
J 11	12–25	85 04642262	9,50	1
J 21	19–60	85 04642263	10,35	1
J 31	40–100	85 04642264	14,95	1





## Kleště na pojistné vnější kroužky, rovné

- Rukojeti s plastovými návleky
- Chromvanadová nástrojová ocel, kovaná v zápustce
- DIN ISO 5254 A
- Se soustruženými hroty



Velikost	pro Ø vnějšího kroužku mm	Objednáací číslo	Cena €/ks	MOM/Bal.j. ks
A 0	3–10	85 04642265	12,50	1
A 1	10–25	85 04642266	9,75	1
A 2	19–60	85 04642267	10,50	1
A 3	40–100	85 04642268	14,95	1



## Kleště na pojistné vnější kroužky, zahnuté

- Rukojeti s plastovými návleky
- Chromvanadová nástrojová ocel, kovaná v zápustce
- DIN ISO 5254 B
- Se soustruženými hroty



Velikost	pro Ø vnějšího kroužku mm	Objednáací číslo	Cena €/ks	MOM/Bal.j. ks
A 01	3–10	85 04642269	12,95	1
A 11	10–25	85 04642270	10,50	1
A 21	19–60	85 04642271	14,75	1
A 31	40–100	85 04642272	15,50	1



## Sada kleští na pojistné kroužky

- Rukojeti s plastovými návleky
- Chromvanadová nástrojová ocel, kovaná v zápustce
- Se soustruženými hroty



**NejsDodávka:** V nylonovém pouzdře.

### Obsah:

- 1 kleště na vnitřní pojistné kroužky J 1
- 1 kleště na vnitřní pojistné kroužky J 2
- 1 kleště na vnější pojistné kroužky A 1
- 1 kleště na vnější pojistné kroužky A 2

Počet	Objednáací číslo	Cena €/ks	MOM/Bal.j. ks
4 ks	85 04642273	43,95	1



## Boční štípací kleště

- Hlava leštěná
- Rukojeti potažené plastem
- Chromvanadová ocel (60 CrV)
- Břity, dodatečně indukčně kalené
- ČSN ISO 5749

Celková délka mm	Ø břitu měkký mm	Ø břitu střední mm	Ø břitu tvrdý mm	Objednací číslo	Cena €/ks	MOM/Bal.j. ks
140	4,0	2,5	1,6	85 04545515	7,15	1
160	4,0	2,8	1,8	85 04545514	8,75	1
180	4,0	3,0	2,3	85 04545513	9,50	1



## Boční štípací kleště

- Hlava leštěná
- Rukojeti s vícesložkovými plastovými návleky
- Chromvanadová ocel (60 CrV)
- Břity, dodatečně indukčně kalené
- ČSN ISO 5749

Celková délka mm	Ø břitu měkký mm	Ø břitu střední mm	Ø břitu tvrdý mm	Objednací číslo	Cena €/ks	MOM/Bal.j. ks
140	4,0	2,5	1,6	85 04545512	7,95	1
160	4,0	2,8	1,8	85 04545511	9,95	1
180	4,0	3,0	2,3	85 04545510	10,95	1



## VDE boční štípací kleště

- Hlava leštěná
- Rukojeti s vícesložkovými plastovými návleky
- Chromvanadová ocel (60 CrV)
- Izolované do 1000 V podle IEC 60900, DIN EN 60900 a VDE 0682 část 201
- Břity, dodatečně indukčně kalené
- ČSN ISO 5749

Celková délka mm	Ø břitu měkký mm	Ø břitu střední mm	Ø břitu tvrdý mm	Objednací číslo	Cena €/ks	MOM/Bal.j. ks
160	4,0	2,8	1,8	85 04545509	17,95	1



## Silové boční štípací kleště

- Hlava leštěná
- Rukojeti s vícesložkovými plastovými návleky
- Chromvanadová ocel (60 CrV)
- Břity, dodatečně indukčně kalené
- ČSN ISO 5749

Celková délka mm	Ø břitu střední mm	Ø břitu tvrdý mm	Ø břitu Piano mm	Objednací číslo	Cena €/ks	MOM/Bal.j. ks
160	3,4	2,3	1,6	85 04545508	8,95	1
180	3,8	2,5	1,8	85 04545507	11,35	1
200	4,2	2,7	2,0	85 04545506	13,95	1



## VDE silové boční štípací kleště

- Hlava leštěná
- Rukojeti s vícesložkovými plastovými návleky
- Chromvanadová ocel (60 CrV)
- Izolované do 1000 V podle IEC 60900, DIN EN 60900 a VDE 0682 část 201
- Břity, dodatečně indukčně kalené
- ČSN ISO 5749

Celková délka mm	Ø břitu střední mm	Ø břitu tvrdý mm	Ø břitu Piano mm	Objednací číslo	Cena €/ks	MOM/Bal.j. ks
180	3,8	2,7	2,3	85 04545505	15,50	1



## Štípací kleště

- Hlava leštěná
- Rukojeti černé fosfátované načerno
- Chromvanadová ocel (60 CrV), kovaná a kalená v oleji
- ČSN ISO 9243

Celková délka mm	Ø bříty střední mm	Objednací číslo	Cena €/ks	MOM/Bal.j. ks
170	1,8	85 04546913	7,25	1
200	2,2	85 04546912	7,95	1
225	2,2	85 04546911	8,95	1
250	2,2	85 04546910	10,95	1



## Armovací kleště (na rabicové pletivo / pletivo)

- Hlava leštěná
- Rukojeti černé fosfátované načerno
- Chromvanadová ocel (60 CrV), kovaná a kalená v oleji
- ČSN ISO 9242
- K zaplétení a odstříhnutí pletivového drátu v jednom pracovním kroku

Celková délka mm	Ø bříty tvrdý mm	Objednací číslo	Cena €/ks	MOM/Bal.j. ks
225	1,6	85 04546909	8,05	1
250	1,6	85 04546908	9,15	1
275	1,8	85 04546907	10,15	1
300	1,8	85 04546906	11,95	1



## Kompaktní pákové nůžky

- Fosfátované načerno
- Rukojeti s plastovými návleky
- Chromvanadová ocel (30 HRC)

Celková délka mm	Ø bříty měkký mm	Ø bříty střední mm	Ø bříty tvrdý mm	Ø bříty Piano mm	Objednací číslo	Cena €/ks	MOM/Bal.j. ks
200	5	4,2	3	2	85 04575186	13,15	1



## Pákové nůžky

- Rukojeti s vícesložkovými plastovými návleky
- Těleso kleští z chromvanadové oceli, kované v zápustce
- Nůž indukčně kalený
- Excentrický šroub pro nastavení nožů
- Výměnná nožová hlava

Celková délka mm	Ø bříty 40 HRC mm	Ø bříty 48 HRC mm	Objednací číslo	Cena €/ks	MOM/Bal.j. ks
450	6	5	85 04546950	24,50	1
600	8	7	85 04546949	37,50	1
750	9	8	85 04546948	43,50	1
900	10	9	85 04546947	58,50	1



## Nožová hlava pro pákové nůžky

- Chromvanadová ocel
- Nůž indukčně kalený

Dodávka: Včetně upevňovacích šroubů.

Vhodný pro mm	Objednací číslo	Cena €/ks	MOM/Bal.j. ks
450	85 04546946	15,95	1
600	85 04546945	24,50	1
750	85 04546944	29,50	1
900	85 04546943	33,50	1



## Kabelové nůžky

- Rukojeti potažené plastem
- Chromvanadová ocel (55 CrV)
- Pro řezání měděných kabelů

Celková délka mm	Řezná hodnota Ø mm	Objednací číslo	Cena €/ks	MOM/Bal.j. ks
200	6	85 04546915	7,50	1



## Kabelové nůžky

- Rukojeti potažené plastem
- Chromvanadová ocel (55 CrV)
- Pro stříhání měděných a vícežilových kabelů

Celková délka mm	Průřez vodiče mm <sup>2</sup>	Řezná hodnota Ø mm	Objednací číslo	Cena €/ks	MOM/Bal.j. ks
150	2,5	6	85 04546914	11,35	1



## VDE kabelové nůžky

- Hlava leštěná
- Rukojeti s vícesložkovými plastovými návleky s ochranou proti sklouznutí
- Chromvanadová ocel (60 CrV)
- Izolace do 1000 V podle IEC 60900, EN 60900, VDE 0682 část 201
- DIN ISO 5746
- Stříhá hladce a čistě bez stlačení
- Pro měděné a hliníkové kabely, s jednou nebo několika žilami

**Upozornění:** Nejsou vhodné pro ocelový drát, ocelová lana a tvrdě tažené měděné vodiče.

Celková délka mm	Průřez vodiče mm <sup>2</sup>	Řezná hodnota Ø mm	Objednací číslo	Cena €/ks	MOM/Bal.j. ks
160	50	15	85 04586052	17,50	1



## Nůž na kabely (na olověné vodiče)

- Pevný
- Čepel ze speciální oceli
- Hladká čepel
- Dřevěná rukojeť z udržitelného lesního hospodářství

Délka bříty mm	Celková délka mm	Objednací číslo	Cena €/ks	MOM/Bal.j. ks
70	192	85 04721635	5,35	1



## Nůž na kabely, aretovatelný

- Zavírací
- Čepel ze speciální oceli
- Hladká čepel s vrubem, aretovatelná
- Dřevěná rukojeť z udržitelného lesního hospodářství

**Upozornění:** Tento výrobek podléhá § 42a zákona o zbraních (WaffG). Smí se používat pouze k profesním účelům a přepravovat v uzavřeném pouzdru.

Délka bříty mm	Celková délka mm	Objednací číslo	Cena €/ks	MOM/Bal.j. ks
86	200	85 04721637	5,75	1



## Nůž na kabely

- Zavírací
- Čepel ze speciální oceli
- Hladká čepel s vrubem
- Dřevěná rukojeť z udržitelného lesního hospodářství

**Upozornění:** Tento výrobek podléhá § 42a zákona o zbraních (WaffG). Smí se používat pouze k profesním účelům a přepravovat v uzavřeném pouzdru.

Délka bříty mm	Celková délka mm	Objednací číslo	Cena €/ks	MOM/Bal.j. ks
86	200	85 04721638	5,35	1



## Nůž na kabely, dvoudílný

- Zavírací
- Čepel ze speciální oceli
- Hladká čepel
- S výstružníkem
- Dřevěná rukojeť z udržitelného lesního hospodářství

**Upozornění:** Tento výrobek podléhá § 42a zákona o zbraních (WaffG). Smí se používat pouze k profesním účelům a přepravovat v uzavřeném pouzdru.

Délka bříty mm	Celková délka mm	Objednací číslo	Cena €/ks	MOM/Bal.j. ks
74	163	85 04721639	11,75	1



## Nůž na kabely

- Zavírací
- Čepel ze speciální oceli
- Hladká čepel s 2 vruby
- Plastová rukojeť

**Upozornění:** Tento výrobek podléhá § 42a zákona o zbraních (WaffG). Smí se používat pouze k profesním účelům a přepravovat v uzavřeném pouzdru.

Délka bříty mm	Celková délka mm	Objednací číslo	Cena €/ks	MOM/Bal.j. ks
82	192	85 04721636	5,95	1



## Nůž na kabely, dvoudílný

- Zavírací
- Čepel ze speciální oceli
- Hladká čepel s vlnitým výbrusem
- S výstružníkem
- Plastová rukojeť

**Upozornění:** Tento výrobek podléhá § 42a zákona o zbraních (WaffG). Smí se používat pouze k profesním účelům a přepravovat v uzavřeném pouzdru.

Délka břitu mm	Celková délka mm	Objednací číslo	Cena €/ks	MOM/Bal.j. ks
67	160	85 04721640	11,15	1



## Nůž na kabely, trojdílný

- Zavírací
- Čepel ze speciální oceli
- Hladká čepel s vlnitým výbrusem
- S výstružníkem
- S otvírákem
- Rukojeť s plastovými bočnicemi

**Upozornění:** Tento výrobek podléhá § 42a zákona o zbraních (WaffG). Smí se používat pouze k profesním účelům a přepravovat v uzavřeném pouzdru.

Délka břitu mm	Celková délka mm	Objednací číslo	Cena €/ks	MOM/Bal.j. ks
67	160	85 04721641	12,95	1



## Nůž na pásy (nůž Rigips)

- Čepel ze speciální oceli
- Zavírací
- Dřevěná rukojeť z udržitelného lesního hospodářství, s kroužkem

**Upozornění:** Tento výrobek podléhá § 42a zákona o zbraních (WaffG). Smí se používat pouze k profesním účelům a přepravovat v uzavřeném pouzdru.

Délka břitu mm	Celková délka mm	Objednací číslo	Cena €/ks	MOM/Bal.j. ks
77	185	85 04721634	11,50	1



## Elektrikářské nůžky

- Čepele z nerez
- Rukojeti s měkkými vložkami
- Se dvěma kulatými rukojeťovými oky
- Na řezání vedení z jemných drátů do 16 mm<sup>2</sup>

Celková délka mm	Objednací číslo	Cena €/ks	MOM/Bal.j. ks
145	85 03876670	8,95	1





## Pracovní nůž

- Čepel z nerez
- Rukojeť ze dvousložkového plastu

**Dodávka:** S pouzdem na opasek.

**Upozornění:** Tento výrobek podléhá § 42a zákona o zbraních (WaffG). Smí se používat pouze k profesním účelům a přepravovat v uzavřeném pouzdru.

Délka břitu mm	Celková délka mm	Objednáací číslo	Cena €/ks	MOM/Bal.j. ks
102	215	85 04546970	6,50	1



NEREZ



## Nůž na kabely

- Skříň z plastu
- Hloubku řezu nože lze plynule regulovat
- Otočný vnitřní nůž se nastaví automaticky z kruhového na podélný řez
- Rychlá výměna vnitřního nože díky bajonetovému uzávěru
- Pro odizolování všech běžných kruhových kabelů

Odizolovací Ø mm	Objednáací číslo	Cena €/ks	MOM/Bal.j. ks
4–28	85 03228685	9,15	1



## Bezpečnostní nůž na kabely

- Pouzdro z vysoce pevného laminátu
- Hloubku řezu nože lze plynule regulovat
- Otočný vnitřní nůž se nastaví automaticky z kruhového na podélný řez
- Se zasouvací hákovou čepelí, lze aretovat v obou pozicích, díky tomu je snížené riziko zranění
- Pro odizolování všech běžných kruhových kabelů

Odizolovací Ø mm	Objednáací číslo	Cena €/ks	MOM/Bal.j. ks
4–28	85 04550401	10,95	1



## Bezpečnostní nůž na kabely, s funkcí odizolování

- Pouzdro z vysoce pevného laminátu
- Hloubku řezu nože lze plynule regulovat
- Otočný vnitřní nůž se nastaví automaticky z kruhového na podélný řez
- K odizolování všech běžných kabelů s kruhovým průřezem, ohebných a masivních vodičů s průřezem 0,5–6 mm<sup>2</sup>NO

Odizolovací Ø mm	Objednáací číslo	Cena €/ks	MOM/Bal.j. ks
4–28	85 04550400	11,95	1



## Odizolovací kleště

- Hlava leštěná
- Rukojeti potažené plastem
- Chromvanadová ocel (60 CrV)
- Se snadno nastavitelnými a zajištěnými seřizovacími šrouby pro nastavení odizolovacího průřezu vodiče
- ČSN ISO 5743

Odizolovací Ø mm	Odizolovací hodnota mm <sup>2</sup>	Celková délka mm	Objednací číslo	Cena €/ks	MOM/Bal.j. ks
5	10	160	85 04545503	7,95	1



## Odizolovací kleště

- Hlava leštěná
- Rukojeti s vícesložkovými plastovými návleky
- Chromvanadová ocel (60 CrV)
- Se snadno nastavitelnými a zajištěnými seřizovacími šrouby pro nastavení odizolovacího průřezu vodiče
- DIN ISO 5743

Odizolovací Ø mm	Odizolovací hodnota mm <sup>2</sup>	Celková délka mm	Objednací číslo	Cena €/ks	MOM/Bal.j. ks
5	10	160	85 04545502	10,75	1



## VDE odizolovací kleště

- Hlava leštěná
- Rukojeti s vícesložkovými plastovými návleky
- Chromvanadová ocel (60 CrV)
- Izolace do 1000 V, dle IEC 60900, ČSN EN 60900, VDE 0682/část 201
- Se snadno nastavitelnými a zajištěnými seřizovacími šrouby pro nastavení odizolovacího průřezu vodiče
- DIN ISO 5743

Odizolovací Ø mm	Odizolovací hodnota mm <sup>2</sup>	Celková délka mm	Objednací číslo	Cena €/ks	MOM/Bal.j. ks
5	10	160	85 04545501	13,95	1



## Automatické odizolovací kleště

- Skříň z plastu
- Samonastavitelné přizpůsobení různým průřezům vodiče
- Nepoškozený vodič
- Nastavitelná délková zarážka 5–12 mm
- Integrované štípací kleště do Ø 2 mm
- K odizolování všech běžných ohebných a masivních vodičů

Průřez vodiče mm <sup>2</sup>	Objednací číslo	Cena €/ks	MOM/Bal.j. ks
0,2–6	85 04182807	20,75	1





## Automatické odizolovací kleště

- Pouzdro z plastu vyztuženého skelnými vlákny
- Samonastavitelné přizpůsobení různým průřezům vodiče
- Nepoškozený vodič
- Nastavitelná délková zarážka 8–24 mm
- Integrované štípací kleště do Ø 3 mm
- K odizolování všech běžných ohebných a masivních vodičů

Průřez vodiče mm <sup>2</sup>	Objednací číslo	Cena €/ks	MOM/Bal.j. ks
0,5–16	85 04550402	69,00	1



## Nástroj na odizolování kruhových kabelů

- Skříň z plastu
- Nastavení řezné hloubky není nutné
- S nastavitelnou délkovou zarážkou
- Odizolování také obtížně přístupných míst
- Kulovitý konec zabraňuje sklouznutí během odizolování
- Přesné a pohodlné odizolování všech kruhových kabelů a kabelů do vlhkých místností
- Pro práce v krabicových odbočnicích, rozdělovacích krabicích, skříňových rozvaděčích

Odizolovací Ø mm	Průřez vodiče mm <sup>2</sup>	Objednací číslo	Cena €/ks	MOM/Bal.j. ks
8–13	1,5–2,5	85 03228684	14,50	1



## Multifunkční odizolovací nástroj

- Kryt z ABS plastu
- Čtyři funkce v jednom: Odizolovač (podélný a obvodový řez), upínací kleště, odizolovací kleště a boční štípací kleště
- K odizolování a řezání vodičů s jemnými drátky a masivních vodičů s PVC izolací

**Dodávka:** Včetně upevňovacího šroubu a 2 náhradních čepelí.

Odizolovací Ø mm	Objednací číslo	Cena €/ks	MOM/Bal.j. ks
0,8; 1,0; 1,3; 1,6; 2,0; 2,6	85 03903333	13,95	1



## Odizolovací a lisovací nástroj

- Pouzdro z plastu vyztuženého skelnými vlákny
- Integrované štípací kleště do Ø 3 mm
- Pro odizolování a lisování dutinek podle DIN 46228-2

Celková délka mm	Průřez vodiče mm <sup>2</sup>	Objednací číslo	Cena €/ks	MOM/Bal.j. ks
160	0,5 - 2,5 + 4,0 - 6,0	85 04701971	51,00	1



## Multifunkční nástroj pro odizolování

- Pouzdro z plastu vyztuženého skelnými vlákny
- 4 funkce: podélný řez, obvodový řez, odizolování a stříhání
- Výsuvná háková čepel, zajistitelná v jakékoli poloze
- Inovativní uspořádání čepelí pro rychlé a snadné provádění podélných řezů
- Hloubka řezu optimalizována pro kabel NYM, např. 3 x 1,5 mm<sup>2</sup> až 5 x 2,5 mm<sup>2</sup>
- K odizolování všech běžných kabelů s kruhovým průřezem, ohebných a masivních vodičů, i na těžko přístupných místech



Celková délka mm	Ø odizolování mm	Průřez vodiče mm <sup>2</sup>	Objednací číslo	Cena €/ks	MOM/Bal.j. ks
125	8–13	0,5–6,0	85 04701972	27,50	1

## Krimpovací kleště pro kabelová oka a zásuvné spojky

- Hlava brunovaná
- Rukojeti s vícesložkovými plastovými návleky
- Chromvanadová ocel
- S funkcí zarovnání závitových kolíků o velikosti M2,6 do M5 a k odizolování PVC vodičů
- K přerýznutí kabelů a odizolování drátů a ke krimpování kabelových ok a zásuvných koncovek



Průřez vodiče mm <sup>2</sup>	Celková délka mm	Objednací číslo	Cena €/ks	MOM/Bal.j. ks
0,5–6	200	85 04568007	20,95	1



## Univerzální nůž

- Tělo je vyrobeno ze zinkového tlakového odlitku
- Fixace čepele šrouby střenek rukojeti



**Dodávka:** S 1 lichoběžníkovou čepelí.

**Upozornění:** Tento výrobek podléhá § 42a zákona o zbraních (WaffG). Smí se používat pouze k profesionálním účelům a přepravovat v uzavřeném pouzdru.



Celková délka mm	Objednací číslo	Cena €/ks	MOM/Bal.j. ks
155	85 04546967	4,75	1

## Bezpečnostní nůž

- Automatické vtažení čepele
- Rukojeť z zinkového tlakového odlitku



**Dodávka:** S 1 lichoběžníkovou čepelí.

**Upozornění:** Tento výrobek podléhá § 42a zákona o zbraních (WaffG). Smí se používat pouze k profesionálním účelům a přepravovat v uzavřeném pouzdru.



Celková délka mm	Objednací číslo	Cena €/ks	MOM/Bal.j. ks
165	85 04546965	4,75	1

## Univerzální nůž

- Tělo ze zinkového tlakového odlitku s pryžovou vložkou
- S automatickým podáváním čepele
- Se zásobníkem na čepele v těle nože



**Dodávka:** S 6 lichoběžníkovými čepelími.

**Upozornění:** Tento výrobek podléhá § 42a zákona o zbraních (WaffG). Smí se používat pouze k profesionálním účelům a přepravovat v uzavřeném pouzdru.



Celková délka mm	Objednací číslo	Cena €/ks	MOM/Bal.j. ks
175	85 04546966	12,15	1

## Lichoběžníková čepel

• Pro všeobecné a náročné řezání do lepenky, papíru, kůže, koberce a vinylu

Dodávka: V dávkovači.

Délka břitu mm	Šířka čepel mm	Tloušťka čepel mm	Obsah Kusy	Objednací číslo	Cena €/ks	MOM/Bal.j. ks
61	19	0,6	10	85 04546964	1,85	1



## Háková čepel

• Pro všeobecné a náročné řezání do lepenky, papíru, kůže, koberce a vinylu

Dodávka: V dávkovači.

Délka břitu mm	Šířka čepel mm	Tloušťka čepel mm	Obsah Kusy	Objednací číslo	Cena €/ks	MOM/Bal.j. ks
60	18,7	0,65	10	85 04546963	3,65	1



## Nůž Cutter, plastové pouzdro

- Rukojeť z plastu s protiskluzovou gumovou vložkou
- Vedení čepel z oceli
- Fixace čepel pomocí tlačítka

Dodávka: S 3 odlamovacími čepeli.

**Upozornění:** Tento výrobek podléhá § 42a zákona o zbraních (WaffG). Smí se používat pouze k profesionálním účelům a přepravovat v uzavřeném pouzdru.



Šířka čepel mm	Objednací číslo	Cena €/ks	MOM/Bal.j. ks
9	85 04546962	2,15	1

## Nůž Cutter, plastové pouzdro

- Rukojeť z plastu s protiskluzovou gumovou vložkou
- Vedení čepel z oceli
- Fixace čepel pomocí tlačítka

Dodávka: S 3 odlamovacími čepeli.

**Upozornění:** Tento výrobek podléhá § 42a zákona o zbraních (WaffG). Smí se používat pouze k profesionálním účelům a přepravovat v uzavřeném pouzdru.



Šířka čepel mm	Objednací číslo	Cena €/ks	MOM/Bal.j. ks
18	85 04546961	2,85	1

## Nůž Cutter, plastové pouzdro

- Rukojeť z plastu s protiskluzovou gumovou vložkou
- Vedení čepel z oceli
- Fixace čepel fixačním olečkem

Dodávka: S 3 odlamovacími čepeli.

**Upozornění:** Tento výrobek podléhá § 42a zákona o zbraních (WaffG). Smí se používat pouze k profesionálním účelům a přepravovat v uzavřeném pouzdru.



Šířka čepel mm	Objednací číslo	Cena €/ks	MOM/Bal.j. ks
18	85 04546960	2,75	1

## Nůž Cutter, plastové pouzdro

- Rukojeť z plastu s protiskluzovou gumovou vložkou
- Vedení čepele z oceli
- Fixace čepele pomocí tlačítka

**Dodávka:** S 3 odlamovacími čepelemi.

**Upozornění:** Tento výrobek podléhá § 42a zákona o zbraních (WaffG). Smí se používat pouze k profesionálním účelům a přepravovat v uzavřeném pouzdru.



Šířka čepele mm	Objednací číslo	Cena €/ks	MOM/Bal.j. ks
25	85 04546959	5,35	1

## Nůž Cutter, hliníkové pouzdro

- Držadlo z hliníku
- Vedení čepele z oceli

**Dodávka:** S 1 odlamovací čepelí.

**Upozornění:** Tento výrobek podléhá § 42a zákona o zbraních (WaffG). Smí se používat pouze k profesionálním účelům a přepravovat v uzavřeném pouzdru.



Šířka čepele mm	Objednací číslo	Cena €/ks	MOM/Bal.j. ks
9	85 04546958	2,65	1

## Nůž Cutter, pouzdro ze zinkového tlakového odlitku

- Rukojeť z zinkového tlakového odlitku
- Vedení čepele z oceli

**Dodávka:** S 1 odlamovací čepelí.

**Upozornění:** Tento výrobek podléhá § 42a zákona o zbraních (WaffG). Smí se používat pouze k profesionálním účelům a přepravovat v uzavřeném pouzdru.



Šířka čepele mm	Objednací číslo	Cena €/ks	MOM/Bal.j. ks
9	85 04546957	2,75	1

## Nůž Cutter, pouzdro ze zinkového tlakového odlitku

- Rukojeť z zinkového tlakového odlitku
- Vedení čepele z oceli

**Dodávka:** S 1 odlamovací čepelí.

**Upozornění:** Tento výrobek podléhá § 42a zákona o zbraních (WaffG). Smí se používat pouze k profesionálním účelům a přepravovat v uzavřeném pouzdru.



Šířka čepele mm	Objednací číslo	Cena €/ks	MOM/Bal.j. ks
18	85 04546956	3,05	1

## Odlamovací čepel 9 mm

- Vhodná pro všechny běžně prodávané nože Cutter

**Dodávka:** V dávkovači.



Šířka čepele mm	Segmenty	Obsah Kusy	Objednací číslo	Cena €/ks	MOM/Bal.j. ks
9	12	10	85 04546955	1,35	1

## Odlamovací čepel 18 mm

- Vhodná pro všechny běžně prodávané nože Cutter

Dodávka: V dávkovači.

Šířka čepele mm	Segmenty	Obsah Kusy	Objednáací číslo	Cena €/ks	MOM/Bal.j. ks
18	7	10	85 04546954	1,65	1



## Odlamovací čepel 25 mm

- Vhodná pro všechny běžně prodávané nože Cutter

Dodávka: V dávkovači.

Šířka čepele mm	Segmenty	Obsah Kusy	Objednáací číslo	Cena €/ks	MOM/Bal.j. ks
25	6	10	85 04546953	4,35	1



## Skalpel

- Rukojeť z hliníku s měkkou vložkou a magnetem

Dodávka: S 1 čepelí a krytem čepele.

Celková délka mm	Objednáací číslo	Cena €/ks	MOM/Bal.j. ks
155	85 04546952	3,50	1



## Čepel skalpela

Dodávka: V dávkovači.

Obsah Kusy	Objednáací číslo	Cena €/ks	MOM/Bal.j. ks
10	85 04546951	1,65	1



## Pracovní nůž

- Ve tvaru štiky
- Čepel z nerez
- Sklapovací s aretací
- Rukojeť s plastovým povlakem

**Upozornění:** Tento výrobek podléhá § 42a zákona o zbraních (WaffG). Smí se používat pouze k profesním účelům a přepravovat v uzavřeném pouzdru.

Délka břitu mm	Délka zavřený/otevřený mm	Objednáací číslo	Cena €/ks	MOM/Bal.j. ks
90	110/200	85 04546937	7,95	1



NEREZ



## Kapesní nůž

- Čepel z nerez
- Sklapovací s aretací
- Rukojeť kovová s upevňovacím kroužkem

**Upozornění:** Tento výrobek podléhá § 42a zákona o zbraních (WaffG). Smí se používat pouze k profesním účelům a přepravovat v uzavřeném pouzdru.

Délka břitu mm	Délka zavřený/otevřený mm	Objednáací číslo	Cena €/ks	MOM/Bal.j. ks
90	110/200	85 04546936	7,95	1



NEREZ



## Pracovní nůž

- Čepel s částečně ozubeným břitem
- Sklapovací s aretací
- Rukojeť kovová s dřevěnými vložkami
- S úchytem na opasek

**Dodávka:** S nylonovým pouzdrem.

**Upozornění:** Tento výrobek podléhá § 42a zákona o zbraních (WaffG). Smí se používat pouze k profesním účelům a přepravovat v uzavřeném pouzdru.

Délka břitu mm	Celková délka mm	Objednací číslo	Cena €/ks	MOM/Bal.j. ks
85	205	85 04433701	9,95	1



## Průmyslový nůž

- Ve tvaru štiky
- Čepel z nerez
- Sklapovací s aretací
- Rukojeť s dřevem

**Dodávka:** S brusnou ocelí a koženým pouzdrem.

**Upozornění:** Tento výrobek podléhá § 42a zákona o zbraních (WaffG). Smí se používat pouze k profesním účelům a přepravovat v uzavřeném pouzdru.

Délka břitu mm	Délka zavřený/otevřený mm	Objednací číslo	Cena €/ks	MOM/Bal.j. ks
75	100/175	85 04546935	17,95	1



NEREZ



## Průmyslový nůž

- Ve tvaru štiky
- Čepel z nerez
- Sklapovací s aretací
- Rukojeť s dřevem

**Dodávka:** S brusnou ocelí a koženým pouzdrem.

**Upozornění:** Tento výrobek podléhá § 42a zákona o zbraních (WaffG). Smí se používat pouze k profesním účelům a přepravovat v uzavřeném pouzdru.

Délka břitu mm	Délka zavřený/otevřený mm	Objednací číslo	Cena €/ks	MOM/Bal.j. ks
95	125/220	85 04546934	16,95	1



NEREZ



## Průmyslový nůž

- Tvar s bodcem
- Čepel z nerez
- Rukojeť z plastu
- Pro univerzální použití v průmyslu

**Upozornění:** Tento výrobek podléhá § 42a zákona o zbraních (WaffG). Smí se používat pouze k profesním účelům a přepravovat v uzavřeném pouzdru.

Délka břitu mm	Celková délka mm	Objednací číslo	Cena €/ks	MOM/Bal.j. ks
240	405	85 04546969	9,50	1





## Pila na izolační hmotu

- Hladké ostří
- S plastovou rukojetí
- S chráničem listu
- Pro řezání izolační vlny, polystyrenu a extrudovaného polystyrenu atd.

Délka listu mm	Objednací číslo	Cena €/ks	MOM/Bal.j. ks
350	85 05092245	10,45	1



## Nůž na izolační materiál

- Pilový brus pro tvrdé dřevo s vysokou hustotou
- Vlnitý brus pro měkké a lehké dřevo
- Čepel z nerez
- Symetrický hrot čepele, vhodný pro vrtání otvorů
- Rukojeť ze dřeva
- Pro čisté a rychlé řezání různých druhů izolačních hmot

**Upozornění:** Tento výrobek podléhá § 42a zákona o zbraních (WaffG). Smí se používat pouze k profesním účelům a přepravovat v uzavřeném pouzdru.

Délka břitu mm	Celková délka mm	Objednací číslo	Cena €/ks	MOM/Bal.j. ks
280	415	85 04546968	8,95	1





## Odjehlovací nůž

- Čepel z oceli
- Rukojeť z bukového dřeva
- Na odjehlování měkkých materiálů

Délka břitu mm	Celková délka mm	Objednací číslo	Cena €/ks	MOM/Bal.j. ks
75	175	85 04546932	3,50	1



## Odjehlovací/zářezový nůž

- Čepel z oceli
- Rukojeť z bukového dřeva
- Na odříznutí náliček atd.

Délka břitu mm	Celková délka mm	Objednací číslo	Cena €/ks	MOM/Bal.j. ks
35	140	85 04546933	4,95	1



## Samosvorné kleště s vyhnutými čelistmi

- Poniklované
- Těleso kleští z chromvanadové oceli
- Ozubené úchopné plochy
- Řezač drátu integrovaný
- Nastavení rozměru klíče a upínacího tlaku seřizovacím šroubem
- K uchopení a zašroubování, např. kruhových trubek, čtyřhranných nebo šestihřanných šroubů

Celková délka mm	Rozevření mm	Objednací číslo	Cena €/ks	MOM/Bal.j. ks
185	30	85 04664042	8,75	1
250	35	85 04664041	9,95	1
300	65	85 04664040	14,15	1



## Široké samosvorné kleště

- Poniklované
- Těleso kleští z chromvanadové oceli
- Nastavení rozměru klíče a upínacího tlaku seřizovacím šroubem
- K upnutí hran a ploch při obrábění plechu

Celková délka mm	Rozevření mm	Šířka čelisti mm	Objednací číslo	Cena €/ks	MOM/Bal.j. ks
200	30	80	85 04664333	9,95	1



## Samosvorné kleště pro svařování

- Poniklované
- Těleso kleští z chromvanadové oceli
- Nastavení rozměru klíče a upínacího tlaku seřizovacím šroubem
- Umožňuje přesné vyrovnání trubek kruhového a pravouhlého průřezu při svařování, U-tvar drží obrobky vesprávné poloze a nabízí dostatečný pracovní prostor pro svařování

Celková délka mm	Rozevření mm	Objednací číslo	Cena €/ks	MOM/Bal.j. ks
225	41	85 04664334	12,50	1



## Skřipcové samosvorné kleště s pevnými čelistmi

- Poniklované
- Těleso kleští z chromvanadové oceli
- Nastavení rozměru klíče a upínacího tlaku seřizovacím šroubem
- Pevné upínací čelisti se širokým rozevřením pro upnutí nesnadno manipulovatelných předmětů

Celková délka mm	Rozevření mm	Objednací číslo	Cena €/ks	MOM/Bal.j. ks
280	100	85 04664332	13,75	1





## Instalatérské kleště

- Hlava a rukojeti lakované
- Kovaná chromvanadová ocel, kalená v oleji
- Čelisti a kloub broušené
- DIN ISO 8976
- Ochrana proti sevření zabraňuje zraněním způsobeným stlačením

Délka mm	Přesné nastavení	Na matice mm	Na trubky inch	Objednací číslo	Cena €/ks	MOM/Bal.j. ks
170	7 ks	26	1	85 04546982	5,50	1
250	7 ks	35	1.1/4	85 04546981	7,95	1
300	7 ks	43	1.1/2	85 04546980	9,95	1



## Hasák

- Chromvanadová ocel, kovaná v záпустce
- Čelisti indukčně kalené a broušené
- Zahnutá hlava 90°
- DIN 5234, tvar A
- Švédský model
- S neztratitelou maticí proti ztrátě

Na trubky inch	Rozevření mm	Délka mm	Objednací číslo	Cena €/ks	MOM/Bal.j. ks
1	44	320	85 04546942	14,95	1
1.1/2	62	430	85 04546941	19,95	1
2	76	580	85 04546940	33,00	1
3	105	670	85 04546939	45,15	1



## Rohový hasák 45°

- Chromvanadová ocel, kovaná v záпустce
- Čelisti indukčně kalené
- DIN 5234, tvar B
- S neztratitelou maticí proti ztrátě
- Bezpečné držení díky třibodové opoře, a to i u hladkých trubek
- Neklouzavé čelisti díky zubům osazeným proti směru otáčení
- Robustní rukojeť s profilem dvojitého T
- Ochrana proti sevření zabraňuje zraněním způsobeným stlačením

Na trubky inch	Rozevření mm	Celková délka mm	Objednací číslo	Cena €/ks	MOM/Bal.j. ks
1	44	320	85 04664341	14,15	1
1.1/2	62	430	85 04664340	21,50	1
2	76	580	85 04664339	35,00	1



## Rohový hasák, S čelist

- Chromvanadová ocel, kovaná v záпустce
- Čelisti indukčně kalené a broušené
- DIN 5234, tvar C
- Díky speciálnímu tvaru čelisti je obrobek sevřen současně ze tří stran
- S neztratitelou maticí proti ztrátě

Na trubky inch	Rozevření mm	Celková délka mm	Objednací číslo	Cena €/ks	MOM/Bal.j. ks
1	42	320	85 03229117	14,95	1
1.1/2	60	430	85 03229118	19,95	1
2	70	570	85 03229119	35,00	1
3	100	650	85 03807497	55,50	1



## Sada rohových hasáků

- Chromvanadová ocel, kovaná v zápustce
- Čelisti indukčně kalené a broušené
- DIN 5234, tvar C
- Díky speciálnímu tvaru čelisti je obrobek sevřen současně ze tří stran
- S neztratitelnou maticí proti ztrátě

**Obsah:** 3 rohové hasáky 1; 1.1/2; 2 palce.

Počet	Objednací číslo	Cena €/ks	MOM/Bal.j. ks
3 ks	85 04546938	65,00	1



## Řezačka trubek BASIC+Mini

- Řezací kolečko z vysoce legované oceli
- Těleso, saně a ergonomická otočná hlavice ze zinkového tlakového odlitku
- S vřetenem uloženým v oceli pro snadnější pohyb saní
- Dvě vodící kladky
- Výměna řezacího kolečka bez nářadí
- Pro řezání hliníku, mědi a tenkostěnných kovových trubek, především na úzkých a obtížně přístupných místech

Pro Ø trubky mm	Objednací číslo	Cena €/ks	MOM/Bal.j. ks
3–16	85 03575863	13,15	1



## Řezačka trubek Compact+Mini

- Řezací kolečko z vysoce legované oceli
- Těleso, saně a ergonomická otočná hlavice ze zinkového tlakového odlitku
- S vřetenem uloženým v oceli pro snadnější pohyb saní
- Dvě vodící kladky
- Výměna řezacího kolečka bez nářadí
- Pro řezání hliníku, mědi a tenkostěnných kovových trubek

**Dodávka:** Včetně výměny řezacího kolečka v otočné hlavici.

Pro Ø trubky mm	Objednací číslo	Cena €/ks	MOM/Bal.j. ks
3–30	85 03807459	19,95	1



## Teleskopická řezačka trubek COMPACT+

- Řezací kolečko z vysoce legované oceli
- Těleso z hořčíkového tlakového odlitku, saně a ergonomická otočná hlavice ze zinkového tlakového odlitku
- S vřetenem uloženým v oceli pro snadnější pohyb saní
- Integrovanou odjehlovací čepel lze zcela vytáhnout
- Čtyři vodící kladky
- Výměna řezacího kolečka bez nářadí
- Pro řezání hliníku, mědi a tenkostěnných kovových trubek

**Dodávka:** Včetně výměny řezacího kolečka v otočné hlavici.

Pro Ø trubky mm	Objednací číslo	Cena €/ks	MOM/Bal.j. ks
3–35	85 03575864	35,00	1
3–45	85 03807460	41,00	1



## Řezačka trubek Basic+

- Řezací kolečko z vysoce legované oceli
- Těleso, saně a ergonomická otočná hlavice ze zinkového tlakového odlitku
- S vřetenem uloženým v oceli pro snadnější pohyb saní
- Dvě vodící kladky
- Výměna řezacího kolečka bez nářadí
- Pro řezání hliníku, mědi a tenkostěnných kovových trubek

Pro Ø trubky mm	Objednací číslo	Cena €/ks	MOM/Bal.j. ks
3–30	85 03807463	18,35	1



## Teleskopická řezačka trubek BASIC+

- Řezací kolečko z vysoce legované oceli
- Těleso ze zinkového tlakového odlitku
- S vřetenem uloženým v oceli pro snadnější pohyb saní
- Dvě vodící kladky
- Výměna řezacího kolečka bez nářadí
- Pro řezání hliníku, mědi a tenkostěnných kovových trubek

Pro Ø trubky mm	Objednací číslo	Cena €/ks	MOM/Bal.j. ks
3–35	85 03575865	26,50	1

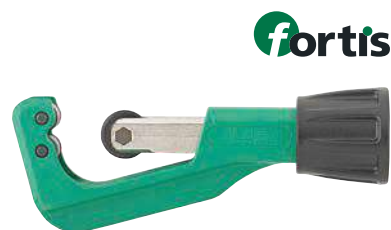

## Řezací kolečko pro řezačku trubek BASIC+/COMPACT+

- Řezací kolečko z vysoce legované oceli

Pro Ø trubky mm	Vnější Ø mm	Tloušťka mm	Oblast použití	Objednací číslo	Cena €/ks	MOM/Bal.j. ks
3–45	19	5	Hliník, měď	85 03575866	2,95	1
3–45	22	5	Plastová/spojovací trubka	85 03807464	3,95	1



## Teleskopická řezačka trubek COMPACT+ NEREZ

- Řezací kolečko z vysoce legované oceli
- Těleso z hořčíkového tlakového odlitku, saně a ergonomická otočná hlavice ze zinkového tlakového odlitku
- S vřetenem uloženým v oceli pro snadnější pohyb saní
- Integrovanou odjehlovací čepel lze zcela vytáhnout
- Čtyři vodící kolečka uložená v jehlových ložiskách a řezací kolečka uložená v jehlových ložiskách pro optimální vyrovnání tlaku
- Výměna řezacího kolečka bez nářadí
- Pro řezání trubek z nerez



**Dodávka:** Včetně výměny řezacího kolečka v otočné hlavici.

Pro Ø trubky mm	Objednací číslo	Cena €/ks	MOM/Bal.j. ks
3–35	85 03807461	47,50	1

## Řezací kolečko pro řezačku trubek COMPACT+ NEREZ

- Řezací kolečko uložené na jehlách z vysoce legované oceli



Pro Ø trubky mm	Vnější Ø mm	Tloušťka mm	Oblast použití	Objednací číslo	Cena €/ks	MOM/Bal.j. ks
3–35	19	5	NEREZ	85 03807462	4,35	1



## Nůžky na plastové trubky

- Těleso je vyrobeno z hořčíkové tlakové slitiny
- NEREZ čepel z povlakem z PTFE
- Automatické vtažení čepele
- Výměna čepele bez použití nářadí
- Snadnější a přesnější řez s vynaložením minimální síly díky lepšímu přenosu síly
- Pro řezání trubek z PE, PP, PB, PE-X, MLP/MSR, VPE, CPVC, PVC a PVDF



Pro Ø trubky mm	Zvláštnost	Objednací číslo	Cena €/ks	MOM/Bal.j. ks
3–35	Automatické vtažení čepele	85 03807453	36,50	1
3–42	Rychlé zatažení jednou rukou	85 03807454	45,50	1
3–50	Rychlé zatažení jednou rukou	85 03807455	52,00	1



3–35 mm



3–42 mm + 3–50 mm

## Nůž pro nůžky na plastové trubky

- NEREZ čepel s povlakem z PTFE
- Pro řezání trubek z PE, PP, PB, PE-X, MLP/MSR, VPE, CPVC, PVC a PVDF



Pro Ø trubky mm	Objednací číslo	Cena €/ks	MOM/Bal.j. ks
3–35	85 03807456	15,95	1
3–42	85 03807457	18,95	1
3–50	85 03807458	21,95	1



3–35 mm



3–42 mm + 3–50 mm

## Klíč na matici hlavního kohoutu

- Těleso a dráp z ocelového výkovku, opatřený práškovým nástřikem
- S otočným drápem pro levý a pravý chod
- Hlavice z nástrojové oceli

Rozevření mm	Celková délka mm	Objednací číslo	Cena €/ks	MOM/Bal.j. ks
10-32	240	85 05091474	19,95	1



fortis

## Sanitární křížový klíč

- Chromvanadová ocel
- Vnější šestihran 3/8", 1/2", 3/4", 1" pro nástavce kohoutů
- 3 vnitřní závity M8, M10 a M12 pro kombinované šrouby/vruty (montáž umyvadel)
- Pro montáž a demontáž ventilů pro topná tělesa a šroubení pro zpětný tok, a dále pro upevnění umyvadel

Otvory klíčů inch	Délka mm	Šířka mm	Objednací číslo	Cena €/ks	MOM/Bal.j. ks
3/8; 1/2; 3/4; 1	200	200	85 05091464	16,50	1

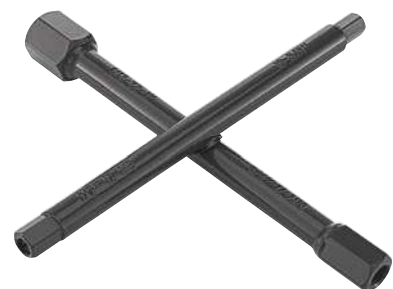

fortis

## Stupňový klíč ventilu UNI

- Chromvanadová ocel
- Vstupní čtyřhran 1/2"
- S vačkovým, vnitřním šestihranným a dvanáctihranným pohonem, vel. 3/8"; 1/2"; 3/4"; 1" a další přechodné velikosti
- Pro montáž a demontáž vsuvek ventilů topných těles, šroubení pro zpětný tok a krátkých prodloužení kohoutků

Objednací číslo	Cena €/ks	MOM/Bal.j. ks
85 05091429	11,50	1



fortis

## Sada se stupňovým klíčem UNI

- Chromvanadová ocel
- Vstupní čtyřhran 1/2"
- S vačkovým, vnitřním šestihranným a dvanáctihranným pohonem, vel. 3/8"; 1/2"; 3/4"; 1"
- Další přechodné velikosti pro montáž a demontáž vsuvek ventilů topných těles, šroubení pro zpětný tok a krátkých prodloužení kohoutků

**Dodávka:** 1 průvlečná ráčna přestavitelná P/L, 1 stupňový klíč UNI.

Počet	Objednací číslo	Cena €/ks	MOM/Bal.j. ks
2 ks	85 05091491	26,95	1



fortis

## Zámečnické kladivo

- Ocel k zušlechtnění C45, kované, kalené a popuštěné
- Čelo a nos broušené
- Hrany lomené podle předpisů
- Hlava kladiva podle DIN 1041
- Násada z ořechového dřeva

Hmotnost hlavy g	Objednací číslo	Cena €/ks	MOM/Bal.j. ks
100	85 03229132	6,75	1
200	85 03229133	7,50	1
300	85 03229134	8,75	1
400	85 03229135	9,35	1
500	85 03229136	9,75	1
600	85 04595448	11,75	1
800	85 03229137	12,35	1
1000	85 03229138	13,95	1
1500	85 03229139	16,75	1
2000	85 03229140	20,50	1



## Zámečnické kladivo, s ochranným pouzdrém násady

- Ocel k zušlechtnění C45, kované, kalené a popuštěné
- Čelo a nos broušené
- Hrany lomené podle předpisů
- Hlava kladiva podle DIN 1041
- Násada z ořechového dřeva s tvrzeným ochranným pouzdrém násady

Hmotnost hlavy g	Objednací číslo	Cena €/ks	MOM/Bal.j. ks
200	85 03765532	7,95	1
300	85 03229141	8,75	1
400	85 03765533	9,95	1
500	85 03229142	10,50	1
800	85 03765534	12,75	1
1000	85 03229143	13,75	1



## Zámečnické kladivo, se dvousložkovou násadou

- Ocel k zušlechtnění C45, kované, kalené a popuštěné
- Čelo a nos broušené
- Hrany lomené podle předpisů
- Hlava kladiva podle DIN 1041
- Se dvousložkovou násadou

Hmotnost hlavy g	Objednací číslo	Cena €/ks	MOM/Bal.j. ks
200	85 04584882	6,95	1
300	85 04584881	8,50	1
500	85 04584880	7,95	1
800	85 04584879	11,35	1
1000	85 04584878	12,95	1



## Kladívko

- Ocel k zušlechtnění C45, kované v zápustce, kalené a popuštěné
- Čela broušená
- Hrany lomené podle předpisů
- Hlava kladiva podle DIN 6475
- Násada z ořechového dřeva

Hmotnost hlavy g	Objednací číslo	Cena €/ks	MOM/Bal.j. ks
1000	85 03229145	11,75	1
1250	85 03229146	13,35	1
1500	85 03229147	15,50	1
2000	85 03229148	16,35	1



## Kladívko s ochranným pouzdrém rukojeti

- Ocel k zušlechtní C45, kovaná v zápustce, kalené a popouštěné
- Čela broušená
- Hrany lomené podle předpisů
- Hlava kladiva podle DIN 6475
- Násada z ořechového dřeva s tvrzeným ochranným pouzdrém násady

Hmotnost hlavy g	Objednáací číslo	Cena €/ks	MOM/Bal.j. ks
1000	85 03795761	12,95	1
1250	85 03795762	12,15	1
1500	85 03795763	14,50	1
2000	85 03795764	15,75	1



## Kladívko se dvousložkovou rukojetí

- Ocel k zušlechtní C45, kovaná v zápustce, kalené a popouštěné
- Čela broušená
- Hrany lomené podle předpisů
- Hlava kladiva podle DIN 6475
- Se dvousložkovou násadou

Hmotnost hlavy g	Objednáací číslo	Cena €/ks	MOM/Bal.j. ks
1000	85 04584877	10,75	1
1250	85 04584876	11,50	1
1500	85 04584875	15,15	1



## Perlík

- Kovaný v zápustce, kalený a popouštěný
- Nos a čelo broušené
- Hrany lomené
- Hlava kladiva podle DIN 1042
- Násada z ořechového dřeva

Hmotnost hlavy kg	Délka topůrka mm	Objednáací číslo	Cena €/ks	MOM/Bal.j. ks
3	600	85 03806079	26,50	1
4	700	85 03806080	32,95	1
5	800	85 03806082	38,50	1
6	800	85 03806081	44,15	1
8	900	85 05091476	65,95	1
10	900	85 05091471	77,50	1



## Perlík

- Kovaný v zápustce, kalený a popouštěný
- Nos a čelo broušené
- Hrany lomené
- Hlava kladiva podle DIN 1042
- Ergonomické sklolaminátové topůrko

Hmotnost hlavy kg	Délka topůrka mm	Objednáací číslo	Cena €/ks	MOM/Bal.j. ks
3	880	85 04598445	32,50	1
4	880	85 04598444	38,50	1
5	880	85 04598443	43,95	1
6	880	85 04598442	44,95	1



## Tesařské kladivo

- Kalené a popouštěné
- Násada z ocelové trubky s pojistným kolíkem
- Plastová rukojeť
- Držák hřebíků
- DIN 7239

Hmotnost hlavy g	Zušlechtění čela	Objednací číslo	Cena €/ks	MOM/Bal.j. ks
600	zdrsňené	85 03229151	10,95	1



## Tesařské kladivo, s magnetickým držákem hřebíků

- Kalené a popouštěné
- Násada z ocelové trubky s pojistným kolíkem
- Plastová rukojeť
- Držák hřebíků magnetický
- DIN 7239

Hmotnost hlavy g	Zušlechtění čela	Objednací číslo	Cena €/ks	MOM/Bal.j. ks
600	zdrsňené	85 03229152 !	11,15	1





## Tesařské kladivo

- Kalené a popouštěné
- Sklolaminátové topůrko se zajištěním hlavy
- Dvousložková rukojeť
- Držák hřebíků
- DIN 7239

Hmotnost hlavy g	Zušlechtění čela	Objednací číslo	Cena €/ks	MOM/Bal.j. ks
600	zdrsňené	85 04584874	10,95	1



## Tesařské kladivo, s magnetickým držákem hřebíků

- Kalené a popouštěné
- Sklolaminátové topůrko se zajištěním hlavy
- Dvousložková rukojeť
- Držák hřebíků magnetický
- DIN 7239

Hmotnost hlavy g	Zušlechtění čela	Objednací číslo	Cena €/ks	MOM/Bal.j. ks
600	zdrsňené	85 04584873 !	10,75	1



## Zednické kladivo

- Rýnský tvar
- Kalené a popouštěné
- Sklolaminátové topůrko se zajištěním hlavy
- Dvousložková rukojeť

Hmotnost hlavy g	Zušlechtění čela	Objednací číslo	Cena €/ks	MOM/Bal.j. ks
600	zdrsňené	85 04584872	10,50	1





## Zednické kladivo

- Berlínský tvar
- Kalené a popouštěné
- Sklolaminátové topůrko se zajištěním hlavy
- Dvousložková rukojeť

Hmotnost hlavy g	Objednáací číslo	Cena €/ks	MOM/Bal.j. ks
600	85 04584871	11,50	1



## Štukatérská sekyrka

- Kalená a popouštěná
- Čelo zdrsněné
- Ostří broušené a leštěné
- Násada z ocelové trubky s pojistným kolíkem
- Plastová rukojeť

Hmotnost hlavy g	Objednáací číslo	Cena €/ks	MOM/Bal.j. ks
600	85 03807475	11,35	1



## Štukatérská sekyrka

- Kalená a popouštěná
- Čelo zdrsněné
- Ostří broušené a leštěné
- Sklolaminátová násada s pojistným kolíkem
- Dvousložková rukojeť

Hmotnost hlavy g	Objednáací číslo	Cena €/ks	MOM/Bal.j. ks
600	85 04584870	10,95	1



## Gumová palice, černá

- DIN 5128
- Černá, tvrdé provedení
- 2 plochá čela
- Topůrko z tvrdého dřeva

Velikost	Ø hlavy mm	Délka hlavy mm	Objednáací číslo	Cena €/ks	MOM/Bal.j. ks
0	40	80	85 03228690	3,85	1
1	55	90	85 03229071	5,00	1
2	65	113	85 03229070	6,90	1
3	75	127	85 03229069	9,38	1
4	90	130	85 03229068	10,97	1



## Gumová palice, bílá

- DIN 5128
- Bílá, nebarví
- Tvrdé provedení
- 2 plochá čela
- Topůrko z tvrdého dřeva

Velikost	Ø hlavy mm	Délka hlavy mm	Objednáací číslo	Cena €/ks	MOM/Bal.j. ks
1	55	90	85 03229067	11,02	1
2	65	113	85 03806395	12,64	1
4	90	130	85 03806394	23,63	1



## Dřevěné kladivo

- Hlava z habrového dřeva
- Hlava kladiva s kovovým pláštěm
- Čela kulová
- Jasanové topůrko
- DIN 7462-B

Ø hlavy mm	Délka hlavy mm	Celková délka mm	Hmotnost g	Objednací číslo	Cena €/ks	MOM/Bal.j. ks
60	120	300	370	85 04811826	20,50	1
70	140	320	560	85 04811827	24,00	1
80	160	350	810	85 04811828	29,50	1
90	180	380	1100	85 04811829	36,95	1
100	200	400	1500	85 04811830	51,00	1



## Plastové kladivo

- Výměnná hlava kladiva z acetátu s celulozovými vlákny
- Prostřední část ze zinkového tlakového odlitku
- Jasanové topůrko
- Pro šetrné práce bez poškození obrobků

Ø hlavy mm	Objednací číslo	Cena €/ks	MOM/Bal.j. ks
22	85 03806449	6,15	1
27	85 03228647	7,35	1
32	85 03228646	7,75	1
35	85 03228689	9,15	1
40	85 03806450	11,50	1
50	85 03806451	21,65	1



## Hlava kladiva pro plastové kladivo

- Acetát s celulozovými vlákny

Pro Ø hlavy mm	Objednací číslo	Cena €/ks	MOM/Bal.j. ks
22	85 03806452	0,70	1
27	85 03228692	1,05	1
32	85 03228691	1,65	1
35	85 03229072	1,95	1
40	85 03806453	2,05	1
50	85 03806454	3,75	1

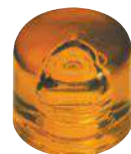
## Jasanová rukojeť pro plastové kladivo

Pro Ø hlavy mm	Objednací číslo	Cena €/ks	MOM/Bal.j. ks
22	85 04547074	2,35	1
27	85 04547073	2,50	1
32	85 04547072	2,75	1
35	85 04547071	2,85	1
40	85 04547070	3,05	1
50	85 04546986	3,35	1



## Šetrná a gumová palice

- Nízké vibrace
- Kovové tělo palice vyplněné ocelovými kuličkami
- Zabraňující sklouznutí
- Odolná proti olejům
- S kompletním gumovým opláštěním
- Vysoká houževnatost hlavy, díky tomu je odolná vůči nárazům
- Pro obrábění šetrné k povrchu



Ø hlavy mm	Délka hlavy mm	Celková délka mm	Celková hmotnost g	Objednací číslo	Cena €/ks	MOM/Bal.j. ks
30	80	280	430	85 04820067	12,75	1
35	90	290	450	85 04820068	13,35	1
45	90	305	675	85 04820069	15,35	1
50	100	325	900	85 04820070	16,95	1
55	105	360	1125	85 04820071	18,95	1
60	115	380	1350	85 04820072	21,95	1
65	125	380	1575	85 04820073	24,50	1

## Revolverové děrovací kleště

- Leskle poniklované
- Těleso kleští z vysoce pevné speciální oceli
- Revolverová hlava oboustranně uložená, průhledítko pro průměr díry na zadní straně

Ø otvoru mm	Celková délka mm	Objednací číslo	Cena €/ks	MOM/Bal.j. ks
2; 2,5; 3; 3,5; 4; 5,5	225	85 03228675	12,95	1



## Pákové revolverové děrovací kleště

- Leskle poniklované
- Rukojeti s plastovými návleky
- Těleso kleští z vysoce pevné speciální oceli
- Revolverová hlava oboustranně uložená, průhledítko pro průměr díry na zadní straně
- Pákový převod umožňuje vynaložit sílu o cca 70 % nižší ve srovnání s běžnými pákovými revolverovými děrovacími kleštěmi

Ø otvoru mm	Celková délka mm	Objednací číslo	Cena €/ks	MOM/Bal.j. ks
2; 2,5; 3; 3,5; 4; 4,5	250	85 03228674	23,50	1



## Pákové revolverové děrovací kleště

- Rukojeť s dvousložkovým plastovým pouzdrém
- Revolverová hlava uložena na obou stranách
- Jednoruční ovládání
- Vystřížený materiál je zachycen uvnitř bubny
- S rozevírací pružinou a blokovací západkou
- Pro děrování kůže, textilu a plastu

Ø otvoru mm	Celková délka mm	Objednací číslo	Cena €/ks	MOM/Bal.j. ks
2; 2,5; 3; 3,5; 4; 4,5	225	85 04182806	16,95	1



## Revolverové děrovací a očkové kleště

- Leskle poniklované
- Rukojeti s plastovými návleky
- Těleso kleští z vysoce pevné speciální oceli
- Revolverová hlava uložena na obou stranách

Ø otvoru mm	Ø oka mm	Celková délka mm	Objednací číslo	Cena €/ks	MOM/Bal.j. ks
4; 4,5; 5	4,5; 5; 5,5	225	85 03228673	18,95	1



## Ploché dláto pro obrábění kovů

- Stopka plošně oválná
- Chromvanadová ocel kalená na vzduchu
- Ostří a stopka kalené a popuštěné
- Hlava zušlechtěna
- Vyboulení, lemování a odlupování je zušlechtěním téměř vyloučeno
- DIN 6453



Šířka řezu mm	Tloušťka stopky mm	Délka mm	Objednací číslo	Cena €/ks	MOM/Bal.j. ks
15	14 x 9	125	85 03806315	3,50	1
18	17 x 11	150	85 03229057	3,65	1
21	20 x 12	175	85 03806316	4,65	1
24	20 x 12	200	85 03806317	5,50	1
24	23 x 13	200	85 03229056	5,50	1
25	23 x 13	250	85 03229055	6,50	1
26	23 x 13	300	85 03229054	7,65	1

## Ploché dláto pro obrábění kamene (zednické dláto)

- Stopka plošně oválná
- Chromvanadová ocel kalená na vzduchu
- Ostří a stopka kalené a popuštěné
- Hlava zušlechtěna
- Vyboulení, lemování a odlupování je zušlechtěním téměř vyloučeno
- DIN 7254 A



Šířka řezu mm	Tloušťka stopky mm	Délka mm	Objednací číslo	Cena €/ks	MOM/Bal.j. ks
26	20 x 12	200	85 03229060	5,35	1
26	20 x 12	250	85 03229059	6,25	1
29	20 x 13	300	85 03229058	7,50	1
29	23 x 13	400	85 03806318	9,50	1
32	26 x 13	500	85 03806319	12,95	1

## Ploché dláto pro obrábění kamene (zednické dláto)

- Osmihranná stopka
- Chromvanadová ocel kalená na vzduchu
- Ostří a stopka kalené a popuštěné
- Hlava zušlechtěna
- Vyboulení, lemování a odlupování je zušlechtěním téměř vyloučeno
- DIN 7254 B



Šířka řezu mm	Tloušťka stopky mm	Délka mm	Objednací číslo	Cena €/ks	MOM/Bal.j. ks
26	18	300	85 03229051	6,85	1
28	20	400	85 03806320	10,35	1

## Křížové dláto pro obrábění kovů

- Stopka plošně oválná
- Chromvanadová ocel kalená na vzduchu
- Ostří a stopka kalené a popuštěné
- Hlava zušlechtěna
- Vyboulení, lemování a odlupování je zušlechtěním téměř vyloučeno
- DIN 6451



Šířka řezu mm	Tloušťka stopky mm	Délka mm	Objednací číslo	Cena €/ks	MOM/Bal.j. ks
5	17 x 11	125	85 03806328	4,05	1
6	17 x 11	150	85 03806329	4,35	1
7	17 x 11	175	85 03806330	4,75	1
8	20 x 12	200	85 03229050	5,75	1
9	23 x 13	250	85 03806331	7,65	1

## Špičaté dláto pro obrábění kamene

- Osmihranná stopka
- Chromvanadová ocel kalená na vzduchu
- Ostří a stopka kalené a popuštěné
- Hlava zušlechtěna
- Vyboulení, lemování a odlupování je zušlechtěním téměř vyloučeno
- DIN 7256



Tloušťka stopky mm	Délka mm	Objednací číslo	Cena €/ks	MOM/Bal.j. ks
16	200	85 03806325	5,35	1
16	250	85 03229053	5,65	1
18	300	85 03229052	6,35	1
18	350	85 03806326	8,05	1
20	400	85 03806327	10,05	1

## Dláto na drážky a karoserie

- Stopka plošně oválná
- Chromvanadová ocel kalená na vzduchu
- Ostří a stopka kalené a popuštěné
- Hlava zušlechtěna
- Vyboulení, lemování a odlupování je zušlechtěním téměř vyloučeno



Šířka řezu mm	Tloušťka stopky mm	Délka mm	Objednací číslo	Cena €/ks	MOM/Bal.j. ks
26	26 x 7	240	85 03229049	5,85	1

## Dláto na drážky a karoserie, s ochranou ruky

- Stopka plošně oválná
- Chromvanadová ocel kalená na vzduchu
- Ostří a stopka kalené a popuštěné
- Hlava zušlechtěna
- Vyboulení, lemování a odlupování je zušlechtěním téměř vyloučeno



Šířka řezu mm	Tloušťka stopky mm	Délka mm	Objednací číslo	Cena €/ks	MOM/Bal.j. ks
26	26 x 7	240	85 03229048	8,35	1

## Elektrikářské dláto pro opracování kamene

- Osmihranná stopka
- Chromvanadová ocel kalená na vzduchu
- Ostří a stopka kalené a popuštěné
- Hlava zušlechtěna
- Vyboulení, lemování a odlupování je zušlechtěním téměř vyloučeno



Šířka řezu mm	Tloušťka stopky mm	Délka mm	Objednací číslo	Cena €/ks	MOM/Bal.j. ks
10	8	200	85 03229046	2,75	1
12	10	200	85 03806321	3,50	1
10	8	250	85 03806322	3,25	1
12	10	250	85 03229045	3,95	1
14	12	250	85 03806323	4,25	1
14	12	300	85 03806324	4,75	1

## Dláto na spáry

- Stopka plošně oválná
- Chromvanadová ocel kalená na vzduchu
- Ostří a stopka kalené a popuštěné
- Hlava zušlechtěna
- Vyboulení, lemování a odlupování je zušlechtěním téměř vyloučeno
- DIN 7255

Šířka řezu mm	Tloušťka stopky mm	Délka mm	Objednací číslo	Cena €/ks	MOM/Bal.j. ks
50	23 x 13	250	85 03229044	10,50	1
70	26 x 13	250	85 03806332	12,05	1



## Dláto na dlaždice, ploché

- Osmihranná stopka
- Chromvanadová ocel kalená na vzduchu
- Ostří a stopka kalené a popuštěné
- Hlava zušlechtěna
- Vyboulení, lemování a odlupování je zušlechtěním téměř vyloučeno

Šířka řezu mm	Tloušťka stopky mm	Délka mm	Objednací číslo	Cena €/ks	MOM/Bal.j. ks
10	8	100	85 03806333	2,65	1



## Dláto na dlaždice, špičaté

- Osmihranná stopka
- Chromvanadová ocel kalená na vzduchu
- Ostří a stopka kalené a popuštěné
- Hlava zušlechtěna
- Vyboulení, lemování a odlupování je zušlechtěním téměř vyloučeno

Tloušťka stopky mm	Délka mm	Objednací číslo	Cena €/ks	MOM/Bal.j. ks
8	100	85 03806334	2,65	1



## Ochrana rukou na dláto

- Na plošně oválné dláto s tloušťkou materiálu 20 x 12 až 26 x 13 mm
- Na 8hranný sekáč s tloušťkou materiálu 16 až 20 mm
- Ze speciální pryže, bezpečné držení i v rukách znečištěných olejem

Délka mm	Objednací číslo	Cena €/ks	MOM/Bal.j. ks
110	85 03229047	2,75	1



## Průbojník

- Osmihranná stopka
- Kónický tvar trnu
- Chromvanadová ocel kalená na vzduchu
- Hlava zušlechtěna
- Vyboulení, lemování a odlupování je zušlechtěním téměř vyloučeno
- DIN 6458



Ø hlavy mm	Tloušťka stopky mm	Celková délka mm	Objednací číslo	Cena €/ks	MOM/Bal.j. ks
1	10	120	85 03806335	1,50	1
2	10	120	85 03229042	1,50	1
3	10	120	85 03229041	1,50	1
4	10	120	85 03229040	1,50	1
5	10	120	85 03229039	1,50	1
6	10	120	85 03229038	1,75	1
8	12	120	85 03229037	1,75	1

## Sada průbojníků

- Osmihranná stopka
- Kónický tvar trnu
- Chromvanadová ocel kalená na vzduchu
- Hlava zušlechtěna
- Vyboulení, lemování a odlupování je zušlechtěním téměř vyloučeno
- DIN 6458



**Dodávka:** V kazetě z ocelového plechu.

### Obsah:

5 průbojníků 2; 3; 4; 5; 6 mm  
1 důlčík 5 mm

Počet	Objednací číslo	Cena €/ks	MOM/Bal.j. ks
6 ks	85 03229029	17,50	1

## Vytloukač závlaček

- Osmihranná stopka
- Válcový tvar trnu
- Chromvanadová ocel kalená na vzduchu
- Hlava zušlechtěna
- Vyboulení, lemování a odlupování je zušlechtěním téměř vyloučeno
- DIN 6450



Ø hlavy mm	Tloušťka stopky mm	Celková délka mm	Objednací číslo	Cena €/ks	MOM/Bal.j. ks
2	10	150	85 03229036	2,25	1
3	10	150	85 03229035	2,25	1
4	10	150	85 03229034	2,25	1
5	10	150	85 03229033	2,25	1
6	10	150	85 03229032	2,25	1
7	10	150	85 03806336	2,35	1
8	12	150	85 03229031	2,35	1
10	12	150	85 03229030	2,35	1



## Sada vytloukačů závlaček

- Osmihranná stopka
- Válcový tvar trnu
- Chromvanadová ocel kalená na vzduchu
- Hlava zušlechtěna
- Vyboulení, lemování a odlupování je zušlechtěním téměř vyloučeno
- DIN 6450

**Dodávka:** V kazetě z ocelového plechu.

**Obsah:** 6 vytloukačů závlaček 2; 3; 4; 5; 6; 8 mm.

Počet	Objednací číslo	Cena €/ks	MOM/Bal.j. ks
6 ks	85 03229028	19,95	1



## Důlčík

- Osmihranná stopka
- Kónický tvar trnu, extra tenký
- Chromvanadová ocel kalená na vzduchu
- Hlava zušlechtěna
- Vyboulení, lemování a odlupování je zušlechtěním téměř vyloučeno
- DIN 7250

Ø hlavy mm	Tloušťka stopky mm	Celková délka mm	Objednací číslo	Cena €/ks	MOM/Bal.j. ks
4	10	120	85 03229043	1,60	1
5	12	120	85 03806337	1,75	1
5	12	150	85 03806338	2,15	1



## Sada nástrojů

- Osmihranná stopka
- Chromvanadová ocel kalená na vzduchu
- Hlava zušlechtěna
- Vyboulení, lemování a odlupování je zušlechtěním téměř vyloučeno

**Dodávka:** V kazetě z ocelového plechu.

**Obsah:**

- 1 ploché dláto 150 mm
- 2 vytloukače závlaček 4; 6 x 150 mm
- 2 průbojníky 2, 3 x 120 mm
- 1 důlčík 10 x 120 mm

Počet	Objednací číslo	Cena €/ks	MOM/Bal.j. ks
6 ks	85 03229027	22,95	1



## Sada háků a montážní sada

- Na škrábání, uchycení, umístění, montáž apod

### Obsah:

- 1 škrabák 22 x 150 mm
- 1 čepel rovná 3 x 80 mm
- 1 čepel zahnutá 45° 3 x 80 mm
- 1 čepel zahnutá 90° 3 x 80 mm
- 1 čepel háková 3 x 80 mm
- 1 čepel rovná 6 x 135 mm
- 1 čepel zahnutá 45° 6 x 135 mm
- 1 čepel zahnutá 90° 6 x 135 mm
- 1 čepel háková 6 x 135 mm

Počet	Objednací číslo	Cena €/ks	MOM/Bal.j. ks
9 ks	85 04488971	37,50	1



## Úhlový trn, kruhový

- Speciální nástrojová ocel, kovaná
- Kulatá stopka
- Pracovní konce kónické a zušlechťené
- Ohnuté do úhlu 90°
- Pro koaxiální vyrovnávání přírub a jiných konstrukčních dílů

Ø mm	Délka ramena, krátké mm	Délka ramena, dlouhé mm	Objednací číslo	Cena €/ks	MOM/Bal.j. ks
10	100	300	85 04811831	9,95	1
12	110	350	85 04811832	11,50	1
14	120	400	85 04811833	13,50	1
16	130	450	85 04811834	16,15	1
20	150	500	85 04811835	19,75	1
26	170	550	85 04811836	30,50	1



## Vytahovač hřebíků, šestihranný

- Speciální nástrojová ocel, práškově lakovaný
- Šestihranná stopka
- S rovným ostřím a drápem

Délka mm	Šířka mm	Objednací číslo	Cena €/ks	MOM/Bal.j. ks
400	18	85 04843500	10,50	1
600	18	85 04788339	10,50	1
800	18	85 04788340	12,95	1



## Vytahovač hřebíků kulatý

- Speciální nástrojová ocel, práškově lakovaný
- Kulatá stopka
- S rovným ostřím a drápem

Délka mm	Šířka mm	Objednací číslo	Cena €/ks	MOM/Bal.j. ks
600	22	85 04788341	12,75	1
800	22	85 04788342	12,95	1



## Vytahovač hřebíků, extrémně plochý

- Extra plochý, robustní vytahovač hřebíků
- Extrémně tuhý a stabilní díky speciálnímu tvrzení

Délka mm	Objednací číslo	Cena €/ks	MOM/Bal.j. ks
380	85 04776474	11,75	1



## Vytahovač hřebíků, oválně kulatý

- Kalená ocel se speciálním tepelným zpracováním
- Oválně kulatá rukojeť pro optimální přenos síly bez ohýbání
- Extrémně vysoká síla páky
- Optimální úhel nastavení a kovaný, extra široký ozub

Délka mm	Hmotnost g	Objednáací číslo	Cena €/ks	MOM/Bal.j. ks
320	490	85 04675887	11,50	1
620	2000	85 04675886	18,95	1
935	3000	85 04675885	24,95	1

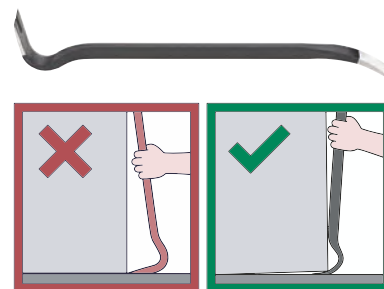

## Sada vytahovačů hřebíků, oválně kulatých

- Kalená ocel se speciálním tepelným zpracováním
- Oválně kulatá rukojeť pro optimální přenos síly bez ohýbání
- Extrémně vysoká síla páky
- Optimální úhel nastavení a kovaný, extra široký ozub

Počet	Obsah sady mm	Objednáací číslo	Cena €/ks	MOM/Bal.j. ks
3 ks	320; 620; 935	85 04675884	46,15	1

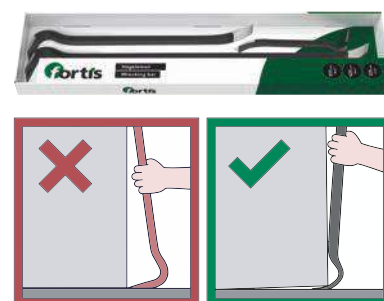

## Páčidlo, s rovným břitem

- Speciální nástrojová ocel
- S rovným ostřím a hrotem

Délka mm	Ø tyče mm	Objednáací číslo	Cena €/ks	MOM/Bal.j. ks
1250	30	85 04820064 Z-L	31,00	1
1500	30	85 03806312 Z-L	33,50	1



## Páčidlo, se zahnutým břitem

- Speciální nástrojová ocel
- Se zahnutým ostřím a hrotem

Délka mm	Ø tyče mm	Objednáací číslo	Cena €/ks	MOM/Bal.j. ks
1250	30	85 04820065 Z-L	31,50	1
1500	30	85 03806313 Z-L	34,50	1



## Páčidlo, s vytahovačem hřebíků

- Speciální nástrojová ocel
- S vytahovačem hřebíků a hrotem

Délka mm	Ø tyče mm	Objednáací číslo	Cena €/ks	MOM/Bal.j. ks
1250	30	85 04820066 Z-L	33,00	1
1500	30	85 03806314 Z-L	36,00	1



## Kombinované nůžky, rovné

- Břity z ušlechtilé oceli
- Břity s mikroozubením zabraňuje sklouznutím při řezání
- S rozevírací pružinou a zavíráním
- Nastavitelný šroubový kloub
- Ergonomická dvousložková rukojeť

Délka mm	Objednací číslo	Cena €/ks	MOM/Bal.j. ks
200	85 04594333	9,95	1



## Kombinované nůžky, zahnuté

- Břity z ušlechtilé oceli
- Břity s mikroozubením zabraňuje sklouznutím při řezání
- S rozevírací pružinou a zavíráním
- Nastavitelný šroubový kloub
- Ergonomická dvousložková rukojeť

Délka mm	Objednací číslo	Cena €/ks	MOM/Bal.j. ks
200	85 04594332	9,95	1



## Berlínské nůžky na plech

- Chromvanadová ocel 50 Cr-V, kovaná a kalená v oleji
- Břity, dodatečně indukčně kalené
- Rukojeti potažené plastem
- Pro dlouhé a rovné řezy

**Stříhací výkon:** Ocelový plech až 0,8 mm, nerezový plech až 0,6 mm.

Délka mm	Druh stříhání	Objednací číslo	Cena €/ks	MOM/Bal.j. ks
250	Pravořezné	85 04546905	12,95	1



## Nůžky na plech na vystřihování otvorů

- Chromvanadová ocel 50 Cr-V, kovaná a kalená v oleji
- Břity, dodatečně indukčně kalené
- Rukojeti potažené plastem
- Pro rovné a tvarové vystřihování, velké poloměry

**Stříhací výkon:** Ocelový plech až 1,0 mm, nerezový plech až 0,8 mm.

Délka mm	Druh stříhání	Objednací číslo	Cena €/ks	MOM/Bal.j. ks
250	Pravořezné	85 04546904	13,15	1



## Nůžky na plech Pelikan

- Chromvanadová ocel 50 Cr-V, kovaná a kalená v oleji
- Břity, dodatečně indukčně kalené
- Rukojeti potažené plastem
- Pro rovné a průběžné řezy

**Stříhací výkon:** Ocelový plech až 1,0 mm, nerezový plech až 0,8 mm.

Délka mm	Druh stříhání	Objednací číslo	Cena €/ks	MOM/Bal.j. ks
300	Pravořezné	85 04546903	24,35	1



## Nůžky na plech Ideal

- Chromvanadová ocel 50 Cr-V, kovaná a kalená v oleji
- Břity, dodatečně indukčně kalené
- Rukojeti potažené plastem
- Pro průběžné a tvarové vystřihování

**Stříhací výkon:** Ocelový plech až 1,2 mm, nerezový plech až 1,0 mm.

Délka mm	Druh stříhání	Objednací číslo	Cena €/ks	MOM/Bal.j. ks
250	Pravořezné	85 04546902	16,95	1



## Nůžky na plech Ideal, s pákovým převodem

- Chrommolybdenová ocel, kovaná a kalená v oleji
- Břity, dodatečně indukčně kalené
- Rukojeti s vícesložkovými plastovými návleky
- Pro průběžné a tvarové vystřihování

**Stříhací výkon:** Ocelový plech až 1,2 mm, nerezový plech až 1,0 mm.

Délka mm	Druh stříhání	Objednací číslo	Cena €/ks	MOM/Bal.j. ks
250	Pravořezné	85 04546901	16,95	1
250	Levořezné	85 04546900	16,95	1



## Sada nůžek na plech pro tvarové vystřihování

- Chrommolybdenová ocel, kovaná a kalená v oleji
- Břity, dodatečně indukčně kalené
- Rukojeti potažené plastem
- Pro krátké rovné řezy a řezy s velkým poloměrem, levé a pravé

**Dodávka:** V nylonovém pouzdře.

### Obsah :

- 1 nůžky na tvarové vystřihování, pravé stříhání, zahnuté břity
- 1 nůžky na tvarové vystřihování, levé stříhání, zahnuté břity
- 1 nůžky na tvarové vystřihování, zahnuté břity

Počet	Délka mm	Objednací číslo	Cena €/ks	MOM/Bal.j. ks
3 ks	250	85 04546899	42,95	1



## Paralelní svěřák

- Ocel, kovaná v zápustce
- Upínací čelisti a kovadlina indukčně kalené
- Extra velká kovadlina
- Nastavitelné centrické vedení
- S držákem k uchycení výklopných a výměnných čelistí na upnutí trubek



Šířka čelisti	Rozevření	Hloubka rozevření	Rozteč otvorů, dlouhá strana	Ø otvoru	Objednací číslo	Cena	MOM/Bal.j.
mm	mm	mm	mm	mm		€/ks	ks
100	125	68	92	11,5	85 03806294	133,50	1
120	150	83	113	13,5	85 03806295	151,50	1
140	200	96	145	15	85 03806296	205,50	1
160	225	118	166	15	85 03806297	259,50	1
180	225	118	166	15	85 03806298	295,50	1

## Paralelní svěřák s čelistmi na upnutí trubek

- Ocel, kovaná, červeně lakovaná
- Kované čelisti na upnutí trubek
- Zadní čelist s velkou kovadlinou, červeně lakovaná



Šířka čelisti	Rozevření	Hloubka rozevření	Pro Ø trubky	Rozteč otvorů, dlouhá strana	Ø otvoru	Objednací číslo	Cena	MOM/Bal.j.
mm	mm	mm	inch	mm	mm		€/ks	ks
120	150	83	3/8–1.1/2	113	13,5	85 03228653	162,00	1
140	200	96	3/8–2.1/2	145	15	85 03228652	217,50	1
160	225	118	3/8–3	166	15	85 03806299	268,50	1

## Svěřák na trubky, výklopný

- Ocel, kovaná
- Tělo a čelisti kalené
- Výměnné upínací čelisti
- Možnost seřízení samojistícími šrouby



Rozevření	Objednací číslo	Cena	MOM/Bal.j.
		€/ks	ks
1/2–2	85 03820795	109,50	1
1/2–3	85 03820796	145,50	1

## Svěřák na trubky se stojanem

- Svěřák na trubky z oceli, kovaný
- Výměnné upínací čelisti
- Ohýbací deska s 5 otvory
- Velké odkládací místo
- Deska dna ze tří prken
- Sklopný a přenosný



Rozevření	Objednací číslo	Cena	MOM/Bal.j.
inch		€/ks	ks
1/2–2	85 03820797 x	273,00	1

## Šroubovací svěrka z temperované litiny

- Pevný a kluzný třmen z temperované litiny
- Lišta z dutého profilu s rýhoáním
- Ergonomické dřevěné držadlo
- Vřetenem s trapézovým závitem, brunované
- Pohyblivě uložená přítlačná deska
- Univerzálně použitelný nástroj pro upevnění obrobků

Rozevření mm	Přečnávání mm	Kluzná kolejnice mm	Objednací číslo	Cena €/ks	MOM/Bal.j. ks
100	50	15 x 5	85 03228951	3,50	1
150	50	15 x 5	85 04820076	4,35	1
160	80	25 x 6	85 03228950	6,75	1
200	50	15 x 5	85 04820077	4,95	1
200	100	25 x 7	85 03228949	11,50	1
250	120	29 x 9	85 03228948	15,75	1
300	140	32 x 10	85 03228947	19,35	1
400	140	32 x 10	85 04820078	21,95	1
400	175	32 x 10	85 03228946	24,50	1
500	120	35 x 11	85 03228945	25,63	1
600	120	35 x 11	85 03228944	28,70	1
600	140	32 x 10	85 04820079	26,50	1
600	175	32 x 10	85 04820080	27,75	1
800	120	35 x 11	85 03228943	31,68	1
800	175	32 x 10	85 04820081	32,35	1
1000	120	35 x 11	85 03228942	34,94	1
1250	120	35 x 11	85 03228941 Z-L	39,17	1



## Šroubovací svěrka s hlubokým upnutím, dřevěná rukojeť

- Pevný a kluzný třmen z temperované litiny
- Lišta z dutého profilu s rýhoáním
- Dřevěné držadlo
- Vřetenem s trapézovým závitem, brunované
- Pohyblivě uložená přítlačná deska
- Univerzálně použitelný nástroj pro upevnění vyčnívajících obrobků

Rozevření mm	Přečnávání mm	Kluzná kolejnice mm	Objednací číslo	Cena €/ks	MOM/Bal.j. ks
400	200	35 x 11	85 04820082	29,95	1
600	200	35 x 11	85 04820083	34,50	1
800	200	35 x 11	85 04820084	40,95	1



## Celooceľová šroubovací svěrka

- Pevný třmen a kluzná lišta z leskle tažené, kalené a popouštěné oceli s dutým profilem poniklované pro pružné a elastické upínání
- Ergonomická dřevěná rukojeť
- Vřetenno s trapézovým závitem, brunované
- Pohyblivě uložená přítlačná deska

Rozevření mm	Přečnávání mm	Kluzná kolejnice mm	Objednací číslo	Cena €/ks	MOM/Bal.j. ks
120	60	13,5 x 6,5	85 03228959	12,35	1
160	80	16 x 7,5	85 03228958	12,50	1
200	100	19,5 x 9,5	85 03228957	17,50	1
250	120	22 x 10,5	85 03228956	22,35	1
300	140	25 x 12	85 03228955	22,95	1
400	120	11 x 10,5	85 03228954	26,15	1
500	120	25 x 12	85 03228953	27,35	1
600	120	25 x 12	85 03228952	28,75	1



## Pružinová svěrka

- Dvousložková rukojeť s měkkými protiskluzovými plochami
- Umožňuje šetrné upínání i těch nejcitlivějších dílců

Rozevření mm	Přečnávání mm	Objednací číslo	Cena €/ks	MOM/Bal.j. ks
33	34	85 04845606	1,75	1
45	45	85 04845607	2,50	1
65	68	85 04845608	3,75	1
82	84	85 04845609	5,15	1





## Jednoruční svěrka

- Kluzná lišta ze speciální oceli
- Upínací těleso z plastu odolného proti nárazům a rozlomení
- Bez použití nářadí možné přestavit na rozpírání
- Vhodná pro jednoruční ovládání a práci nad hlavou

Dodávka: S 2 plastovými krytkami.

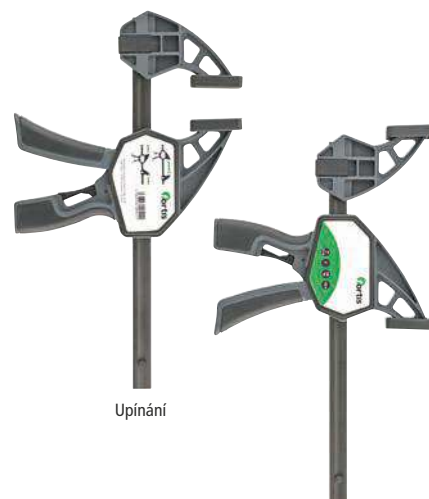
Rozevření mm	Přečnávání mm	Kluzná kolejnice mm	Objednací číslo	Cena €/ks	MOM/Bal.j. ks
150	85	19 x 6	85 04822396	16,95	1
300	85	19 x 6	85 04822397	18,15	1
450	85	19 x 6	85 04822393	19,50	1
600	85	19 x 6	85 04822394	20,35	1
900	85	19 x 6	85 04822395	23,50	1

Upínání

Rozpírání



## Malá pila s obloukem

- Třmen z 6mm kruhové oceli
- Povrch opatřený práškovým lakem
- Plastové střenky držadla
- Univerzální pilový list

Délka listu mm	Počet zubů na palec	Objednací číslo	Cena €/ks	MOM/Bal.j. ks
150	25	85 03806183	5,95	1



## Pila na kov

- Pistolová a přední rukojeť z hliníku
- Upnutí listu otáčením otočného prvku na rukojeti

**Dodávka:** Včetně 1 kusu HSS bimetálového pilového listu.

Délka listu mm	Počet zubů na palec	Objednací číslo	Cena €/ks	MOM/Bal.j. ks
300	24	85 03228823	13,75	1



## Pila na kov s dřevěnou rukojetí

- Těžké a pevné provedení se šroubem s křížovou drážkou
- Dřevěné držadlo s neztratitelným upínacím držákem

**Dodávka:** Včetně 1 kusu HSS bimetálového pilového listu.

Délka listu mm	Počet zubů na palec	Objednací číslo	Cena €/ks	MOM/Bal.j. ks
300	24	85 03228824	8,95	1



## Pila na kov s hliníkovým rámem

- Třmen z hliníkového tlakového odlitku
- Upnutí listu otáčením otočného prvku v rukojeti
- Rukojeť a přední rukojeť z měkké pryže

Délka listu mm	Počet zubů na palec	Objednací číslo	Cena €/ks	MOM/Bal.j. ks
300	24	85 03807375	22,35	1



## HSS-bimetalový list pro ruční pilu

- Zadní strana listu z pevné, ale pružné pružinové oceli, zuby z HSS
- List je prakticky nerozbitný a netřišťivý
- Jednostranné ozubení, vlnitý rozvod
- Kombinace pružnosti a tuhosti umožňuje pracovat s materiály včetně vysocelegovaných kovů

Délka listu mm	Tloušťka listu mm	Šířka listu mm	Počet zubů na palec	Objednací číslo	Cena €/ks	MOM/Bal.j. ks
300	0,65	13	18	85 03807708	1,00	1
300	0,65	13	24	85 03228822	1,00	1



## HSS-bimetalový list pro ruční pilu, progresivní

- Zadní strana listu z pevné, ale pružné pružinové oceli, zuby z HSS
- List je prakticky nerozbitný a netřišťivý
- S progresivní roztečí zubů, jednostranný, vlnitý rozvod
- Klesající rozteč zubů z 32 na 18 zubů/palec je obzvláště efektivní při univerzálním použití, snížené vibrace při řezání a vysoký řezný výkon
- Kombinace pružnosti a tuhosti umožňuje pracovat s materiály včetně vysocelegovaných kovů

Délka listu mm	Tloušťka listu mm	Šířka listu mm	Počet zubů na palec	Objednací číslo	Cena €/ks	MOM/Bal.j. ks
300	0,65	13	32 na 18	85 03228821	1,00	1



## Ruční nýtovací kleště

- S rozevírací pružinou pro samočinný výhoz trnů
- Na hliníkové trhací nýty Ø 2,4–4,8 mm, Ø nerez 4,0 mm

**Dodávka:** Se 4 nástavci (2,4; 3,2; 4; 4,8 mm) a montážním klíčem.

Zdvih nářadí mm	Celková délka mm	Objednací číslo	Cena €/ks	MOM/Bal.j. ks
8	254	85 04546984	16,95	1



## Sada trhacích nýtů

- Na hliníkové trhací nýty Ø hliník 2,4–4,8 mm, Ø nerez 4,0 mm

**Dodávka:** V kufříku z ocelového plechu.

**Obsah:**

- 1 ruční nýtovací kleště
- 3 HSS spirálový vrták 3,2; 4,2; 5 mm
- 20 podložek s vnitřním Ø 3 mm
- 20 podložek s vnitřním Ø 4 mm
- 10 podložek s vnitřním Ø 5 mm
- 125 trhacích nýtů hliník/ocel 3,2 x 6 mm
- 125 trhacích nýtů hliník/ocel 3,2 x 8 mm
- 125 trhacích nýtů hliník/ocel 4 x 10 mm
- 125 trhacích nýtů hliník/ocel 4 x 12 mm
- 50 trhacích nýtů hliník/ocel 4,8 x 14 mm

Počet	Objednací číslo	Cena €/ks	MOM/Bal.j. ks
604 ks	85 04546983	74,00	1



## Trhací nýt, hliník/ocel, standard, plochá kulatá hlava

- Plochá kulatá hlava
- DIN 7337, tvar A
- S trnem se žádaným lomem
- Duť nýt: hliníková slitina bez povrchové úpravy
- Nýtovací trn: ocel, pozinkovaná

Ø dířku nýtu mm	Délka dířku nýtu mm	Nýtovatelná tloušťka ma- teriálu min. mm	Nýtovatelná tloušťka ma- teriálu max. mm	Obsah Kusy	Objednací číslo	Cena €/ks	MOM/Bal.j. ks
3,2	8	3,1	4,7	100	85 03807518	3,75	1
4	10	3,1	4,7	100	85 03807517	4,05	1
4	12	6,3	7,9	100	85 03807516	4,35	1
4	14	7,9	9,5	100	85 03807515	4,75	1
4,8	10	3,1	4,7	75	85 03807514	4,35	1
4,8	14	7,9	9,5	75	85 03807513	4,75	1
4,8	16	9,5	11,1	75	85 03807512	4,95	1



## Nýtovací matice hliník, standard, plochá kulatá hlava

- Hliník

Vnitřní závit	Délka mm	Nýtovatelná tloušťka ma- teriálu min. mm	Nýtovatelná tloušťka ma- teriálu max. mm	Obsah Kusy	Objednací číslo	Cena €/ks	MOM/Bal.j. ks
M4	10,5	0,5	2,5	50	85 03807511	7,50	1
M5	11,5	0,5	2,5	50	85 03807510	7,95	1
M6	13,5	1	2,5	50	85 03807509	9,95	1
M8	15	1	2,5	50	85 03807508	11,50	1
M8	16,5	2,5	4	50	85 03807507	11,95	1

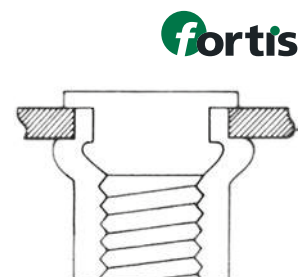

## Ruční sponkovačka hliník

- Tělo z hliníku
- Úderná síla nastavitelná ve 2 stupních
- Snadno přístupný zásobník sponek s ukazatelem naplnění
- S bezpečnostní pojistkou a délkovým dorazem
- Ergonomická bezpečnostní rukojeť, s možností zajištění
- Vhodná na rámy, vycpávky, koberce, izolaci, dekorace, řemeslné a domácí práce

na sponky	na hřebíky	Objednací číslo	Cena €/ks	MOM/Bal.j. ks
Typ 140 (6–14 mm)	Typ 300 (16 mm)	85 04598594	24,95	1



## Ruční sponkovačka 3 v 1

- Tělo z plastu odolného proti nárazu
- Úderná síla nastavitelná ve 2 stupních
- Snadno přístupný zásobník sponek s ukazatelem naplnění
- S bezpečnostní pojistkou a délkovým dorazem
- Ergonomická bezpečnostní rukojeť, s možností zajištění
- Vhodná na rámy, vycpávky, koberce, izolaci, dekorace, řemeslné a domácí práce

na sponky	na hřebíky	Objednací číslo	Cena €/ks	MOM/Bal.j. ks
Typ 13/53 (6–16 mm)	Typ 300 (16 mm)	85 04598595	17,95	1



## Sponkovací kladivo

- Tělo z plastu vyztuženého nylonovými vlákny, odolného proti nárazu
- Extrémně lehké provedení, až o 25 % lehčí než srovnatelné nářadí
- Ergonomická rukojeť s protiskluzovým povrchem pro pevné držení
- Méně namáhavá práce díky optimálnímu rozložení hmotnosti
- Vhodné na střešní lepenku, koberce a izolační materiály

na sponky	Objednací číslo	Cena €/ks	MOM/Bal.j. ks
Typ 140 (6–12 mm)	85 04598593	26,95	1



## Hřebíky typ 300

- Vhodné pro ruční sponkovačku FORTIS 3 v 1
- Srovnatelné s typy hřebíků Rapid 8 a 300

Velikost hřebíku mm	Obsah Kusy	Objednací číslo	Cena €/ks	MOM/Bal.j. ks
16	2000	85 03807722	3,95	1



## Sešívací spony typ 13

- Vhodné pro ruční sponkovačku FORTIS 3 v 1
- Srovnatelné s typem spony Rapid 13

Velikost sešívací spony mm	Obsah Kusy	Objednací číslo	Cena €/ks	MOM/Bal.j. ks
6	2000	85 03807716	3,35	1
8	2000	85 04598592	2,95	1
10	2000	85 04598591	3,15	1
12	2000	85 04598590	3,75	1
14	2000	85 04598589	3,95	1
16	2000	85 04598588	4,50	1



## Sešívací spony typ 140

- Vhodné pro sponkovací kladivo FORTIS a hliníkovou ruční sponkovačku FORTIS
- Srovnatelné s typem svony Rapid 140

Velikost sešívací spony mm	Obsah Kusy	Objednací číslo	Cena €/ks	MOM/Bal.j. ks
6	2000	85 04598585	3,50	1
8	2000	85 04598584	3,95	1
10	2000	85 04598583	4,15	1
12	2000	85 04598582	4,75	1
14	2000	85 04598587	5,50	1



## Spony z jemného drátu typ 53

- Vhodné pro ruční sponkovačku FORTIS 3 v 1
- Srovnatelné s typem svorky Rapid 53

Velikost sešívací spony mm	Obsah Kusy	Objednací číslo	Cena €/ks	MOM/Bal.j. ks
6	2000	85 03807711	2,75	1
8	2000	85 03807712	3,35	1
10	2000	85 03807713	3,50	1
12	2000	85 03807714	3,55	1
14	2000	85 03807715	3,75	1
16	2000	85 04598586	4,50	1



## Škrabák

- List z oceli, tvrzený
- Držák práškově lakovaný
- S držákem pro násadu Ø 36 mm
- Pro odstraňování zbytků omítek a lepidel, ledu a sněhu

Šířka listu mm	Tloušťka listu mm	Celková délka cm	Objednáací číslo	Cena €/ks	MOM/Bal.j. ks
300	1	137	85 04811908 Z-L	22,15	1



## Dánská spárovačka

- List z oceli, tvrzený
- Svěrka galvanizovaná
- Kulatý krk
- Rukojeť z bukového dřeva

Šířka listu mm	Objednáací číslo	Cena €/ks	MOM/Bal.j. ks
8	85 04811890	5,95	1
10	85 04811891	5,95	1
12	85 04811892	6,05	1
14	85 04811893	6,35	1



## Spárovačka Hamburg

- List z oceli, tvrzený
- Svěrka galvanizovaná
- Rovný krk
- Rukojeť z bukového dřeva
- Na spárování

Šířka listu mm	Tloušťka listu mm	Délka mm	Objednáací číslo	Cena €/ks	MOM/Bal.j. ks
8	1,9	180	85 03228908	3,85	1
10	1,9	180	85 03228907	3,85	1
12	1,9	180	85 03228906	3,85	1



## Jazýčková lžíce

- List z oceli, tvrzený
- Svěrka galvanizovaná
- S-krk
- Rukojeť z bukového dřeva

Délka mm	Objednáací číslo	Cena €/ks	MOM/Bal.j. ks
160	85 04811894	6,50	1



## Pokrývačská lžíce na hřebeny

- List z oceli, tvrzený
- Svěrka galvanizovaná
- Rukojeť z bukového dřeva

Délka mm	Objednací číslo	Cena €/ks	MOM/Bal.j. ks
190	85 04811895	8,95	1



## Lžíce na vnitřní rohy, nerez

- List a závěs z nerez, nerezová
- Svěrka galvanizovaná
- Rukojeť z bukového dřeva
- Na 90° rohy

Šířka listu mm	Délka mm	Objednací číslo	Cena €/ks	MOM/Bal.j. ks
60	80	85 03806351	6,75	1



NEREZ



## Lžíce na vnější rohy, nerez

- List a závěs z nerez, nerezová
- Rukojeť z bukového dřeva
- Svěrka galvanizovaná
- Na 90° rohy
- Perfektní ergonomie díky správné poloze rukojeti vůči listu
- Nenamáhavá práce

Šířka listu mm	Délka mm	Objednací číslo	Cena €/ks	MOM/Bal.j. ks
60	80	85 03806352	6,75	1



NEREZ



## Zednická lžíce, s dřevěnou rukojetí

- List z oceli, tvrzený
- Rukojeť z bukového dřeva
- Hliníková opěra

Šířka listu mm	Tloušťka listu mm	Délka mm	Objednací číslo	Cena €/ks	MOM/Bal.j. ks
130	0,7	280	85 03228905	5,83	1



## Zednická lžíce, s dřevěnou rukojetí, nerez

- List z nerezové oceli
- Rukojeť z bukového dřeva
- Hliníková opěra

Šířka listu mm	Tloušťka listu mm	Délka mm	Objednací číslo	Cena €/ks	MOM/Bal.j. ks
130	0,7	280	85 03228904	8,07	1



NEREZ



## Plastová zednická lžíce

- List z plastu
- Plastová opěra s plastovou rukojetí
- Snadná manipulace díky robustnímu a lehkému materiálu

Šířka listu mm	Tloušťka listu mm	Délka mm	Objednací číslo	Cena €/ks	MOM/Bal.j. ks
140	3	280	85 04750503	3,85	1



## Zednická lžíce, nerez, bez zubů

- List z nerezové oceli, kalený
- Rukojeť a opěra z vysoce pevného plastu

Šířka listu mm	Tloušťka listu mm	Délka mm	Objednací číslo	Cena €/ks	MOM/Bal.j. ks
130	0,7	280	85 04811896	6,35	1



NEREZ



## Zednická lžíce, nerez, bez zubů

- List z nerezové oceli, kalený
- Měkká rukojeť, protiskluzová
- Hliníková opěra

Šířka listu mm	Tloušťka listu mm	Délka mm	Objednací číslo	Cena €/ks	MOM/Bal.j. ks
130	0,7	280	85 04811897	12,45	1





## Zednická lžíce, zoubkovaná

- List z oceli, tvrzený
- Rukojeť z bukového dřeva
- Hliníková opěra
- Pro lepení dlaždic

Šířka listu mm	Tloušťka listu mm	Délka mm	Ozubení mm	Objednací číslo	Cena €/ks	MOM/Bal.j. ks
130	0,7	280	6 x 6	85 03806353	5,75	1
130	0,7	280	8 x 8	85 03806354	5,75	1
130	0,7	280	15 x 15	85 03806355	5,75	1



## Zednická lžíce, nerez, zoubkovaná

- List z nerezové oceli
- Rukojeť z bukového dřeva
- Hliníková opěra
- Pro lepení dlaždic

Šířka listu mm	Tloušťka listu mm	Délka mm	Ozubení mm	Objednací číslo	Cena €/ks	MOM/Bal.j. ks
130	0,7	280	4 x 4	85 03472052	8,23	1
130	0,7	280	6 x 6	85 03472053	8,72	1
130	0,7	280	8 x 8	85 03228903	8,72	1
130	0,7	280	10 x 10	85 03228902	8,72	1





## Zednická lžíce, nerez, zoubkovaná

- List z nerezové oceli, kalený
- Měkká rukojeť, protiskluzová
- Hliníková opěra

Šířka listu mm	Tloušťka listu mm	Délka mm	Ozubení mm	Objednací číslo	Cena €/ks	MOM/Bal.j. ks
130	0,7	280	4 x 4	85 04811898	10,95	1
130	0,7	280	6 x 6	85 04811899	10,95	1
130	0,7	280	8 x 8	85 04811900	10,95	1
130	0,7	280	10 x 10	85 04811901	10,95	1







## Švýcarská hladicí lžíce

- List z oceli, tvrzený
- Rukojeť z bukového dřeva
- Ideální nástroj pro všechny práce na zdech a podlahách - omítání, provádění potěrů, betonování

Šířka listu mm	Tloušťka listu mm	Délka mm	Objednací číslo	Cena €/ks	MOM/Bal.j. ks
130	0,7	500	85 03806356	12,95	1



**fortis**

## Švýcarská hladicí lžíce, nerez

- List z nerezové oceli
- Rukojeť z bukového dřeva
- Ideální nástroj pro všechny práce na zdech a podlahách - omítání, provádění potěrů, betonování

Šířka listu mm	Tloušťka listu mm	Délka mm	Objednací číslo	Cena €/ks	MOM/Bal.j. ks
130	0,7	500	85 03806357	17,95	1



**fortis**

NEREZ

## Hladítko pro podlaháře

- List z oceli, tvrzený
- Ručně vyrovnaný
- Opěra z lehkého kovu
- Rukojeť z bukového dřeva

Šířka listu vpředu mm	Šířka listu vzadu mm	Tloušťka listu mm	Délka mm	Objednací číslo	Cena €/ks	MOM/Bal.j. ks
80	110	1,2	500	85 04811902	18,85	1
80	110	1,2	600	85 04811903	18,35	1
80	110	1,2	700	85 04811904	19,50	1



**fortis**

## Lžíce na lepidlo

- List a krk z oceli, pozinkované
- Svěrka galvanizovaná
- Plastová rukojeť
- Pro natahování lepidla na pórobetonové cihly

Šířka listu mm	Objednací číslo	Cena €/ks	MOM/Bal.j. ks
115	85 04811905	14,75	1
150	85 04811906	15,35	1
175	85 04811907	15,75	1



**fortis**

## Štukatérská špachtle

- List z oceli, tvrzený
- Rovný krk
- Rukojeť z bukového dřeva
- Svěrka galvanizovaná
- Perfektní ergonomie díky správné poloze rukojeti vůči listu
- Nenamáhavá práce

Šířka listu mm	Objednací číslo	Cena €/ks	MOM/Bal.j. ks
40	85 04811886	4,75	1
50	85 03806345	6,33	1
60	85 03228911	6,76	1
80	85 03806346	6,89	1
100	85 04811887	6,75	1



**fortis**

## Štukatérská špachtle, nerez

- List a závěs z nerez, nerezová
- Rovný krk
- Rukojeť z bukového dřeva
- Svěrka galvanizovaná
- Perfektní ergonomie díky správné poloze rukojeti vůči listu
- Nenamáhavá práce

Šířka listu mm	Objednací číslo	Cena €/ks	MOM/Bal.j. ks
40	85 03228914	5,41	1
50	85 03806347	5,15	1
60	85 03228913	5,79	1
80	85 03228912	6,07	1
100	85 04811888	6,29	1
120	85 04811889	6,50	1



**fortis**

NEREZ

## Štukatérská lžíce

- List z oceli, tvrzený
- Svěrka galvanizovaná
- S-krk
- Rukojeť z bukového dřeva
- Nenamáhavá práce díky ergonomicky správné poloze rukojeti vůči listu

Délka mm	Objednací číslo	Cena €/ks	MOM/Bal.j. ks
140	85 04811880	7,95	1
160	85 03228919	8,22	1
180	85 03228918	8,50	1
200	85 03806341	9,05	1



**fortis**

## Štukatérská lžíce, nerez

- List a závěs z nerez, nerezová
- Svěrka galvanizovaná
- S-krk
- Rukojeť z bukového dřeva
- Nenamáhavá práce díky ergonomicky správné poloze rukojeti vůči listu

Délka mm	Objednáací číslo	Cena €/ks	MOM/Bal.j. ks
160	85 03228921	7,95	1
180	85 03228920	8,50	1
200	85 03806342	9,37	1





## Zednická lžíce

- List z oceli, tvrzený
- Svěrka galvanizovaná
- Rovný krk
- Rukojeť z bukového dřeva

Délka mm	Objednáací číslo	Cena €/ks	MOM/Bal.j. ks
160	85 04811881	7,95	1
180	85 04811882	7,95	1



## Rýnská zednická lžíce

- List z oceli, tvrzený
- Svěrka galvanizovaná
- S-krk
- Rukojeť z bukového dřeva

Délka mm	Objednáací číslo	Cena €/ks	MOM/Bal.j. ks
180	85 04811883	8,35	1
200	85 04811884	8,75	1



## Bernská zednická lžíce (mazácká)

- List z oceli, tvrzený
- Svěrka galvanizovaná
- Rovný krk
- Rukojeť z bukového dřeva
- Perfektní ergonomie díky správné poloze rukojeti vůči listu
- Nenamáhavá práce

Délka mm	Objednací číslo	Cena €/ks	MOM/Bal.j. ks
120	85 03228916	6,44	1
140	85 03228915	6,55	1
160	85 03806343	7,41	1



## Bernská zednická lžíce (mazácká), nerez

- List z nerezové oceli
- Svěrka galvanizovaná
- Rovný krk
- Rukojeť z bukového dřeva
- Perfektní ergonomie díky správné poloze rukojeti vůči listu
- Nenamáhavá práce

Délka mm	Objednací číslo	Cena €/ks	MOM/Bal.j. ks
140	85 03228917	5,41	1
160	85 03806344	5,79	1



NEREZ



## Hamburská začišťovací lžíce

- List z oceli, tvrzený
- Svěrka galvanizovaná
- S-krk
- Rukojeť z bukového dřeva
- Nenamáhavá práce díky ergonomicky správné poloze rukojeti vůči listu

Šířka listu vzadu mm	Délka mm	Objednací číslo	Cena €/ks	MOM/Bal.j. ks
80	140	85 03806348	6,05	1



## Hamburská začišťovací lžíce, nerez

- List a závěs z nerez, nerezová
- Svěrka galvanizovaná
- S-krk
- Rukojeť z bukového dřeva
- Nenamáhavá práce díky ergonomicky správné poloze rukojeti vůči listu

Šířka listu vzadu mm	Délka mm	Objednací číslo	Cena €/ks	MOM/Bal.j. ks
80	140	85 03228910	5,79	1





## Úzká začišťovací lžíce

- List z oceli, tvrzený
- Svěrka galvanizovaná
- S-krk
- Rukojeť z bukového dřeva
- Nenamáhavá práce díky ergonomicky správné poloze rukojeti vůči listu

Délka mm	Objednací číslo	Cena €/ks	MOM/Bal.j. ks
140	85 04811885	5,95	1
160	85 03806349	6,56	1



## Úzká začišťovací lžíce, nerez

- List a závěs z nerez, nerezová
- Svěrka galvanizovaná
- S-krk
- Rukojeť z bukového dřeva
- Nenamáhavá práce díky ergonomicky správné poloze rukojeti vůči listu

Délka mm	Objednací číslo	Cena €/ks	MOM/Bal.j. ks
140	85 03228909	5,41	1
160	85 03806350	5,42	1





## Ruční mazací lis s pákou

- Připojovací závit M10 x 1
- Pro kartuše s plastickým mazivem 400 g, DIN 1283
- Ovládání posuvnou tyčí se provádí pomocí L rukojeti
- Samostatný zavzdušňovací a odvzdušňovací ventil
- Plnění volným plastickým mazivem, kartuše s plastickým mazivem nebo plnicí zařízení
- Možné zpracování plastických maziv až do NLGI 2

**Dodávka:** Včetně vysokotlaké hadice 11 x 300 mm a 4 koncovek.

Objem cm <sup>3</sup>	Čerpací výkon	Objednáací číslo	Cena €/ks	MOM/Bal.j. ks
500	1,4	85 03228693	19,95	1

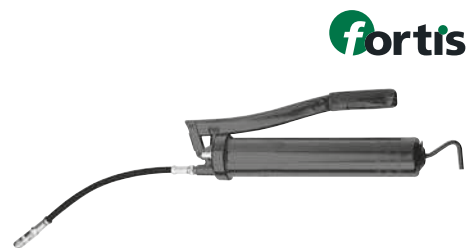

**fortis**

## Skeletová vytlačovací pistole

- Skeletový tvar se šestihrannou tyčí
- Držadlo z hliníku
- Na kartuše do 310 ml

Objednáací číslo	Cena €/ks	MOM/Bal.j. ks
85 03228826	8,35	1



**fortis**

## Pistole na kartuše, lakovaná

- Lakovaná
- S nastavitelnou ozubenou tyčí
- Pro kartuše s tryskou 310 ml

Objednáací číslo	Cena €/ks	MOM/Bal.j. ks
85 04596286	6,75	1



**fortis**

## Pistole na kartuše, lakovaná

- Lakovaná
- Těžké provedení
- Pro kartuše s tryskou 310 ml

Objednáací číslo	Cena €/ks	MOM/Bal.j. ks
85 04596285	7,15	1



**fortis**

## Pistole na kartuše Profi

- Uzavřená eloxovaná hliníková trubka
- S výměnnou tryskou a stabilní kovou krytkou
- Pro sáček 400 ml a kartuše do 310 ml

**Dodávka:** Včetně tří trysek a dvou předsazených talířů.

Objednací číslo	Cena €/ks	MOM/Bal.j. ks
85 04596282	26,50	1



## Pistole na sáčky a velké kartuše

- Uzavřená eloxovaná hliníková trubka
- S výměnnou tryskou a stabilní kovou krytkou
- Pro hadice do 600 ml a kartuše 310 ml

**Dodávka:** Včetně tří trysek a dvou předsazených talířů.

Objednací číslo	Cena €/ks	MOM/Bal.j. ks
85 04596280	29,95	1



## Tryska pro pistoli na kartuše

- Pro pistole na kartuše do 600 ml

Objednací číslo	Cena €/ks	MOM/Bal.j. ks
85 04596281	0,95	1



## Předsazený talíř pro pistoli na kartuše

- Pro pistole na kartuše do 600 ml

Objednací číslo	Cena €/ks	MOM/Bal.j. ks
85 04596279	1,35	1



## Plastová koncová krytka pro pistoli na kartuše

- Pro pistole na kartuše do 600 ml

Objednací číslo	Cena €/ks	MOM/Bal.j. ks
85 04596278	1,65	1



## Teleskopická podpěra

- Bezpečný zaskakovací systém pro rychlé a spolehlivé předpětí
- Koncové napětí je dosaženo otáčením tyče
- Zaskakovací tlačítko blokovatelné pro zabránění nežádoucího uvolnění
- Naklonitelné gumové podložky se dají dodatečně zafixovat pomocí 4 otvorů pro šrouby



**Upozornění:** Uvedené hodnoty zatížení platí pro plně vytaženou podpěru.

Délka cm	Zatížitelné do kg	Délka čelisti mm	Šířka čelisti mm	Objednací číslo	Cena €/ks	MOM/Bal.j. ks
65–115	60	90	40	85 04585739	18,95	1
101–177	60	90	40	85 04585738	22,50	1
160–290	50	90	40	85 04585737 Z-L	26,50	1

## Opěrná deska pro teleskopickou podpěru

- Lehký hliníkový profil, pro zvětšení opěrné plochy



Rozměry desky mm	Objednací číslo	Cena €/ks	MOM/Bal.j. ks
350 x 65 x 38	85 04598455	8,95	1
700 x 65 x 38	85 04598454	12,95	1



## Úhelník pro suchou výstavbu

- Hliník
- S rukojetí a stupnicí
- Pro naříznutí sádkartonových desek a skla



Délka mm	Objednací číslo	Cena €/ks	MOM/Bal.j. ks
1250	85 04592007 Z-L	31,95	1



## Trojúhelník pro staveniště

- Hliník
- Skládací
- Se stupnicí



**Dodávka:** V pouzdru.

Délka mm	Objednací číslo	Cena €/ks	MOM/Bal.j. ks
600	85 04592006	27,95	1
1200	85 04592005	44,50	1



## Dekorační špachtle, nerez

- List z nerezové oceli
- Lepená dřevěná rukojeť, odolná vůči vodě
- Pro veškeré tmelící, omítací a hladicí práce



Šířka listu mm	Tloušťka listu mm	Objednací číslo	Cena €/ks	MOM/Bal.j. ks
400	0,4	85 04811909	9,95	1
600	0,4	85 04811910	13,35	1



## Dekorační špachtle, nerez

- List z nerezové oceli
- Dvosložková plastová rukojeť
- Pro veškeré tmelící, omítací a hladicí práce



Šířka listu mm	Tloušťka listu mm	Objednací číslo	Cena €/ks	MOM/Bal.j. ks
500	0,4	85 04811911	21,50	1
600	0,4	85 04811912	23,50	1





## Kotoučový míchací koš

- Pozinkovaný s kroužkem
- Míchací účinek zezdola nahoru
- Vhodný pro kapalné materiály s nízkou viskozitou, jako např. disperzní barvy, laky, minerální barvy, silikátové barvy, malířské barvy a zinkové barvy

Ø koše mm	Celková délka mm	Tvar dřívku	Objednací číslo	Cena €/ks	MOM/Bal.j. ks
70	400	Šestihran	85 04594312	6,35	1
85	400	Šestihran	85 04594311	6,75	1
100	600	Šestihran	85 04594310	10,95	1



## Míchací koš

- Pozinkovaný s kroužkem (varianta 70 mm bez kroužku)
- Míchací účinek zezdola nahoru
- Vhodný pro viskózní materiály s vysokou viskozitou, jako např. suché omítkové směsi a malty, lepicí malty, sádrová lepidla, cementové omítky, sádra, vápno, lepidlo na obkladačky, beton, stěrkové hmoty atd.

Ø koše mm	Celková délka mm	Tvar dřívku	Objednací číslo	Cena €/ks	MOM/Bal.j. ks
70	400	Šestihran	85 04594309	9,35	1
95	500	Šestihran	85 04594308	10,75	1
120	600	Šestihran	85 04594307	19,95	1
120	600	M14	85 04594306	23,50	1
135	600	M14	85 04594305	26,75	1



## Míchací koš na maltu

- Pozinkovaný s kroužkem
- Míchací účinek zezdola nahoru
- Vhodný pro viskózní materiály s vysokou viskozitou, jako např. suché omítkové směsi a malty, vápno, beton, litý potěr, těsnicí a stěrkové hmoty, tepelné a zvukové izolace a epoxidové pryskyřice s křemikovým plnivem

Ø koše mm	Celková délka mm	Tvar dřívku	Objednací číslo	Cena €/ks	MOM/Bal.j. ks
120	600	M14	85 04594304	27,95	1
140	600	M14	85 04594303	30,00	1
160	600	M14	85 04594302	33,50	1



## Naviják

- Tělo z hořčíkového tlakového odlitku
- Tělo a osa zinkového tlakového odlitku
- Kalené háky se dvěma zahnutými zuby
- Ocelové ochranné oko s výstupem pro šňůru
- NEREZ úchytka na opasek
- Systém Push, navijení šňůry bez otáčení kliky
- Převodový poměr 5:1

Délka šňůry m	Objednací číslo	Cena €/ks	MOM/Bal.j. ks
30	85 03228888	14,95	1



## Dřevěný skládací metr

- Bukové dřevo, bíle lakované
- Černá stupnice v mm na horní a spodní hraně článků, s červeným označením desítkových hodnot
- Články s tloušťkou 3 mm
- Skryté nýtované kloubové pružiny ze stabilního plastu
- Úhlová stupnice na kloubovém spoji prvního článku metru
- Třída přesnosti EG III

EG  
III

Délka m	Šířka mm	Počet článků	Tloušťka článků mm	Objednací číslo	Cena €/ks	MOM/Bal.j. ks
2	16	10	3	85 03228763	3,95	1



## Plastový skládací metr

- Plast ABS, bílý
- Vyražená stupnice mm, černá, na horní a spodní hraně článků, oboustranně
- Články s tloušťkou 3 mm
- Nýtované pružiny kloubů z kovu
- Třída přesnosti EG III

EG  
III

Délka m	Šířka mm	Počet článků	Tloušťka článků mm	Objednací číslo	Cena €/ks	MOM/Bal.j. ks
2	16	10	3	85 03228762	6,50	1



## Kapesní svinovací metr

- Nárazuvzdorné pouzdro
- Ocelový pás žlutě lakovaný, s ochranným povlakem
- Potisk na obou stranách
- Automatické navíjení pásu s tlačítkem stop
- Nýtovaný koncový háček
- Spona na opasek

EG  
II

Délka pásu m	Šířka pásu mm	Objednací číslo	Cena €/ks	MOM/Bal.j. ks
3	16	85 04547302	4,35	1
5	19	85 04547301	5,95	1
8	25	85 04547300	9,50	1



## Kapesní svinovací metr s aretací pásu

- Nárazuvzdorné pouzdro
- Ocelový pás žlutě lakovaný, s ochranným povlakem
- Potisk na obou stranách
- Pás zůstává vysunutý, zpětné navíjení stisknutím tlačítka
- Nýtovaný koncový háček
- Spona na opasek

EG  
II

Délka pásu m	Šířka pásu mm	Objednací číslo	Cena €/ks	MOM/Bal.j. ks
3	16	85 04547299	4,75	1
5	19	85 04547298	5,95	1
8	25	85 04547297	9,05	1



## Kapslové pásmo, sklolaminátový pás

- Plastové pouzdro odolné proti nárazům a otřesům, částečně s pogumovaným povrchem
- Pás ze sklolaminátu pro větší flexibilitu
- Začátek stupnice A (cca 10 cm po počátečním kování).
- Potisk na obou stranách
- Rychlé zpětné navíjení
- S ruční klikou
- Třída přesnosti EU II



Délka pásu	Šířka pásu	Objednací číslo	Cena	MOM/Bal.j.
m	mm		€/ks	ks
10	13	85 04547294	5,05	1
20	13	85 04547293	7,50	1
30	13	85 04547292	19,66	1



## Pásmo s rámem, ocelový pás

- Hliníkový rám s plastovou rukojetí
- Ocelový pás žlutě lakovaný
- Dělení mm/cm
- Stupnice začíná cca 10 cm po počátečním kování
- Rychlé zpětné navíjení
- Přepínání směru
- Ruční klika
- Třída přesnosti EU II



Délka pásu	Šířka pásu	Objednací číslo	Cena	MOM/Bal.j.
m	mm		€/ks	ks
30	13	85 04547296	21,05	1
50	13	85 04547295	27,05	1



## Mini vodováha

- Obdélníkový profil z lehkého kovu
- S 1 vodorovnou libelou
- Koncové krytky tlumící nárazy
- Přesnost měření v běžné poloze  $\pm 0,5$  mm/m

Délka cm	Objednací číslo	Cena €/ks	MOM/Bal.j. ks
10	85 04585677	5,75	1



## Vodováha se zrcadlovou optikou

- Obdélníkový profil z lehkého kovu
- 1 horizontální a 1 vertikální libela
- 1 frézovaná měřicí plocha až do 120 cm
- Koncové krytky tlumící nárazy
- Boční pohled se zrcadlovou optikou
- Přesnost měření v běžné poloze  $\pm 0,5$  mm/m

Délka cm	Objednací číslo	Cena €/ks	MOM/Bal.j. ks
40	85 04585665	10,15	1
60	85 04585666	12,05	1
80	85 04585667	13,50	1
100	85 04585668	14,75	1
120	85 04585669	18,75	1
150	85 04585670 Z-L	20,15	1
180	85 04585671 Z-L	23,95	1
200	85 04585672 Z-L	26,35	1



Boční pohled se zrcadlovou optikou

## Vodováha s magnetem a zrcadlovou optikou

- Hliníkový obdélníkový profil
- 1 horizontální a 1 vertikální libela
- 1 frézovaná měřicí plocha
- 2 silné magnety
- Koncové krytky tlumící nárazy
- Boční pohled se zrcadlovou optikou
- Přesnost měření v běžné poloze  $\pm 0,5$  mm/m

Délka cm	Objednací číslo	Cena €/ks	MOM/Bal.j. ks
40	85 04585673 !	13,35	1
60	85 04585674 !	16,75	1
80	85 04585675 !	18,36	1
100	85 04585676 !	19,75	1

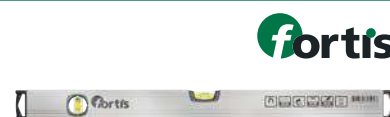

Boční pohled se zrcadlovou optikou

## Vodováha pro suchou výstavbu

- Obdélníkový profil z lehkého kovu
- 1 horizontální a 1 vertikální libela
- 1 frézovaná měřicí plocha
- 2 silné magnety
- Koncové krytky tlumící nárazy
- Boční pohled se zrcadlovou optikou
- 3 zářezy pro snadné vyrovnání a zafixování profilů a sloupek – značky od středu sloupku ke středu sloupku (41,7 cm a 62,5 cm)
- Přesnost měření v běžné poloze  $\pm 0,5$  mm/m

Délka cm	Objednací číslo	Cena €/ks	MOM/Bal.j. ks
90	85 04585681	53,50	1



Boční pohled se zrcadlovou optikou

## Elektrikářská vodováha

- Obdélníkový profil z lehkého kovu
- 1 horizontální a 1 vertikální libela
- Koncové krytky tlumící nárazy
- 4 označovací zářezy ve vzdálenosti 71 mm (běžná vzdálenost vypínačů/zásuvek)
- Přesnost měření v běžné poloze  $\pm 0,5$  mm/m

Délka cm	Objednací číslo	Cena €/ks	MOM/Bal.j. ks
43	85 04585682	27,50	1



## Elektrikářská vodováha

- Obdélníkový profil z lehkého kovu
- 1 horizontální a 1 vertikální libela
- Koncové krytky tlumící nárazy
- 4 označovací zářezy ve vzdálenosti 71 mm (běžná vzdálenost vypínačů/zásuvek)
- 1 označovací zářez na 91 mm (běžná vzdálenost zásuvky/anténní přípojky)
- 3 výškové označovací zářezy na 30, 105 a 115 cm (podlaha/zásuvka, podlaha/zástrčka + vypínač, podlaha/zásuvka v kuchyni)
- Přesnost měření v běžné poloze  $\pm 0,5$  mm/m

Délka cm	Objednací číslo	Cena €/ks	MOM/Bal.j. ks
120	85 04585683	39,00	1



## Instalatérská vodováha

- Obdélníkový profil z lehkého kovu
- 1 horizontální a 1 vertikální libela
- Koncové krytky tlumící nárazy
- 5 označovací zářezy pro obvyklé normalizované vzdálenosti instalací 75, 150 a 280 mm vedení studené/teplé vody, vodovodní přípojka s kohoutem, umyvadlo)
- Boční pohled se zrcadlovou optikou
- Gumové protiskluzové výstupky
- Přesnost měření v běžné poloze  $\pm 0,5$  mm/m

Délka cm	Objednací číslo	Cena €/ks	MOM/Bal.j. ks
70	85 04585684	33,50	1



Boční pohled se zrcadlovou optikou

## Digitální vodováha

- Obdélníkový profil z lehkého kovu
- 1 horizontální a 1 vertikální libela
- 2 frézované měřicí plochy
- 2 silné magnety
- Koncové krytky tlumící nárazy
- Otvor pro uchopení
- 45° LCD displej s osvětlením
- Zobrazení v °, %, mm/m
- 9 paměťových míst
- Akustický signál v poloze 0°, 45° a 90°
- Funkce HOLD a MODE
- Nastavení nulového bodu
- Kalibrační funkce
- Boční pohled se zrcadlovou optikou
- Přesnost měření v běžné poloze  $\pm 0,5$  mm/m
- Přesnost digitálního měření  $\pm 0,1^\circ$  (horizontálně a vertikálně),  $\pm 0,2^\circ$  u všech ostatních úhlů

**Dodávka:** S návodem k obsluze, u rozměru 60 cm navíc s ochrannou a přepravní taškou z odolné tkaniny a baterií 9V.

Délka cm	Magnety	Objednací číslo	Cena €/ks	MOM/Bal.j. ks
25	–	85 04585679	55,00	1
60	2	85 04585680	79,95	1

## Vodováha Torpedo

- Hliníkový tlakově odlévaný profil
- 1 horizontální a 1 vertikální libela
- Přesnost měření v běžné poloze  $\pm 0,5$  mm/m

Délka cm	Objednací číslo	Cena €/ks	MOM/Bal.j. ks
25	85 04585678	13,95	1



Boční pohled se zrcadlovou optikou



## Taška na nářadí

- Nylon 1680 Denier
- Vodoodpudivá, prodyšná a se snadnou údržbou
- Robustní a vodotěsné gumové dno
- 9 vnějších kapes
- 1 velký úchyt pro ruční pilku, hasák nebo podobné nářadí
- 19 vnitřních kapes
- Odnímatelná klapa se suchým zipem
- Ucho z kovové trubky s měkkým úchopem

**Dodávka:** Včetně nosného popruhu.

Délka vnitřní mm	Šířka vnitřní mm	Výška vnitřní mm	Objednací číslo	Cena €/ks	MOM/Bal.j. ks
470	220	330	85 04675878	57,00	1



## Taška na nářadí s kolečky a teleskopickou rukojetí

- Nylon 1680 Denier
- Vodoodpudivá, prodyšná a se snadnou údržbou
- S 2 kolečky a 2 nožkami
- 15 vnějších kapes
- 1 velký úchyt pro ruční pilku, hasák nebo podobné nářadí
- 21 vnitřních kapes
- S uzavíráním na zip
- S 2 uchy a teleskopickou rukojetí

Délka vnitřní mm	Šířka vnitřní mm	Výška vnitřní mm	Objednací číslo	Cena €/ks	MOM/Bal.j. ks
500	350	200	85 04675877	109,00	1



## Taška na nářadí

- Nylon 1680 Denier
- Vodoodpudivá, prodyšná a se snadnou údržbou
- S 5 nožkami
- 4 vnější kapsy
- 17 vnitřních kapes
- Klapa s 2 uzavíracími řemeny a uchem

**Dodávka:** Včetně nosného popruhu.

Délka vnitřní mm	Šířka vnitřní mm	Výška vnitřní mm	Objednací číslo	Cena €/ks	MOM/Bal.j. ks
460	230	310	85 04675876	41,50	1



## Batoch na nářadí

- Nylon 1680 Denier
- Vodoodpudivý, prodyšný a se snadnou údržbou
- Zádová část s ergonomickým polstrováním pro příjemné nošení
- 4 vnější kapsy
- 16 vnitřních kapes



Délka vnitřní mm	Šířka vnitřní mm	Výška vnitřní mm	Objednací číslo	Cena €/ks	MOM/Bal.j. ks
340	440	260	85 04675875	49,95	1

## Taška na nářadí

- Zadní stěna s 8 nastavitelným smyčkami
- Boční stěny, dna a přední stěna zesíleny
- Úhelník pro zesílení rohů
- Zespolu nožičky
- 2 nosné kroužky
- Zamykatelné pomocí 2 zástrčných zámků

Délka vnitřní mm	Šířka vnitřní mm	Výška vnitřní mm	Hmotnost cca g	Objednací číslo	Cena €/ks	MOM/Bal.j. ks
370	110	260	1800	85 03806136	76,00	1



## Taška na nářadí

- Výklopná přední stěna s 9 nastavitelným smyčkami a přihrádkou na dokumenty
- Zadní stěna s 9 koženými smyčkami
- 2 kožené smyčky na bočních stěnách
- Celý vnitřní prostor zesílen, pozinkované dno z ocelového plechu
- Zespolu nožičky
- 2 nosné kroužky
- Obvodový kryt hrany z hliníku
- Zamykatelné pomocí 2 zástrčných zámků

Délka vnitřní mm	Šířka vnitřní mm	Výška vnitřní mm	Hmotnost cca g	Objednací číslo	Cena €/ks	MOM/Bal.j. ks
420	150	250	3000	85 03806137	99,50	1



## Taška na nářadí

- Částečně výklopná přední stěna s 10 zásuvkami
- Zadní stěna s 9 nastavitelným smyčkami
- Vyjímatelná střední stěna s 8 pevnými koženými smyčkami a přihrádkou na dokumenty
- Celý vnitřní prostor zesílený
- Zespolu nožičky
- Zamykatelný 2 klopnými zámky

Délka vnitřní mm	Šířka vnitřní mm	Výška vnitřní mm	Hmotnost cca g	Objednací číslo	Cena €/ks	MOM/Bal.j. ks
410	190	310	3500	85 03806138	139,00	1





## Kufr na nářadí

- Plast ABS, odolný proti úderům
- Tabule na nářadí s 22 zásuvkami
- Krycí deska s 15 zásuvkami
- Příhrádka na dokumenty ve víku
- Dno pro rozdělovací příhrádky
- Kryté závěsy
- Hliníkový rám s ochranou hran proti nárazu
- Zamykatelný 2 klopnými zámky

Dodávka: Bez obsahu.

Vnitřní rozměry D x Š x V	Objem	Nosnost	Hmotnost cca	Objednáací číslo	Cena	MOM/Bal.j.
mm	l	kg	g		€/ks	ks
413 x 280 x 175	20	25	4500	85 03806102	129,00	1



## Kufr na nářadí

- Plast ABS, odolný proti úderům
- Tabule na nářadí s 22 zásuvkami
- Krycí deska s 15 zásuvkami
- Příhrádka na dokumenty ve víku
- Extra hluboké dno pro rozdělovací příhrádky
- Kryté závěsy
- Hliníkový rám s ochranou hran proti nárazu
- Zamykatelný 2 klopnými zámky

Dodávka: Bez obsahu.

Vnitřní rozměry D x Š x V	Objem	Nosnost	Hmotnost cca	Objednáací číslo	Cena	MOM/Bal.j.
mm	l	kg	g		€/ks	ks
442 x 314 x 200	28	25	5200	85 03806103	137,00	1



## Kufr na nářadí s kolečky

- Plast ABS, odolný proti úderům
- Teleskopické držadlo
- Kolečka uložená na kuličkových ložiskách
- Tabule na nářadí s 22 zásuvkami
- Krycí deska s 15 zásuvkami
- Příhrádka na dokumenty ve víku
- Extra hluboké dno pro rozdělovací příhrádky
- Kryté závěsy a bezpečnostní držák víka
- Hliníkový rám s ochranou hran proti nárazu
- Zamykatelný 2 klopnými zámky

Dodávka: Bez obsahu.

Vnitřní rozměry D x Š x V	Objem	Nosnost	Hmotnost cca	Objednáací číslo	Cena	MOM/Bal.j.
mm	l	kg	g		€/ks	ks
442 x 314 x 200	28	25	6300	85 03806104	219,00	1



## LED tužková svítilna

- Vysoce výkonná LED
- Hliníkové pouzdro
- Odolný povrch pro snadné uchopení

**Dodávka:** Včetně 2 mikrobaterií AAA/LR03.

Světelný tok lm	Doba svícení h	Dosah m	Ø mm	Délka mm	Objednací číslo	Cena €/ks	MOM/Bal.j. ks
100	1,5	50	15,5	140	85 04547104	10,50	1



IP54



## LED kapesní svítilna

- Vysoce výkonná LED
- Hliníkové pouzdro
- Odolný povrch pro snadné uchopení

**Dodávka:** Včetně 3 mikrobaterií AAA/LR03.

Světelný tok lm	Doba svícení h	Dosah m	Ø mm	Délka mm	Objednací číslo	Cena €/ks	MOM/Bal.j. ks
350	2	45	32	120	85 04547103	12,95	1



IP54



## Aku LED kapesní svítilna

- CREE-LED
- Funkce zaostřování
- Funkce: 100 %/25 %/stroboskopické svícení/SOS
- Hliníkové pouzdro
- Odolný povrch pro snadné uchopení

**Dodávka:** Včetně baterie 18650, USB kabel.

Světelný tok lm	Doba svícení h	Dosah m	Ø mm	Délka mm	Objednací číslo	Cena €/ks	MOM/Bal.j. ks
800/200	3/10	250	37	167	85 04547102	34,95	1



IP54



## LED kapesní svítilna

- Vysoce výkonná LED
- Funkce zaostřování
- Hliníkové pouzdro
- Odolný povrch pro snadné uchopení

**Dodávka:** Včetně 9 mignon baterií AA/R6.

Světelný tok lm	Doba svícení h	Dosah m	Ø mm	Délka mm	Objednací číslo	Cena €/ks	MOM/Bal.j. ks
1500	5	220	53,5	225	85 04547101	38,50	1



IP54



## LED čelová svítilna

- COB-LED
- Funkce: normální/úsporný režim/stroboskopické svícení
- Svítilnu lze otočit o 180°
- Přestavitelné pásky na hlavu

**Dodávka:** Včetně 3 mikrobaterií AAA/LR03.

Světelný tok lm	Doba svícení h	Dosah m	Hmotnost cca g	Objednací číslo	Cena €/ks	MOM/Bal.j. ks
150	5	20	50	85 04547100	8,95	1



IP54



## LED ruční svítilna

- Hlavní a bodové světlo (COB-LED s 3 W a SMD LED s 1 W)
- Funkce: normální/úsporný režim/stroboskopické svícení
- Svítilnu lze otočit o 180°
- Pogumovaný povrch zajišťují spolehlivé držení
- S magnetem a závěsnými háky

**Dodávka:** Včetně 4 mignon baterií AA/R6.

Světelný tok	Doba svícení	Dosah	Rozměry	Hmotnost cca	Objednací číslo	Cena	MOM/Bal.j.
lm	h	m	mm	g		€/ks	ks
200	7	20	155 x 60 x 31	130	85 04547099	13,95	1



**fortis**

IP54

## Akumulátorové LED ruční svítilna

- COB-LED
- Hlavní světlo 30–100 % a bodové světlo 100 %
- Plastové pouzdro s pogumovaným povrchem
- Magnet pro upevnění na kovové povrchy a spona
- Pro použití v interiéru i trvalé použití v exteriéru

**Dodávka:** Včetně USB nabíjecího kabelu a Li-ion akumulátoru 3,7 V/750 mAh.

Světelný tok	Doba svícení	Dosah	Rozměry	Objednací číslo	Cena	MOM/Bal.j.
lm	h	m	mm		€/ks	ks
110	6,5	25	152 x 30 x 21	85 04718801 !	15,95	1



**fortis**

IP20

## Akumulátorové LED ruční svítilna

- COB-LED a SMD-LED
- Hlavní světlo 30–100 % a bodové světlo 100 %
- Plastové pouzdro s pogumovaným povrchem
- Magnet pro upevnění na kovové povrchy a spona
- Pro použití v interiéru i trvalé použití v exteriéru

**Dodávka:** Včetně USB nabíjecího kabelu a Li-ion akumulátoru 3,7 V/2200 mAh.

Světelný tok	Doba svícení	Dosah	Rozměry	Objednací číslo	Cena	MOM/Bal.j.
lm	h	m	mm		€/ks	ks
240	13	24	163 x 52 x 32	85 04718802 !	24,95	1



**fortis**

IP54

## Akumulátorové LED ruční svítilno

- Z nárazuvzdorného plastu, částečně s protiskluzovým gumovým povlakem
- COB-LED
- Čelová svítlna
- Plynule stmívatelné
- Magnetická patka otočná o 360°



IP54

**Dodávka:** S USB nabíjecím kabelem a adaptérem.



Světelný tok lm	Doba svícení h	Objednací číslo	Cena €/ks	MOM/Bal.j. ks
600	2–16	85 04547098	42,15	1

## Akumulátorové LED staveništní svítilno 20 W

- COB LED
- Těleso z hliníkového tlakového odlitku
- S vypínačem
- Doba nabíjení akumulátoru 6 až 7 hodin



IP44

**Dodávka:** Včetně aku 7,4 V/4,4 Ah a nabíjecího adaptéru.



Světelný tok	lm	1400
Doba svícení	h	2,5
Dosah	m	5
Úhel vyzařování (min.)	°	100
Úhel vyzařování (max.)	°	120
Výška	mm	277
Šířka	mm	241
Hloubka	mm	187,5
Objednací číslo		85 04547290 !
Cena €/ks	>	55,00
MOM/Bal.j.	ks	1

## Akumulátorové LED pracovní svítidlo 13 W

- Hliníkový kryt
- COB LED
- 2 intenzity světla (30 % a 100 %)
- S nastavitelnou nožkou
- Vhodné pro interiér a exteriér
- S funkcí powerbanky

**Dodávka:** Včetně nabíjecího kabelu.

Světelný tok lm	Doba svícení h	Doba nabíjení h	Objednací číslo	Cena €/ks	MOM/Bal.j. ks
1300	48	7	85 04597311 !	29,15	1



IP54

## LED pracovní svítidlo, 60 W, s duálním systémem

- Těleso z hliníkového tlakového odlitku
- Při napájení ze sítě 60 W a 5000 lm, při napájení z akumulátoru 15 W a 1000 lm
- S funkcí powerbanky pro nabíjení např. mobilních telefonů
- 2 zásuvky na zadní straně

**Dodávka:** Včetně aku 7,4 V, 4400 mAh a nabíjecího kabelu.

Světelný tok lm	Typ kabelu	Délka kabelu m	Objednací číslo	Cena €/ks	MOM/Bal.j. ks
5000	H07 RN-F 3G	3	85 04597312	109,00	1



IP54

## Stojan pro LED stavební zářič

- Stabilní 3 nohy, sklopné
- Ocelová trubka, opatřená práškovým nástřikem
- Stávající šrouby umožňují upevnit pracovní svítidla a staveništní svítidla

**Dodávka:** S nosným dílem pro upevnění dvou stavebních svítidel.

Výška m	Objednací číslo	Cena €/ks	MOM/Bal.j. ks
0,6–1,7	85 04547287	19,95	1





**IMPRESUM****Vydání 2022/2023****Vydavatel:**Einkaufsbüro Deutscher  
Eisenhändler GmbH  
EDE Platz 1  
42389 Wuppertal**Vedení****(odpovědnost ve smyslu tiskového  
zákona):**EDE International AG,  
Annegret Franzen**Redakce, úprava  
a výroba:**

E/D/E Marketing

v srpnu 2022

**PODMÍNKY**

1. Tato publikace platí v době od 01.08.2022 do 31.07.2023. Po uplynutí doby platnosti pozbývají platnosti zejména všechny uvedené ceny; totéž platí v případě vydání nového katalogu.
2. Tato publikace je určena pouze pro komerční použití.
3. Všechny uvedené ceny jsou nezávazné a nezahrnují zákonnou daň z přidané hodnoty. V případě změn na trhu si vyhrazujeme právo účtovat ceny platné v den dodání.
4. Není-li uvedeno jinak, platí cena uvedená v publikaci vždy pro jeden kus zboží. Pokud jsou uvedeny obalové jednotky, může být zboží dodáno pouze v kompletních obalových jednotkách. V případě pochybností je třeba požádat o zvláštní nabídku na větší množství.
5. Ne všechny položky jsou dostupné ve všech evropských zemích.
6. Tato publikace je chráněná autorskými právy. Jakékoliv rozmnožování, včetně výňatků, je povoleno pouze s výslovným souhlasem autora.
7. Obrázky výrobků použité v publikaci se mohou lišit od originálního zboží. Za příp. tiskové chyby, změny výrobku v důsledku technického vývoje a změny modelu nelze převzít odpovědnost. Z tiskových důvodů se barvy v publikaci mohou lišit od originální barvy výrobků.
8. Ve všem ostatním se veškeré zpracování objednávek a dodávek řídí našimi prodejními/dodacími a platebními podmínkami.

**VŠECHNY CENY UVEDENÉ V TÉTO PUBLIKACI JSOU NEZÁVISLÉ DOPORUČENÉ CENY SPOLEČNOSTI EINKAUFSBÜRO DEUTSCHER EISENHÄNDLER GMBH (E/D/E).**

3-hranný nástrčný klíč.....	8/9
3-hranný pilník.....	7/3
4-hran pro prostrkovací ráčny .....	8/25, 8/31
4-hranný pilník.....	7/3
6-hranná vložka nástrčného klíče .....	8/17, 8/21, 8/28, 8/33, 8/79
6-hranná vložka šroubováku.....	8/18, 8/29
6-hranný čípkový klíč .....	8/52-8/53, 8/55-8/59
6-hranný nástrčný klíč.....	8/8
6-hranný šroubovák s příčnou rukojetí.....	8/66, 8/71
6-hranný úhlový šroubovák.....	8/52-8/53, 8/55-8/59

**A**

Adaptér na bity .....	8/7, 8/79
Adaptér pro očkový klíč s řehtačkou .....	8/7
Adaptér-bit pro zapalovací svíčky .....	8/49
Aku LED kapesní svítlna .....	8/156
Akumulátorové pracovní svítidlo .....	8/157
Akumulátorové ruční svítidlo .....	8/157-8/158
Akumulátorový LED stavební zářič.....	8/158
Antireflexní kladiv .....	8/117
Armovací kleště .....	8/93
Automatická řezačka trubek .....	8/109
Automatické odizolovací kleště.....	8/98-8/99

**B**

Berlínské nůžky na plech.....	8/126
Bernská omítací lžice .....	8/142
Bernská začišťovací lžice .....	8/142
Bezpečnostní nůž na kabely.....	8/97
BiM list do ponorné pily.....	6/48-6/50, 6/52-6/54
BiM list do segmentové pily.....	6/51-6/52, 6/54
Bit .....	8/72-8/77
Bit křížové.....	8/72-8/74, 8/77
Bit s inbusem .....	8/72
Bit TORX® .....	8/75-8/76
Bitová ráčna.....	8/78
Boční štípací kleště .....	8/92
Brusná tkanina.....	7/12
Brusná tkanina, korund.....	7/12
Brusné pásky.....	7/13
Brusný kotouč .....	7/9, 7/11, 7/13-7/14
Brusný kotouč z korundu.....	7/13
Brusný kotouč, korund, na suchý zip .....	7/13
Brusný kotoučový výsek na suchý zip.....	7/13-7/14
Brusný list .....	7/14-7/15
Brusný list klett z korundu.....	7/14-7/15
Brusný list na suchý zip.....	7/14-7/15
Brusný list z korundu.....	7/14-7/15

Brusný papír.....	7/12	Dílenské posuvné měřítko .....	5/5-5/6
Brusný papír na suchý zip .....	7/14-7/15	Dílenský stůl.....	8/39
Brusný pásek z korundu .....	7/13	Dílenský úhelník.....	5/20-5/21
Brusný talíř.....	7/8	Dílenský vozík .....	8/36-8/39, 8/41
Brusný tkaninový pás .....	7/15	Dláto .....	6/28
Brusný tkaninový pás, korund .....	7/15	Dláto ploché.....	6/28
<b>C</b>			
Čelní štípací kleště .....	8/93	Dózový záhlubník .....	6/8
Celooceľová šroubovací svěrka .....	8/130	Dózový záhlubník diamantový .....	6/8
Čelová svítidla.....	8/156	Drátěná svorka.....	8/134
Čep pro nástrčný klíč.....	8/8-8/9	Drátěný kartáč .....	7/17
Čepel nože Cutter .....	8/101-8/103	Drážkovací fréza.....	6/9, 6/15
Čepel pro nůž Cutter .....	8/101-8/103	Drážkovací fréza pro lamelové spoje.....	6/15
Čepel pro skalpel .....	8/103	Drážkový bit .....	8/74
Čepel skalpela.....	8/103	Drážkový kámen.....	4/51
Čipkový klíč TORX®.....	8/54, 8/59-8/60	Dřevěné kladivo .....	6/29, 8/116
CNC krátké sklíčidlo na vrtáky .....	4/18, 4/22	Dřevěný skládací metr.....	8/148
CNC upínač na vrtáky .....	4/18, 4/22	Držák kleštiny VDI .....	4/7
Čtvrtkruhová fréza HW.....	6/11	držák na bity .....	8/16, 8/78, 8/80
Čtyřhran polotovaru VDI.....	4/4	Držák na nástroje.....	2/8
CV pilový kotouč .....	6/18	Držák nožové hlavy .....	4/14-4/15, 4/26-4/27, 4/34-4/35
<b>D</b>			
Dánská lžice na spáry.....	8/135	Držák se zásobníkem na bity.....	8/80
Datový kabel .....	5/9-5/10	Držák sklíčidla.....	4/60
Dekorační špachtle.....	8/146	Držák VDI .....	4/4-4/7
Dělicí kotouč .....	7/6-7/8	Držák VDI pro vrtačku WP .....	4/6
Děrovací a očkované kleště.....	8/118	Držák závitového železka.....	2/2
Děrovací kleště.....	8/118	Důlčík.....	8/123
Diamantový brusný talíř.....	7/8	Dutinoměr.....	5/18
Diamantový řezný kotouč.....	7/7-7/8	Dutinoměr a obkročné hmatadlo .....	5/20
Digitální kapesní posuvné měřítko .....	5/8-5/11	Dvouruční pila.....	6/32
Digitální mikrometr .....	5/17	<b>E</b>	
Digitální posuvné měřítko .....	5/6-5/11	Elektrikářské nůžky .....	8/96
Digitální posuvný hloubkoměr .....	5/6-5/8, 5/10	<b>F</b>	
Digitální úchylkoměr .....	5/13-5/14	Fazetovací fréza .....	6/12
Dílenské pilníky .....	7/2, 7/4	Fibrový brusný kotouč .....	7/11
		Fibrový brusný kotouč, karbid zirkonu .....	7/11
		Fibrový brusný kotouč, korund .....	7/11



Figurové nůžky .....	8/127
Forstnerův vrták .....	6/22
Fréza HW .....	6/11
Fréza na bodové svary .....	1/29-1/30
Fréza na drážky V .....	6/10
Frézka s vydutým zaoblením .....	6/10, 6/12
Frézovací kolík z tvrdokovu .....	7/16
Frézovací korunka .....	1/29
Frézovací trn s příčnou drážkou .....	4/21
Frézování zubů .....	6/9
Frézy .....	3/2-3/11, 6/11

## G

Gumové kladivo .....	8/115
Gumový opěrný talíř pro fibrové brusné kotouče .....	7/11

## H

Hadovitý vrták .....	6/21
Háková čepel .....	8/101
Hákový klíč .....	8/12
Hamburská omítací lžice .....	8/142-8/143
Hasák .....	8/107-8/108
Hladicí hoblík .....	6/27
Hladítko .....	8/137-8/139
Hladítko na vnější rohy .....	8/136
Hladítko pro podlaháře .....	8/139
Hlava řezače svorníků .....	8/93
Hlava šetrného kladiva .....	8/116
Hoblík .....	6/27
Hoblík římsovník .....	6/27
Hřebíky pro sponkovačky .....	8/133
Hrncový kartáč .....	7/19
Hrncový magnet .....	4/61-4/62
Hrubovací brusný kotouč .....	7/9
HSS kuželový záhlubník .....	1/38-1/40
HSS segmentový pilový list .....	6/49
HSS spirálový vrták .....	1/5-1/6, 1/9-1/11, 1/15-1/17, 1/23, 1/28-1/29
HSS středící vrták .....	1/2

HSS strojní závitník .....	2/6-2/7
HSS stupňovitý vrták .....	1/40-1/41
HSS vrták do plechu .....	1/40
HSS zarovnávací záhlubík .....	1/41-1/42
HSS závitník .....	2/4-2/7
HSS-Bi vykrúžovací pila .....	1/35, 1/37
HSS-Co spirálový vrták .....	1/18-1/20
HSS-Co vykrúžovací pila .....	1/36
Hydraulický upínač .....	4/19, 4/30, 4/39

## I

Instalatérské kleště .....	8/107
----------------------------	-------

## J

Japonská pila .....	6/32
Jasanová násada pro plastová kladiva .....	8/116
Jasanová násada pro šetrná kladiva .....	8/116
Jazyčková lžice .....	8/135
Jednoduché posuvné měřítko .....	5/2
Jemná pila .....	6/32

## K

Kabelové nůžky .....	8/94
Kalač, dřevo .....	6/36
Kalibrační kroužek .....	5/28
Kalibrační trn .....	5/26-5/27
Kapesní nůž .....	8/95-8/96, 8/103
Kapesní posuvné měřítko .....	5/2-5/4, 5/8-5/11
Kapesní svinovací metr .....	8/148
Kapesní svítilna .....	8/156
Kartáč na čištění pilníku .....	7/17
Kartáč na zapalovací svíčky .....	7/17
Kartušová pistole .....	8/144-8/145
Kazeta .....	1/24
Kazeta pro spirálové vrtáky .....	1/24
Kladívko .....	8/112-8/113
Kladivo .....	8/44, 8/117
Kladivová sponkovačka .....	8/133

Kleště.....	8/45, 8/48	Křížový šroubovák.....	8/63-8/65
Kleště na jisticí kroužky.....	8/90-8/91	Kroužek na frézový trn.....	4/52-4/54
Kleště na kabely.....	8/94	Kroužek unašeče.....	4/50
Kleště na pletivo.....	8/93	Kruhové míchadlo.....	8/147
Kleště na trubky.....	8/107-8/108	Kružítko.....	5/20
Kleště pro radiotechniku.....	8/87	Kufr na kolečkách.....	8/155
Kleště s dlouhými čelistmi.....	8/89-8/90	Kufřík.....	8/155
Kleště s prodlouženými čelistmi.....	8/88-8/89	Kufry na nářadí.....	8/155
Kleština.....	4/39-4/47	Kulatý kartáč.....	7/20-7/21
Kleština ER.....	4/39-4/47	Kulatý pilník.....	7/4
Kleštinový sokl.....	4/43	Kuličkové ložisko rozběhu.....	6/12
Kleštinový upínač.....	4/10-4/13, 4/20, 4/24-4/25, 4/29, 4/32-4/33	Kuželový trn.....	4/2
Kleštinový upínač ER.....	4/11-4/13, 4/24-4/25, 4/32-4/33	Kuželový záhlubník.....	1/38-1/40
Kleštiny na beton.....	8/93		
Klíč do čelních otvorů.....	8/12	<b>L</b>	
Klíč na matici hlavního kohoutu.....	8/111	Lamelový brusný kotouč.....	7/10
Klíč na šrouby.....	8/2-8/5, 8/10-8/12, 8/43-8/44	LED.....	8/156-8/159
Kloubová ráčna 1/2".....	8/25-8/26	LED kapesní svítlna.....	8/156
Kloubová ráčna 1/4".....	8/15	LED ruční svítidlo.....	8/157
Kombinované kleště.....	8/86-8/87	LED stavební svítidlo.....	8/158
Kombinované nůžky.....	8/126	LED svítidlo.....	8/156-8/159
Kombinovaný nástroj.....	8/99	Lichoběžníková čepel.....	8/101
Kombinovaný vrták.....	6/23	Lícovací pružina.....	4/51
Kompaktní pákové nůžky.....	8/93	Lisovací kleště široké.....	8/106
Koncová měrka.....	5/22-5/25	List pro pilu dřevku.....	6/37-6/43
Kontrolní měrka.....	5/22-5/24	List pro ponornou pilu.....	6/48-6/54
Kontrolní měrka pro mikrometry.....	5/17	List pro ponornou pilu HCS.....	6/48-6/53
Koš s míchadlem.....	8/147	List pro šavlové pily.....	6/44-6/47
Kovový rám na pilu.....	8/131	Litínová šroubovací svěrka.....	8/129
Krátké sklíčidlo.....	4/18, 4/22	Lžice.....	8/137-8/138, 8/141-8/142
Krimpovací nástroj.....	8/99	Lžice na vnitřní rohy.....	8/136
Krimpovací kleště.....	8/100		
Křížové dláto.....	8/119	<b>M</b>	
Křížový klíč.....	8/111	Magnet.....	4/61-4/62
Křížový kloub 1/2".....	8/26	Magnetický měřicí stojánek.....	5/14
Křížový kloub 1/4".....	8/16	Malé kapesní posuvné měřítko.....	5/2
Křížový kloub 3/4".....	8/32	Malé posuvné měřítko.....	5/4
Křížový kloub 3/8".....	8/20	Malý frézovací kolík.....	7/16

Malý frézovací kolík z tvrdokovu .....	7/16	Náhradní trska pro pistole .....	8/145
Malý měřicí stojánek .....	5/14	Nástavec 1/2" .....	8/26
Mazací lis .....	8/144	Nástavec 1/4" .....	8/15
Měřicí můstek pro úchylkoměry .....	5/14	Nástavec 3/4" .....	8/32
Měřicí pásmo .....	8/148-8/149	Nástavec 3/8" .....	8/20
Měřicí stojany/stativy .....	5/14-5/15	Nástavec pro závitníky .....	2/9-2/11
Měřicí stůl/stativ .....	5/15	Nástavné pouzdro .....	4/22
Mezipouzdro .....	4/15-4/16, 4/27-4/28, 4/36	Nastavovací rozměr pro třmenové mikrometry .....	5/17
Mezidířka .....	4/35	Nastavovací úhelník .....	6/30-6/31
Mezní kalibrační trn .....	5/26-5/27	Nástrčná rukojeť 1/4" .....	8/15
Míchačka malty .....	8/147	Nástrčný frézovací trn .....	4/14-4/15, 4/21, 4/26-4/27, 4/34-4/35
Mikrometr .....	5/15-5/16, 5/18	Nástrčný klíč .....	4/51, 8/8-8/9, 8/52-8/60
Mini kleštinové sklíčidlo .....	4/12-4/13, 4/25, 4/33	Nástrčný klíč na trubky .....	8/8
Miskový kartáč .....	7/20	Nástrčný záhlubník .....	6/21
Modul pro dílenský vozík .....	8/43-8/48	Nástroj na odizolování kruhových kabelů .....	8/99
Momentový klíč .....	8/35	Nástrojový modul .....	8/40, 8/43-8/48
Montážní přípravek .....	4/60	Navíječka značící šňůry .....	8/147
Mosazný drátěný kartáč .....	7/17	Nůž .....	8/95-8/97, 8/103-8/105
Multifunkční odizolovací kleště .....	8/99	Nůž Cutter .....	8/100-8/102

## N

Naběračka na lepidlo .....	8/139	Nůž na bezpečnostní pás .....	8/96
Náhradní čepel pro skalpely .....	8/103	Nůž na izolační materiál .....	8/105
Náhradní hlava pro šetrná kladiva .....	8/116	Nůž na kabely .....	8/95-8/97
Náhradní hrot pro pistole .....	8/145	Nůž na koberce .....	8/100-8/102
Náhradní násada pro plastová kladívka .....	8/116	Nůž na sádkartón .....	8/96
Náhradní násada pro šetrná kladiva .....	8/116	Nůžky .....	8/96, 8/126
Náhradní nůž pro nůž Cutter .....	8/101-8/103	Nůžky na plastové trubky .....	8/110
Náhradní nůž pro nůžky na trubky .....	8/110	Nůžky na plech .....	8/126-8/127
Náhradní nůž z ušlechtilé oceli pro nůžky na stříhání trubek .....	8/110	Nůžky na plech Ideal .....	8/127
Náhradní pásek pro páskové klíče .....	8/49	Nůžky na plech Pelikan .....	8/126
Náhradní pilový list pro japonské pily .....	6/32	Nůžky na trubky .....	8/110
Náhradní pilový list pro jemné pily .....	6/32	Nýtovací matice .....	8/132
Náhradní pilový list pro obloukové pilky na kov .....	8/131	Nýtovací matice Mini-Pack .....	8/132
Náhradní pilový list pro obloukové pily .....	6/34		
Náhradní pilový list pro pily břichatka .....	6/32		
Náhradní řezací hlava pro stříhače svorníků .....	8/93		
Náhradní řezací kolečko pro řezačku trubek .....	8/109-8/110		

## O

Oboustranný hoblík .....	6/27
Oboustranný hoblík římsovník .....	6/27
Oboustranný očkový klíč .....	8/5, 8/44
Oboustranný vidlicový klíč .....	8/2, 8/43

Ochrana ruky pro dláto .....	8/121	Pila .....	8/105
Ochrana ruky pro sekáče .....	8/121	Pila na izolační hmotu .....	8/105
Očkové kleště .....	8/118	Pila na kov s hliníkovým rámem .....	8/131
Očkový klíč .....	8/5, 8/11	Pila ocaska .....	6/33
Očkový klíč s ráčnou .....	8/6-8/7	Pilník .....	7/2-7/5, 8/48
Odhrotovací nůž .....	8/105	Pilník na kontakty .....	7/5
Odhrotovací zářezový nůž .....	8/105	Pilníková rašple .....	7/5
Odizolovač .....	8/99	Pilový kotouč .....	6/16-6/18
Odizolovací kleště .....	8/98-8/99	Pilový kotouč HW .....	6/16-6/17
Odizolovací nářadí .....	8/99-8/100	Pilový kotouč pro Multi-Cutter .....	6/48-6/54
Odizolovací nůž .....	8/99	Pilový list .....	6/49
Odlamovací čepel .....	8/102-8/103	Pilový list pro pily na kov .....	8/131
Odpružené kružítka .....	5/20	Pilový plátek pro obloukovou pilu .....	6/34
Oko tahového očkového klíče .....	8/10	Plastová hlava kladiva .....	8/116
Omítačka .....	8/142-8/143	Plastová koncovka pro kartušovou pistoli .....	8/145
Opěrný talíř pro brusné kotouče se suchým zipem .....	7/14	Plastové kladivo .....	8/116-8/117
Opěrný talíř pro fibrové brusné kotouče .....	7/11	Plastový skládací metr .....	8/148
Otevřený klíč .....	8/2, 8/11	Ploché dláto .....	6/5, 6/7, 8/119
Otevřený klíč s kroužkovou ráčnou .....	8/6-8/7	Ploché dláto do kamene .....	8/119
Otočný kolík pro nástrčný klíč .....	8/8	Plochy obdélníkový pilník .....	7/2
Ovládací nástroj 1/2" .....	8/21-8/30, 8/33-8/34, 8/46-8/47	Plochy šroubovák .....	8/51, 8/61-8/62
Ovládací nástroj 1/4" .....	8/13-8/18, 8/22-8/24, 8/27, 8/30, 8/46, 8/79	Plochy šroubovák VDE .....	8/62
Ovládací nástroj 3/4" .....	8/31-8/33	Plochy úhlový šroubovák .....	8/51, 8/55
Ovládací nástroj 3/8" .....	8/19-8/21, 8/27, 8/46	Podkovicový magnet .....	4/61
<b>P</b>		Pohrabáč .....	8/135
Páčidlo .....	8/50, 8/124-8/125	Pojízdný dílenský stůl .....	8/39
Páčidlo páka na hřebíky .....	8/124-8/125	Pokosné řezadlo .....	6/23-6/24
Páčidlo s rolovací hlavou .....	8/50	Pokosnice .....	6/23-6/24
Pákové nůžky .....	8/93	Pokosník .....	6/30-6/31
Pákové revolverové děrovací kleště .....	8/118	Pokryvačská lžice na hřebeny .....	8/136
Paralelní koncová měrka .....	5/22-5/25	Posuvná měřítka .....	5/2-5/11
Paralelní svěrák .....	8/128	Posuvný hloubkoměr .....	5/4-5/8, 5/10
Páska pro pásové klíče .....	8/49	Pouzdro .....	4/22
Pásmo s rukojetí .....	8/149	Pracovní lampa .....	8/159
Pásový klíč .....	8/49	Pracovní nůž .....	8/95-8/97, 8/103-8/105
Pedálový spínač .....	5/9	Pracovní přístroj .....	8/128
Perlík .....	8/113	Přepínací ráčna 1/2" .....	8/25
		Přepínací ráčna 1/4" .....	8/14-8/15

Přepínací ráčna 3/4" .....	8/31
Přepínací ráčna 3/8" .....	8/19
Přesný mikrometr .....	5/18
Přesný mikrometr pro měření vnitřních otvorů .....	5/18
Přestavitelný klíč .....	8/9
Přestavitelný vidlicový klíč .....	8/9
Příčná rukojeť se smýkadlem 1/2" .....	8/26
Příčná rukojeť se smýkadlem 1/4" .....	8/15
Příčná rukojeť se smýkadlem 3/4" .....	8/32
Příčná rukojeť se smýkadlem 3/8" .....	8/19
Přiklepová korunka .....	6/7
Přiklepová vrtací korunka z tvrdokovu .....	6/7
Přiklepový vrták .....	6/4, 6/6
Přiklepový vrták SDS-max .....	6/6
Přiklepový vrták SDS-plus .....	6/4
Přilnavé opěrné talíře .....	7/14
Přilnavý podpěrný talíř excentru .....	7/14
Přípravek na zkosení hran se čtyřkruhovým profile .....	6/11
Příslušenství pro kartušové pistole .....	8/145
Příslušenství pro Multi-Cutter .....	6/48-6/54
Příslušenství pro multifunkční nářadí .....	6/49
Příslušenství pro sponkovačky .....	8/133
Prodlužovací nástavec pro tepelné upínání .....	4/38
Prodlužovací pouzdro .....	4/3
Prodlužovací pouzdro na výstružníky .....	4/3
Profilo á fréza .....	6/10
Prostrkovací čtyřhran 1/2" .....	8/25
Prostrkovací čtyřhran 3/4" .....	8/31
Prostrkovací ráčna 1/2" .....	8/24
Prostrkovací ráčna 3/4" .....	8/31
Průběžné nůžky .....	8/126
Průbojník .....	8/122
Průmyslový nůž .....	8/104-8/105
Průmyslový sponkovač .....	8/133
Pružinová svěrka .....	8/130
Půlkulatý pilník .....	7/2

## R

Rabicové kleště .....	8/93
Ráčna .....	8/78
Ráčna s přepínací páčkou 1/2" .....	8/25
Ráčna s přepínací páčkou 1/4" .....	8/14-8/15
Ráčna s přepínací páčkou 3/4" .....	8/31
Ráčna s přepínací páčkou 3/8" .....	8/19
Ráčnový klíč Quadro .....	8/7
Radiální držák na nástroje VDI .....	4/4-4/5
Rádusová fréza .....	3/5
Rám na pilu .....	8/131
Rámová pila .....	6/33-6/34
Rašple na dřevo .....	7/5
Redukční pouzdro .....	4/2, 4/15-4/16, 4/35-4/36
Redukční tvarovka 1/2" .....	8/26
Redukční tvarovka 3/4" .....	8/32
Redukční tvarovka 3/8" .....	8/20
Reflektor na stavenišť .....	8/158
Řehtačka pro stavbu lešení .....	8/10
Reklamní upoutávač malý měřicí stůl .....	5/15
Revolverové děrovací kleště .....	8/118
Rovnací páka .....	8/50
Ruční dláto .....	8/119-8/121
Ruční drátěný kartáč .....	7/17-7/18
Ruční hoblík .....	6/27
Ruční kartáč z ocelového drátu .....	7/17-7/18
Ruční kladivová sponkovačka .....	8/133
Ruční nůžky na otvory .....	8/126
Ruční nýtovací kleště .....	8/132
Ruční pila .....	6/32-6/34, 8/131
Ruční plochý sekáč .....	8/119
Ruční sekáč na drážky .....	8/120
Ruční špičatý sekáč .....	8/120
Ruční sponkovačka .....	8/133
Ruční svítidlo .....	8/157-8/158
Ruční vrchní fréza .....	6/9-6/15
Rukojeť pro pilník .....	7/5
Rychlovýměnná vložka .....	4/57-4/59

Rychlovýměnné sklíčidlo .....	4/55-4/57	Sešivací spona.....	8/134
Rychlovýměnný upínač pro závitorezné vložky .....	4/55-4/57	Šetrné kladivo .....	8/116-8/117
Rýnská zednická lžíce.....	8/141	Silové boční štípací kleště .....	8/92
Rýsovací jehla .....	5/19	Široký sekáč .....	6/5, 6/7
Rýsovací měřítko .....	5/19, 6/30	Široký sekáč SDS-plus .....	6/5
Rýsovací posuvné měřítko.....	5/5	Skalpel .....	8/103
<b>S</b>			
Šablona.....	5/22	Skeletová vytlačovací pistole.....	8/144
Šablona vybrušení a tvaru spirál vrtáků .....	5/22	Skládací fréza.....	6/11
Sada háků a montážní sada .....	8/124	Skládací měřidlo.....	8/148
Sada kleští.....	8/86	Skládací metr .....	8/148
Sada měřících nástrojů.....	5/12-5/13	Sklíčidlo.....	4/8-4/10, 4/17-4/20, 4/22, 4/28-4/33, 4/37, 4/39
Sada nářadí na kov .....	8/43	Sklopný držák.....	8/53
Sada nářadí pro elektrikáře .....	8/42	Škrabky .....	8/124
Sada nástrojů .....	6/24-6/26, 8/42-8/43, 8/123	Skřípcové kleště na svorky .....	8/106
Sada sanitárních nástrojů.....	8/42	Sochor.....	8/124-8/125
Sada šroubováků.....	8/67-8/70	Sokl.....	4/43
Sada šroubováků VDE .....	8/70	Sortiment bitů .....	8/80-8/85
Sada truhlářského nářadí .....	6/24-6/26	Špachtle .....	8/140
Sada úhlových šroubováků .....	8/55	Špachtle na sádku .....	8/140
Sada vložek nástrčných klíčů 1/2" .....	8/21-8/22, 8/27, 8/34	Spárovací lžíce .....	8/135
Sada vložek nástrčných klíčů 1/4" .....	8/13-8/14, 8/27, 8/79	Špičaté dláto .....	6/5-6/6, 8/120
Sada vložek nástrčných klíčů 3/4" .....	8/31	Špičaté dláto na kámen .....	8/120
Sada vložek nástrčných klíčů 3/8" .....	8/19, 8/27	Špičaté kleště.....	8/87
Sada vložek šroubováku 1/2" .....	8/29-8/30	Spirálový míchač .....	8/147
Samosvorné kleště .....	8/106	Spirálový vrták .....	1/2-1/29, 1/31-1/34
Sanitární křížový klíč .....	8/111	Spirálový vrták do dřeva .....	6/19-6/20
Segmentový pilový kotouč .....	6/49, 6/51-6/52, 6/54	Spojovací díl.....	8/79
Sekáč .....	6/5-6/7, 8/44, 8/119-8/121	Spojovací kabel .....	5/9-5/10
Sekáč na dlaždice.....	6/5-6/6, 8/121	Sponkovačka.....	8/133
Sekáč na drážky .....	8/120	Spony z jemného drátu .....	8/134
Sekáč na spáry .....	8/121	Šroub .....	4/51
Sekáč pro elektrikáře .....	8/120	Šroub vnitřní 6-hran.....	4/51
Sekáč SDS-max .....	6/5-6/7	Šroubová svěrka.....	8/129-8/130
Sekáč SDS-plus.....	6/5	Šroubová svěrka s prodlouženými rameny .....	8/129
Sekera .....	6/35-6/36	Šroubovací pouzdro .....	4/17, 4/28, 4/37
Sekyra na sádku .....	8/115	Šroubovák .....	8/18, 8/44-8/45, 8/47-8/48, 8/51-8/71
		Šroubovák na karburátory.....	8/62-8/64
		Šroubovák s nástrčným klíčem.....	8/47, 8/66-8/67



Úhlový šroubovák TORX® .....	8/54, 8/59-8/60	Vidlicový a kroužkový klíč .....	8/3-8/4, 8/43
Úhlový trn .....	8/124	Vidlicový klíč .....	8/2, 8/11
Univerzální držák .....	8/79	Vidlicový klíč s kroužkovou ráčnou.....	8/6-8/7
Univerzální pila .....	8/131	Vidlicový očkový klíč .....	8/3-8/4, 8/43
Univerzální stupňový klíč .....	8/111	Vidlicový očkový klíč s ráčnou .....	8/6-8/7
Univerzální vrták .....	6/2	Vložka nástrčného klíče 1/2" .....	8/27-8/28
Upínač.....	4/8-4/10, 4/20, 4/23, 4/31-4/32	Vložka nástrčného klíče 1/4" .....	8/16-8/17, 8/79
Upínač pro nástrčné frézy .....	4/21	Vložka nástrčného klíče 3/4" .....	8/33
Upínač VDI-MI.....	4/7	Vložka nástrčného klíče 3/8" .....	8/20-8/21
Upínací klíč .....	4/11, 4/50	Vložka plochého šroubováku .....	8/17
Upínací matice .....	4/11, 4/47-4/48	Vložka silových nástrčných klíčů 1/2" .....	8/33
Upínací matice ER .....	4/47-4/48	Vložka šroubováku 1/2" .....	8/23, 8/29-8/30
Upínací stopka pro děrovky .....	1/36	Vložka šroubováku 1/4" .....	8/17-8/18, 8/23, 8/30
Upínací stopka pro dózový záhlubník .....	6/8	Vložka šroubováku křížová drážka.....	8/18
Upínací stopka pro příklepové vrtací korunky .....	6/8	Vložka šroubováku TORX® .....	8/18, 8/30
Upínací stopka pro vrtací korunku .....	6/8	Vodováha .....	8/150-8/152
USB datový kabel.....	5/9-5/10	Vozík na nářadí .....	8/36-8/39, 8/41
USB rozhraní .....	5/9-5/10	Vratidlo .....	2/8
Utahovací šroub .....	4/50	Vrták .....	1/2, 1/5-1/6, 1/9-1/11, 1/15-1/20, 1/23-1/24, 1/28-1/29, 1/40-1/41
Utahovací šroub pro nástrčnou frézu .....	4/50	Vrták do betonu .....	6/3
Úzká začišťovací lžíce.....	8/143	Vrták do kamene.....	6/3

## V

Válečkový magnet s drážkou a průchozím otvorem .....	4/62	Vrták do plechu.....	1/40
VDE kleště pro radiotechniku .....	8/87	Vykružovací pila.....	1/35-1/37
VDE kleště s dlouhými čelistmi.....	8/89-8/90	Vyrážeč .....	4/3
VDE kleště s prodlouženými čelistmi.....	8/88-8/89	Vytloukač závlaček.....	8/122-8/123
VDE kombinované kleště.....	8/87	Vzpěra.....	8/146
VDE křížový šroubovák.....	8/64-8/65	Z	
VDE odizolační kleště.....	8/98	Záhlubník .....	1/38-1/42, 6/21
VDE silové štípací kleště s bočním břitem .....	8/92	Záhlubník s vodícím čepem.....	1/41-1/42
VDE šroubovák.....	8/48, 8/62, 8/64-8/65	Zajišťovací kleště.....	8/106
VDE štípací kleště s bočním břitem .....	8/92	Zámečnické kladivo.....	8/112
VDE zašpičatělé kleště .....	8/87	Zámečnický pilník .....	7/4-7/5
VDI axiální držák na nástroje .....	4/5	Zaoblovací fréza.....	6/11
VDI držák upichováku .....	4/4	zářezový nůž .....	8/105
VDI držák vrtací tyče .....	4/6	Zarovnávací fréza.....	6/10
VDI multi-úchytka .....	4/5	Zátky VDI.....	4/7
		Zavírací nůž.....	8/95-8/96, 8/103-8/104, 8/148



Závitník.....	2/4-2/7, 2/9
Závitořezná matice.....	2/3
Závitová očka.....	2/2-2/3
Závitový kalibr kroužek.....	5/29-5/31
Zednická lžice .....	8/141-8/142
Zednická lžice pro hřebeny.....	8/136
Zednické dláto.....	8/119
Zednické kladivo .....	8/114-8/115
Zkoušečka napětí .....	8/61
Zvětšovací kus 1/2" .....	8/27
Zvětšovací kus 1/4" .....	8/16
Zvětšovací kus 3/4" .....	8/32
Zvětšovací kus 3/8" .....	8/20

## POUŽITÉ REGISTRované OCHRANNÉ ZNÁMKY

Ochranné známky	Vlastník
TORQ-Set®	R & W Antriebelemente GmbH, 63911 Klingenberg, DE
TORX®	Acument Intellectual Properties, LLC, Troy Mich., US
Weldon®	Fastcut Tool Corp., Millersburg Pa., US

1 Vrtání



**SPIRÁLOVÉ VRTÁKY HSS-C05**  
STRANA 1/21



**FRÉZOVACÍ KORUNKY HSS**  
STRANA 1/29



**VRTÁKY PRO BODOVÉ SVARY HSS-C05**  
STRANA 1/30



**SPIRÁLOVÉ VRTÁKY Z MASIVNÍHO TVRDOKOVU 5 X D**  
STRANA 1/33

2 Řezání závitů



**ZÁVITOVÁ OČKA**  
STRANA 2/2



**STROJNÍ ZÁVITNÍKY**  
STRANA 2/6



**SADY STROJNÍCH ZÁVITNÍKŮ**  
STRANA 2/7



**PRODLOUŽENÍ ZÁVITNÍKU**  
STRANA 2/9

3 Frézování



**STOPKOVÉ FRÉZY Z MASIVNÍHO TVRDOKOVU, DLOUHÁ**  
STRANA 3/2



**MINI STOPKOVÉ FRÉZY Z MASIVNÍHO TVRDOKOVU**  
STRANA 3/2



**STOPKOVÉ FRÉZA Z MASIVNÍHO TVRDOKOVU, EXTRA DLOUHÉ**  
STRANA 3/4



**RÁDIUSOVÉ FRÉZY Z MASIVNÍHO Z TVRDOKOVU**  
STRANA 3/5

4 Upinací technika



**UPÍNAČE**  
STRANA 4/8



**NÁSTRČNÉ FRÉZOVACÍ TRNY**  
STRANA 4/14



**KLEŠTINY**  
STRANA 4/39



**KLEŠTINOVÉ KLÍČE**  
STRANA 4/50

5 Měřicí technika



**DÍLENSKÁ POSUVNÁ MĚŘÍTKA**  
STRANA 5/5



**DIGITÁLNÍ POSUVNÁ MĚŘÍTKA**  
STRANA 5/8



**DIGITÁLNÍ ÚCHYLKOMĚRY**  
STRANA 5/13



**DUTINOMĚRY A OBKROČNÁ HMATADLA**  
STRANA 5/20

6 Obrábění dřeva a kamene



**UNIVERZÁLNÍ VRTÁKY**  
STRANA 6/2



**SEKÁČE SDS-MAX**  
STRANA 6/6



**VRTACÍ KORUNKY**  
STRANA 6/7



**STŘEDÍCÍ VRTÁKY**  
STRANA 6/7

7 Technika úpravy povrchu



**DÍLENSKÉ PILNÍKY**  
STRANA 7/2



**DIAMANTOVÉ ŘEZNÉ KOTOUČE**  
STRANA 7/7



**HRUBOVACÍ BRUSNÉ KOTOUČE**  
STRANA 7/9



**KUŽELOVÉ KARTÁČE**  
STRANA 7/20

8 Ruční nástroje



**STAHOVÁKY**  
STRANA 8/49



**KOMBINOVANÉ KLEŠTĚ**  
STRANA 8/86



**ZÁMEČNICKÁ KLDIVA**  
STRANA 8/112



**KUFRY NA NÁRADÍ**  
STRANA 8/155





**TECHNIA**, spol. s r.o.  
Komárňanská cesta 72  
940 01 Nové Zámky  
Tel.: 035 / 69 21 111  
Fax : 035 / 64 26 443  
E-mail: technia@technia.sk



**ONLINE  
KATALÓG  
A B2B SHOP**  
na [shop.technia.sk](http://shop.technia.sk)  
Zaregistrujte sa

# NÁSTROJE

» 2022|23

